

# Stab-Staubsauger Aspirateur balai «Turbo»



**Fust Service**  
0848 559 111 • [www.fust.ch](http://www.fust.ch)

**Betty Bossi**

## Inhalt / Sommaire

Sicherheit .....	4
Sicherheitshinweise .....	7
Gerätebeschreibung .....	17
Vor der Inbetriebnahme .....	20
Montage als Bodenstaubsauger .....	22
Montage als Handstaubsauger .....	23
Düsen und Bürsten .....	24
Inbetriebnahme .....	25
Reinigung und Pflege .....	26
Lagerung .....	30
Problembhebung .....	32
Service .....	90
Reparatur .....	91
Technische Daten .....	92

Sécurité .....	5
Directives de sécurité .....	35
Description de l'appareil .....	45
Avant la mise en service .....	48
Montage comme aspirateur balai .....	50
Montage comme aspirateur à main .....	51
Suceurs et brosses .....	52
Mise en service .....	53
Nettoyage et entretien .....	54
Rangement .....	58
Dépannage .....	60
Service .....	90
Réparation .....	91
Dates techniques .....	93

## Indice

Sicurezza .....	6
Istruzioni di sicurezza .....	63
Descrizione dell'apparecchio .....	73
Prima della messa in funzione .....	76
Montaggio come aspirapolvere verticale .....	78
Montaggio come aspirapolvere portatile .....	79
Bocchette e spazzole .....	80
Messa in funzione .....	81
Pulizia e manutenzione .....	82
Deposito .....	87
Soluzione dei problemi .....	88
Servizio .....	90
Riparazione .....	91
Dati tecnici .....	94

## Sicherheit / Sécurité / Sicurezza

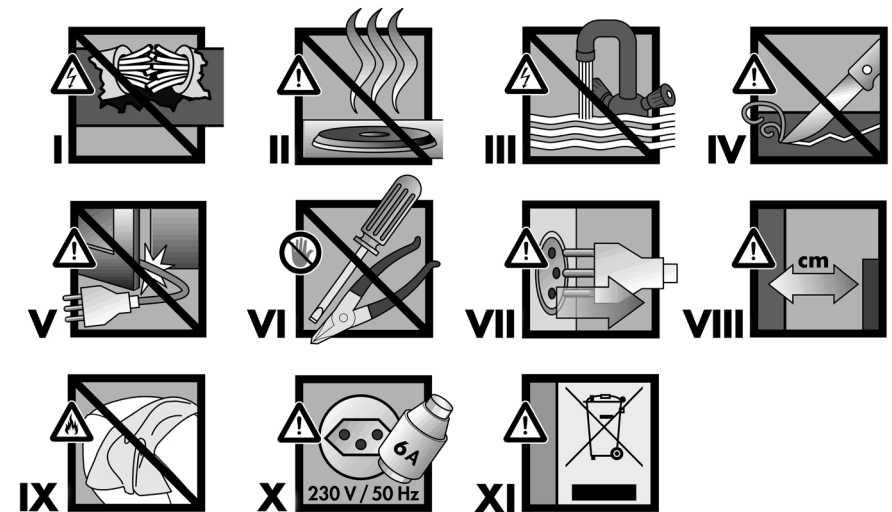

## Sicherheit

### Hinweise zum Verständnis

Die nummerierten Warnbilder zeigen Ihnen Hinweise, die für Ihre Sicherheit wichtig sind. Bitte befolgen Sie diese, um allfällige Verletzungen zu vermeiden.

- I.** Bei beschädigtem Netzkabel Gerät zum nächsten FUST-Reparaturdienst bringen.
- II.** Gerät nicht auf heiße Flächen stellen.
- III.** Gerät nicht unter fließendes Wasser halten oder in Wasser tauchen.
- IV.** Keine scharfen Gegenstände verwenden.
- V.** Netzkabel nicht einklemmen.

**VI.** Gerät nicht selbst reparieren.

**VII.** Netzstecker aus der Steckdose ziehen.

**VIII.** Raum freihalten für das Gerät.

**IX.** Gerät nicht bedecken.

**X.** Gerät nur an Steckdosen mit der vorgesehenen Spannung hängen, siehe „Stromanschluss“ Seite 13.

**XI.** Ausgediente Geräte müssen unbrauchbar gemacht und dürfen nicht im Hausmüll entsorgt werden. Ziehen Sie den Netzstecker aus der Steckdose und trennen Sie das Netzkabel vom Gerät. Bringen Sie das Gerät zur nächsten FUST-Filiale.

## Sécurité

### Remarques pour la compréhension

Les symboles d'avertissement numérotés du rabat de couverture vous montrent des directives qui sont importantes pour votre sécurité. Veuillez les observer pour éviter des blessures éventuelles.

- I.** Si le cordon est défectueux, apporter l'appareil au service de réparation FUST le plus proche.
- II.** Ne pas poser l'appareil sur des surfaces brûlantes.
- III.** Ne pas passer l'appareil sous l'eau courante ni le plonger dans l'eau.
- IV.** N'utilisez pas des objets coupants.
- V.** Veiller à ne pas coincer le cordon.
- VI.** Ne pas réparer vous-même l'appareil.

**VII.** Tirer la fiche hors de la prise.

**VIII.** Veiller à ce qu'il y ait suffisamment d'espace autour de l'appareil.

**IX.** Ne pas couvrir l'appareil.

**X.** Brancher l'appareil uniquement à une prise de courant de la tension indiquée, voir paragraphe „Branchement électrique“ page 41.

**XI.** Les appareils usagés doivent être rendus inutilisables. On n'a pas le droit de rejeter les appareils électriques dans les ordures ménagères. Débranchez la fiche de la prise et détachez le cordon d'alimentation de l'appareil. Apportez l'appareil à la prochaine succursale FUST.

## Sicurezza

**Notizie per la comprensione**

I segni d'avvertimento numerati al risvolto di copertina Le mostrano istruzioni importanti per la Sua sicurezza. Le rispetti, per favore, per evitare eventuali ferimenti.

**I.** In caso di un danneggiamento del cavo d'alimentazione consegnare l'apparecchio al più vicino centro di riparazione FUST.

**II.** Non posizionare l'apparecchio su una superficie calda.

**III.** Non porre l'apparecchio sotto l'acqua corrente né immergerlo in acqua.

**IV.** Non utilizzare oggetti taglienti.

**V.** Non incastrare il cavo d'alimentazione.

**VI.** Non eseguire alcuna riparazione sull'apparecchio.

**VII.** Estrarre la spina dalla presa di corrente.

**VIII.** Lasciare spazio libero attorno all'apparecchio.

**IX.** Non coprire l'apparecchio.

**X.** Allacciare l'apparecchio solamente a una presa di corrente con la tensione prevista, veda il paragrafo „Allacciamento elettrico“ pg. 69.

**XI.** Gli apparecchi divenuti inservibili devono essere resi inutilizzabili e non possono essere gettati nelle immondizie. Estragga la spina dalla presa di corrente e separi il cavo d'alimentazione dall'apparecchio. Consegna l'apparecchio alla succursale FUST più vicina.

## Sicherheitshinweise

Liebe Kundin, lieber Kunde

Wir gratulieren Ihnen zum Kauf dieses praktischen Akku-Stab-Staubsaugers von Betty Bossi und FUST, mit dem Sie kabellos Böden, Decken und schwer zugängliche Stellen schnell und unkompliziert saugen können.



**Lesen Sie diese Gebrauchsanweisung vor der Installation und der ersten Inbetriebnahme des Gerätes aufmerksam durch.**

**Nur dann können Sie beste Ergebnisse und höchste Betriebssicherheit erzielen.**

**Beachten Sie unbedingt alle Sicherheitshinweise um Unfälle und Schäden zu vermeiden. Bitte bewahren Sie diese Anleitung zum späteren Nachlesen sorgfältig auf.**

**⚡ Bringen Sie die stromführenden Teile niemals mit Wasser in Kontakt.**

**Gebrauch**

- Der Akku-Stab-Staubsauger ist ausschliesslich für den privaten Gebrauch bestimmt. Verwenden Sie das Gerät nur wie in dieser Bedienungsanleitung beschrieben. Jeglicher Missbrauch des Gerätes ist wegen der damit verbundenen Gefahren strengstens verboten! Wird das Gerät zweckentfremdet oder falsch bedient, kann keine Haftung für eventuelle Schäden übernommen werden.

- Wird das Gerät für gewerbliche Zwecke eingesetzt, erlischt jeder Garantieanspruch.

- Bitte achten Sie darauf, dass das Gerät niemals mit Wasser in Kontakt kommen darf.

- Verwenden Sie nur das mitgelieferte Ladegerät und Originalzubehör. Die Verwendung von falschem Zubehör oder eines nicht passenden Ladegerätes kann zur Beschädigung des Gerätes führen.

## Sicherheitshinweise

- Wartung und Reparaturen, einschliesslich Austausch des Netzkabels, nur von Ihrem FUST-Reparaturdienst durchführen lassen. Für Reparaturen dürfen nur Original-Ersatzteile benutzt werden, anderenfalls könnte Ihr Gerät beschädigt oder Sie selbst verletzt werden. Sollte der Akku nicht mehr funktionieren, wenden Sie sich ebenfalls an Ihren FUST-Reparaturdienst.
- Gerät nie mit einer Zeitschaltuhr oder Fernbedienung in Betrieb nehmen.
- Alle Geräteöffnungen müssen immer frei und unbedeckt sein.
- Haare, Kleidung, Finger und andere Körperteile von Geräteöffnungen und beweglichen Teilen fernhalten.
- Benutzen Sie den Stab-Staubsauger nicht, wenn die Düsen bzw. Bürsten blockiert sind oder er an irgendeiner Stelle verstopft ist, da der eingeschränkte Luftstrom dazu führen kann, dass der automatische Überhitzungsschutz ausgelöst wird. Halten Sie die

Bürsten und Düsen sauber und entfernen Sie regelmässig Haare, Staubfussel u.ä..

- Wenn das Gerät verstopft sein sollte, schalten Sie es aus und prüfen Sie, ob die Geräteöffnungen, die Düsen oder der Staubbehälter / Zykloneinsatz verstopft sind. Entfernen Sie die Blockade, lassen Sie das Gerät 10 Minuten abkühlen und nehmen Sie es erst dann wieder in Betrieb.

- Gerät nie ohne korrekt eingesetztem Motorschutzfilter / Zykloneinsatz und Auslassfilter benutzen.

### **Was Sie bei der Benutzung von Akku-Geräten beachten sollten:**

- Gerät nicht im Freien aufbewahren und Akku nicht im Freien oder in einem Auto aufladen. Der Raum, in welchem der Akku aufgeladen und gelagert wird, sollte eine Raumtemperatur von 5°C – 35°C aufweisen.
- Das Gerät nur mit dem mitgelieferten Ladegerät aufladen.

## Sicherheitshinweise

- Vor dem ersten Gebrauch oder nach einem langen Zeitraum der Nichtbenutzung Akku immer erst komplett mit dem Ladegerät aufladen.
- Lassen Sie die ersten drei Mal den Akku in jedem Fall komplett aufladen, um die volle Leistungsfähigkeit des Akkus zu garantieren.
- Alle drei Monate sollte der Akku aufgeladen werden, auch wenn das Gerät nicht benutzt wurde.
- Die Saugereinheit während des Ladens nicht auf den Kopf stellen bzw. umdrehen.
- Akku nur aufladen, wenn er leer ist. So wird die Haltbarkeit des Akkus deutlich verlängert.
- Bei längerem Nichtgebrauch den Akku aus dem Gerät nehmen.
- Der Akku darf keinen hohen Temperaturen oder Feuer ausgesetzt werden.
- Öffnen Sie niemals das Akku-Gehäuse. Sollte das Akku-Gehäuse beschädigt oder heruntergefallen sein, schalten Sie das Gerät sofort

aus und verständigen Sie den FUST-Reparaturdienst.

- Sollte der seltene Fall auftreten, dass der Akku durch falsche Benutzung beschädigt wurde, könnte Akkuflüssigkeit austreten. Sollte diese Akkuflüssigkeit mit der Haut in Kontakt kommen, waschen Sie die Flüssigkeit mit viel Wasser und Seife ab. Sollte die Akkuflüssigkeit mit den Augen in Kontakt kommen, so spülen Sie die Augen sofort für mindestens 10 Minuten mit klarem Wasser und konsultieren Sie umgehend einen Arzt.
- Schalten Sie das Gerät immer aus, wenn der Akku leer ist, sonst könnte der Akku beschädigt werden.
- Unbenutzten Akku nicht in der Nähe von Münzen, Schrauben, Werkzeug oder anderen Metallobjekten aufbewahren.

## Sicherheitshinweise

### Brandgefahr und Beschädigungsgefahr

#### Saugen Sie auf keinen Fall folgende Materialien auf:

- Leicht entflammbare oder explosive Stoffe oder Gase, diese können das Gerät zum Explodieren bringen.
- Glühende Asche, Zigaretten oder Kohle können den Stab-Staubsauger in Brand setzen.
- Glassplitter oder andere scharfkantige oder spitze Gegenstände.
- Gesteinsstaub, Gips, Zement oder ähnlicher Feinstaub.
- Schaum, Wasser, Chemikalien oder andere Flüssigkeiten.
- Grosse Mengen an Haarknäuel, Papierschnipsel, Wollreste etc..
- Entfernen Sie vor dem Saugen grössere Teile, die das Gerät verstopfen oder beschädigen könnten.

### Benutzer

Das Gerät darf nur von Personen bedient werden, die mit dem Inhalt dieser Gebrauchsanweisung vertraut sind. Personen unter Alkohol- oder Medikamenteneinfluss sind nur unter Aufsicht befugt, das Gerät zu benutzen.

**• Dieses Gerät kann von Kindern ab 8 Jahren und von Personen mit verringerten physischen, sensorischen oder mentalen Fähigkeiten oder Mangel an Erfahrung und/oder Wissen benutzt werden, wenn sie beaufsichtigt werden oder bezüglich des sicheren Gebrauchs des Geräts unterwiesen wurden und die daraus resultierenden Gefahren verstanden haben.**  
**Die Reinigung und Benutzer-Wartung darf nicht von Kindern vorgenommen werden, es sei denn, sie sind 8 Jahre oder älter und werden beaufsichtigt.**

- Das Gerät und das Ladegerät bzw. dessen Anschlussleitung sind von Kindern jünger als 8 Jahren fernzuhalten.

## Sicherheitshinweise

- Entfernen Sie sich nie vom Gerät, solange das Gerät in Betrieb ist.

### Schutz für Kinder

Elektrische Geräte sind kein Spielzeug für Kinder. Lassen Sie den Staubsauger deshalb nie unbeaufsichtigt, während er eingeschaltet ist.

- Gerät und Ladegerät immer ausser der Reichweite von Kindern aufbewahren.
- Kinder dürfen nicht mit den Klebebändern und Verpackungsmaterialien des Gerätes spielen, da Lebensgefahr durch Ersticken droht.
- **Kinder müssen beaufsichtigt werden, damit sie nicht mit dem Gerät spielen.**
- **Seien Sie besonders vorsichtig, wenn Sie in der Nähe von Kindern oder Tieren saugen.**

### Stromschlag (X)

Achten Sie darauf, dass Sie die unter Spannung stehenden Teile nie berühren. Ein elektrischer Schlag kann zu schweren Verletzungen oder sogar zum Tod führen. Bitte

beachten Sie die nachfolgenden Vorschriften!

- Lassen Sie das Gerät niemals unbeaufsichtigt, während es in Betrieb ist.
- Entfernen Sie immer den Akku und lassen Sie das Gerät abkühlen, bevor Sie das Gerät reinigen oder Zubehör montieren bzw. abnehmen.
- Schalten Sie das Gerät aus, wenn Sie das Gerät nicht benutzen, es laden oder bei einer Störung.
- Stecken Sie keine Gegenstände in die Geräteöffnungen.
- **Prüfen Sie Ihren Staubsauger vor jedem Gebrauch. Um einen Stromschlag zu vermeiden, verwenden Sie das Gerät nicht, wenn Kabel oder Netzstecker beschädigt sind oder das Gerät anderweitige Störungen aufweist, heruntergefallen oder beschädigt ist. Führen Sie Reparaturen niemals selbst durch sondern bringen Sie das Gerät zum nächsten FUST-Reparaturdienst, damit es überprüft und gegebenenfalls repariert werden kann.**



## Sicherheitshinweise

- Halten Sie das Gerät und das Ladegerät von Hitze, direkter Sonneneinstrahlung, Feuchtigkeit (auf keinen Fall in Flüssigkeit tauchen) und scharfen Kanten fern. Benutzen oder berühren Sie das Gerät nicht mit feuchten Händen. Bei feucht oder nass gewordenem Gerät oder Netzkabel, sofort mit Gummihandschuhen den Netzstecker ziehen. Nicht ins Wasser greifen, solange der Netzstecker steckt. Das Gerät erst wieder in Betrieb nehmen, wenn es vom FUST-Reparaturdienst überprüft wurde.
  - Tauchen Sie das Netzkabel oder den Netzstecker des Ladegerätes oder das Gerät/Ladegerät selbst niemals ins Wasser oder in andere Flüssigkeiten.
  - Öffnen Sie keine Gehäuseteile ausser den Staubbehälter und die Abdeckung des Auslassfilters und stecken Sie keine Finger oder Gegenstände in die Öffnungen des Gerätes. Im Inneren des Gerätes sind gefährliche elektrische Spannungen, es besteht die Gefahr eines Stromschlages.
  - Ziehen Sie immer den Stecker aus der Steckdose (ziehen Sie am Stecker, nicht am Kabel), wenn Sie das Ladegerät nicht benutzen.
  - Sollen Sie den Arbeitsplatz verlassen, schalten Sie das Gerät immer aus.
- ### Netzkabel des Ladegeräts (I, II, III, IV, V, VI, VII)
- Prüfen Sie vor jeder Inbetriebnahme, ob sich das Netzkabel in einwandfreiem Zustand befindet.
  - Im Falle eines beschädigten Netzkabels muss dieses durch den FUST-Reparaturdienst ersetzt werden, da dazu Spezialwerkzeug erforderlich ist. Klemmen Sie das Netzkabel nicht ein und schützen Sie es vor heissen Gegenständen. Ziehen Sie den Stecker niemals am Netzkabel oder mit nassen Händen aus der Steckdose.
  - Eine Beschädigung des Netzkabels kann einen Kurzschluss, Feuer und/oder Stromschlag verursachen.

## Sicherheitshinweise

- Ziehen Sie immer den Netzstecker aus der Steckdose, wenn das Gerät nicht in Gebrauch ist.
  - Ziehen Sie den Stecker niemals am Netzkabel oder mit nassen Händen aus der Steckdose.
  - Verlegen Sie das Netzkabel immer so, dass niemand darüber stolpern kann. Es könnten Verletzungen auftreten oder das Gerät könnte beschädigt werden.
  - Ladegerät nicht am Kabel ziehen oder tragen.
  - Lassen Sie das Netzkabel nicht herunterhängen, damit niemand das Gerät herunterziehen oder sich daran verletzen kann.
  - Das Netzkabel darf nicht mit heissen Objekten in Berührung kommen.
  - Keine schweren Gegenstände bzw. das Gerät selbst auf das Netzkabel stellen. Kurzschluss- und Brandgefahr!
  - Wickeln Sie das Netzkabel komplett ab, bevor Sie den Netzstecker in eine Steckdose stecken.
  - Knicken Sie das Netzkabel nicht.
- ### Stromanschluss (I, X)
-  **Ein nicht ordnungsgemäßer Umgang mit Strom kann tödliche Folgen haben.**
- Schliessen Sie das Ladegerät nur an eine Steckdose mit Wechselstrom mit einer Spannung von 230V/50 Hz an. Als Mindestabsicherung der Steckdose gilt 6 Ampère (siehe auch Angaben auf dem Typenschild).
  - Schliessen Sie das Ladegerät niemals an einen Mehrfachstecker an oder an eine Steckdose, an der auch noch andere Geräte angeschlossen sind.
  - Den Netzstecker niemals in eine lockere oder beschädigte Steckdose stecken. Stromschlag- und Brandgefahr!
  - Verwenden Sie niemals ein defektes Stromkabel. Im Falle einer Beschädigung kontaktieren Sie bitte den FUST-Reparaturdienst.

## Sicherheitshinweise

- Bei Nichtbenutzung des Ladegeräts muss es ausgesteckt sein.
  - Greifen Sie keinesfalls nach einem Gerät, das ins Wasser gefallen ist. Ziehen Sie immer erst den Netzstecker, bevor Sie es herausnehmen.
  - Vor der Reinigung und Lagerung immer Ladegerät vom Netz trennen.
  - Das Gerät ist nur vom Netz getrennt, wenn Sie den Netzstecker aus der Steckdose ziehen.
  - Prüfen Sie Gerät und Kabel regelmässig auf Schäden. Ein beschädigtes Gerät nicht in Betrieb nehmen.
  - Als zusätzlichen Schutz empfehlen wir die Installation eines Fehlerstrom-Schutzschalters (max. 30mA). Ihr Elektroinstallateur berät Sie gerne.
- Standort (II, III, VIII, IX)**
- Während des Betriebs ist das Gerät ausserhalb der Reichweite von Kleinkindern, Tieren oder Personen mit Beeinträchtigungen zu halten.
  - Platzieren Sie das Kabel so, dass niemand darüber stolpern kann.
  - Lassen Sie das Netzkabel nicht herunterhängen, damit niemand das Gerät herunterziehen oder sich daran verletzen kann.
  - Benutzen Sie das Gerät nicht im Freien und halten Sie es von Hitze und offenen Flammen fern.
  - Stellen Sie das Ladegerät auf eine ebene, trockene und saubere Fläche.
  - Stellen Sie das Gerät/Ladegerät niemals in der Nähe von Apparaten auf, die Wärme abgeben wie z.B. Öfen, Gasherde, Kochplatten, etc..
  - Das Gerät/Ladegerät darf weder extremer Sonneneinstrahlung noch Regen ausgesetzt werden.
  - Gerät nur bei einer Umgebungstemperatur von 5°C bis 35°C benutzen.
  - Das Gerät nicht in Räumen mit explosiven oder entflammenden Stoffen bzw. Flüssigkeiten betreiben (z.B. Haar- oder Deospray, etc.).

## Sicherheitshinweise

- Sorgen Sie dafür, dass nichts auf das Gerät fallen kann und das Gerät selbst nirgends herunterfallen kann.
- Benutzen Sie das Gerät nicht in der Nähe von Wasser (z.B. Badewanne, Schwimmbecken etc.) und setzen Sie es weder Regen noch anderer Feuchtigkeit aus. Benutzen Sie das Gerät nicht auf nassen Oberflächen.
- Nichts auf das Gerät stellen oder das Gerät abdecken.
- Bedecken Sie das Gerät auf keinen Fall, der Raum über dem Stab-Staubsauger muss frei sein.
- Die Tasten oder die elektrischen Geräteteile sollten niemals mit Wasser, Flüssigkeiten oder Dampf in Berührung kommen.

## Verletzungsgefahr und Sicherheitshinweise

- Benutzen Sie den Stab-Staubsauger nicht um Menschen oder Tiere abzusaugen. Die Düsen dürfen bei eingeschaltetem Gerät nicht in Kopf- bzw. Haarnähe kommen, es besteht Verletzungsgefahr. Halten Sie aus diesem Grund auch Kleidung und Körperteile von den Bürsten/Düsen fern.
- Haare, Hände und Füsse während des Betriebs von drehenden Bürsten fernhalten.
- Saugen Sie niemals ohne korrekt installiertem Staubbehälter, Auslassfilter, Zykloneinsatz mit Motorschutzfilter sowie einem Düsenaufsatz oder der Bodendüse.
- Vor dem Düsen- oder Aufsatzwechsel immer Gerät ausschalten.
- Benutzen Sie das Gerät nicht in Feuchträumen oder im Freien.
- Saugen Sie nur trockene Böden.



## Sicherheitshinweise

- Saugen Sie keine Zement- oder Asphaltböden, dies könnte die Bürsten beschädigen. Verwenden Sie das Gerät nicht auf nassen Oberflächen.
- Dieser Stab-Staubsauger ist ideal zur Anwendung auf glatten Böden oder Flächen aus Stein, Fliesen und Marmor sowie auf Holzböden. Auch sehr kurzflorige Teppiche können – mit eingeschränkter Leistungskapazität und Akku-Haltbarkeit – gesaugt werden.
- Verwenden Sie das Gerät nicht bei langflorigen Teppichen oder bei Teppichen mit Fransen. Bei langem Flor blockieren die Bürsten und das Gerät schaltet sich automatisch aus. In diesem Fall ca. 60 Sekunden warten, bevor Sie es erneut starten.
- Um eventuelle Kratzer zu vermeiden, verwenden Sie das Gerät nicht auf sehr empfindlichen Böden.
- Saugen Sie niemals mit vollem Staubbehälter.
- Halten Sie den Stab-Staubsauger von Wärmequellen wie Radiatoren, Öfen usw. fern.
- Besondere Vorsicht sollten Sie walten lassen, wenn Sie den Staubsauger auf Treppen benutzen.

## Gerätebeschreibung

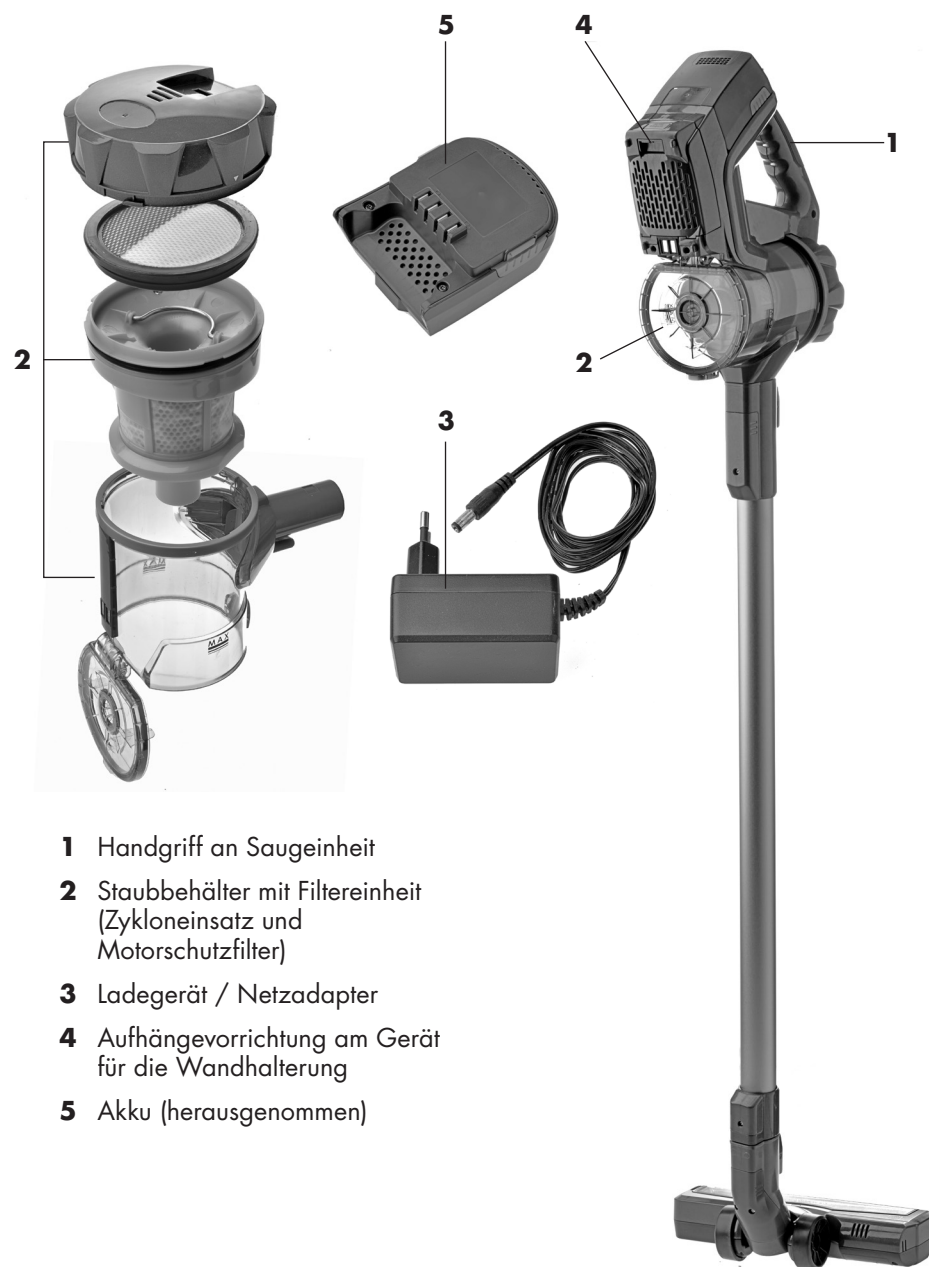

- 1 Handgriff an Saugereinheit
- 2 Staubbehälter mit Filtereinheit (Zykloneinsatz und Motorschutzfilter)
- 3 Ladegerät / Netzadapter
- 4 Aufhängevorrichtung am Gerät für die Wandhalterung
- 5 Akku (herausgenommen)

## Gerätebeschreibung

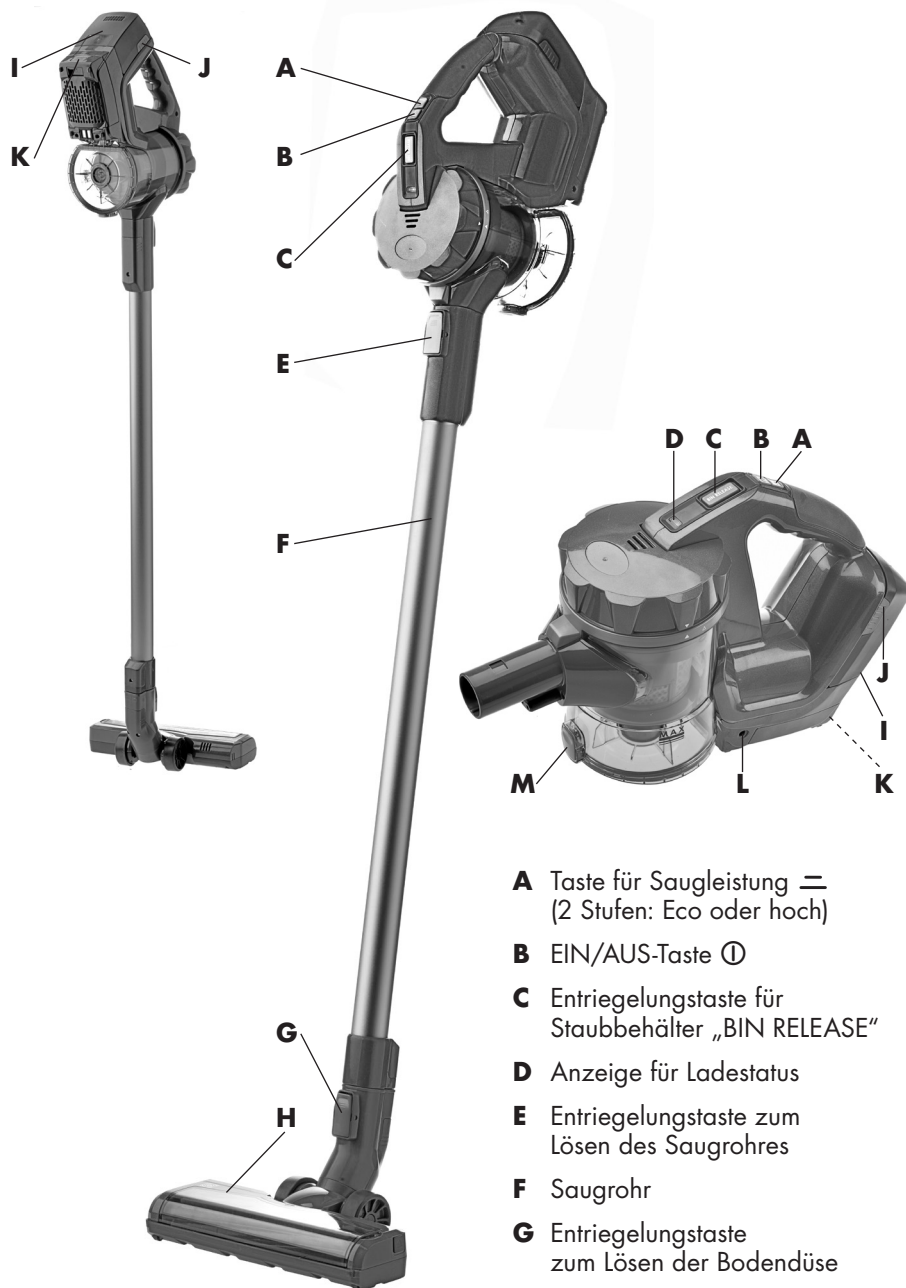

- A** Taste für Saugleistung = (2 Stufen: Eco oder hoch)
- B** EIN/AUS-Taste ①
- C** Entriegelungstaste für Staubbehälter „BIN RELEASE“
- D** Anzeige für Ladestatus
- E** Entriegelungstaste zum Lösen des Saugrohrs
- F** Saugrohr
- G** Entriegelungstaste zum Lösen der Bodendüse

## Gerätebeschreibung

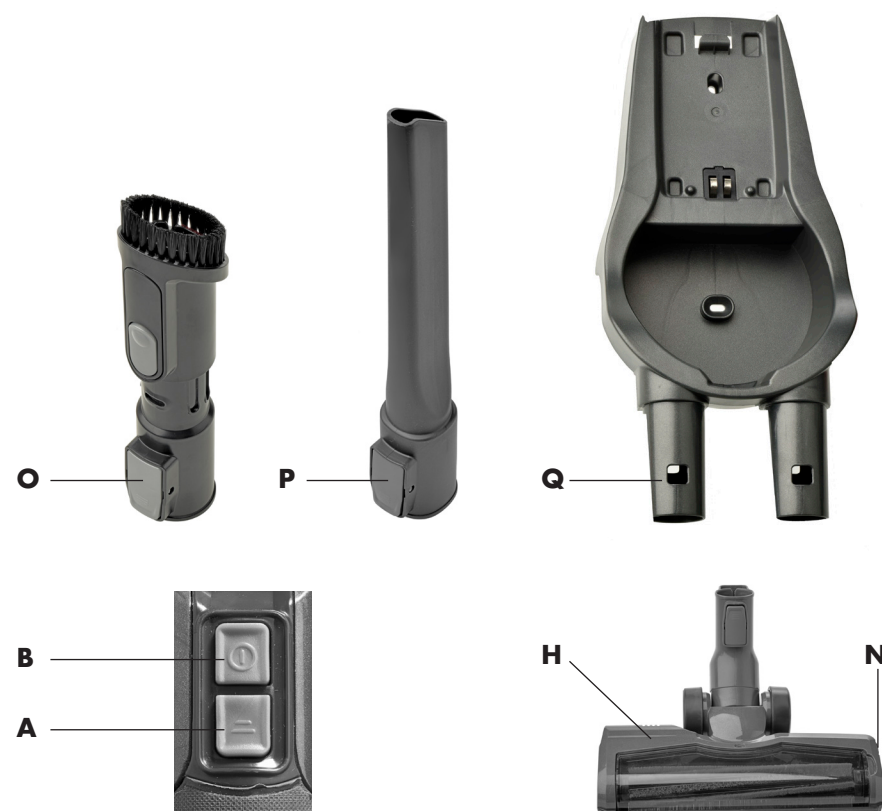

- H** Elektrische Bodendüse
- I** Akkufach mit inliegendem Akku
- J** Entriegelungstasten zur Entnahme des Akkus
- K** Entriegelungstaste für Abdeckung des Auslassfilters „FILTER RELEASE“
- L** Ladebuchse an Saugereinheit
- M** Entriegelungstaste zum Öffnen der Staubbehälter-Klappe
- N** Entriegelungstaste für Rollbürste und Abdeckung der Bodendüse

### Zubehör:

- H** Elektrische Bodendüse
- O** 2 in 1 Möbeldüse
- P** Lange Fugendüse
- Q** Wandhalterung zur Montage an die Wand; an der Wandhalterung können das Gerät aufgehängt werden und die 2 in 1 Möbeldüse und die Fugendüse aufbewahrt werden; mit Ladebuchse

## Vor der Inbetriebnahme

### Vor der Inbetriebnahme

- Nehmen Sie das Gerät/Ladegerät aus der Verpackung und entfernen Sie alle Verpackungsmaterialien. Achten Sie darauf, dass mit diesen keine Kinder spielen, vor allem nicht mit Plastiktüten (Erstickungsgefahr).
- Überprüfen Sie, ob das Gerät/Ladegerät (Netzadapter) unbeschädigt ist. Wenn nicht, wenden Sie sich an den nächsten FUST-Kundendienst.
- Überprüfen Sie vor Gebrauch immer, ob sich der Gerätestecker und die Steckdose in einwandfreiem Zustand befinden. Ungenügender Kontakt könnte das Gerät beschädigen.

### 1. Einlegen des Akkus in die Saugeinheit

- Setzen Sie den Akku in das Akkufach, die Kontakte müssen dabei übereinander liegen.
- Drücken Sie den Akku so weit in das Fach, dass er links und rechts einrastet.



### 2. Akku laden

- Um den Akku vor dem ersten Gebrauch zu laden, müssen Sie den Akku in das Akkufach legen und der Staubbehälter muss an der Saugeinheit befestigt sein.
- Stellen Sie die Saugeinheit so auf eine trockene Fläche bzw. auf den Boden, dass der Staubbehälter und der Auslassfilter auf der Fläche stehen.
- Stecken Sie den Anschlussstecker des Netzadapters in die Ladebuchse unten neben dem Auslassfilter und den Netzstecker in eine Steckdose.



## Vor der Inbetriebnahme

- Die Ladestatus-Anzeige blinkt blau, solange der Akku lädt. Sobald der Akku voll geladen ist, leuchtet die Ladestatus-Anzeige konstant blau.



- Vor der ersten Inbetriebnahme muss der Akku für ca. 3–5 Stunden geladen werden.

### Tipp:

Sie können den Akku auch laden, wenn der Akkusauger in der Wandhalterung gelagert wird. Stecken Sie auch dazu den Anschlussstecker des Netzadapters entweder in die Ladebuchse an der Saugeinheit oder in die Ladebuchse an der Wandhalterung.



### Hinweise:

Sobald das blaue Ladelicht während des Gebrauchs blinkt, ist der Akku schwach und muss geladen werden. Sollte der Akku über zu wenig Leistung verfügen, sollten Sie ihn möglichst sofort aufladen. Bei zu wenig Leistung schaltet sich das Gerät automatisch aus, um den Akku zu schonen, und muss neu geladen werden.

Der Akku kann nur geladen werden, wenn er in die Saugeinheit eingelegt ist.

Das Gerät muss zum Laden ausgeschaltet sein.

Gerät nur mit mitgeliefertem Netzadapter laden.

Laden Sie den Akku immer im Haus, in einem trockenen Raum mit einer Raumtemperatur zwischen 5°C und 35°C.

## Montage als Bodenstaubsauger

### Montage als Bodenstaubsauger mit der Bodendüse

#### Achtung:

Bevor Sie das Gerät zusammenbauen, immer Akku entnehmen!

1. Entnehmen Sie den Akku. Drücken Sie dazu beide Entriegelungstasten nach innen und ziehen den Akku aus der Motoreinheit.

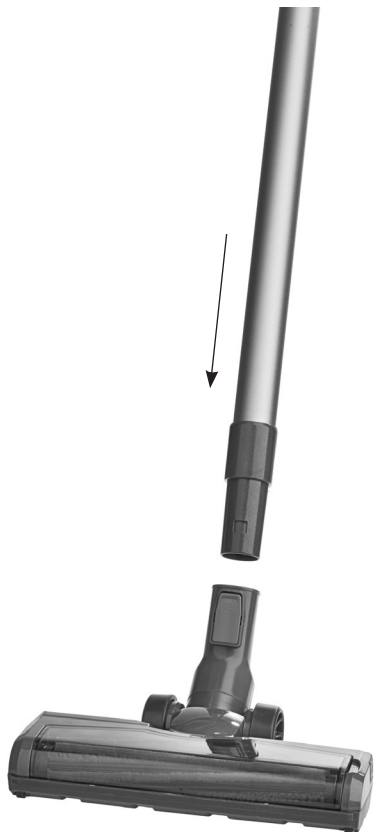

2. Stellen Sie nun die Bodendüse auf den Boden und schieben Sie das Saugrohr von oben in die Öffnung der Bodendüse, bis die hinteren Steckkontakte ineinander gleiten und mit einem Klick einrasten.

3. Nehmen Sie die Saugeinheit am Griff und stecken Sie die Saugöffnung in die obere Öffnung des Saugrohrs. Drücken Sie dabei die Saugeinheit so in das Saugrohr, dass die Steckkontakte von dem Saugrohr und der Saugeinheit ineinander gleiten, so dass die Saugeinheit mit einem Klick einrastet.



## Montage als Handstaubsauger

### Montage als Handstaubsauger

#### Achtung:

Bevor Sie das Gerät zusammenbauen, immer Akku entnehmen!

1. Entnehmen Sie den Akku. Drücken Sie dazu beide Entriegelungstasten nach innen und ziehen den Akku aus der Motoreinheit.

2. Die Saugeinheit können Sie zusammen mit der langen Fugendüse oder der 2 in 1 Möbeldüse auch als Handstaubsauger verwenden. Um die Saugeinheit vom Saugrohr zu trennen, drücken Sie die Entriegelungstaste (E) am Saugrohr nach innen und ziehen gleichzeitig die Saugeinheit nach oben ab.

3. Auf die Saugöffnung der Saugeinheit können Sie die lange Fugendüse oder die 2 in 1 Möbeldüse direkt aufstecken, so dass sie mit einem Klick einrastet.



#### Tipp:

Sie können die lange Fugendüse und die 2 in 1 Möbeldüse auch auf das Saugrohr aufstecken, um schwer zugängliche Stellen oder Ecken bzw. Zimmerdecken zu saugen.





## Düsen und Bürsten

### ▲ 2 in 1 Möbeldüse

- In der 2 in 1 Möbeldüse steckt eine breite Düse ohne Bürste und eine Möbelbürste.
- Drücken Sie auf den runden Entriegelungsknopf an der Oberseite, um die Bürste nach vorne oder nach hinten zu schieben.



- Wenn die Bürste nach vorne geschoben ist, haben Sie eine Möbelbürste. Diese ist ideal zum Saugen von kratzempfindlichen Möbeln oder Vorhängen.
- Wenn die Bürste nach hinten geschoben ist, haben Sie eine Möbeldüse. Diese ist ideal zum Saugen von Sofas, Fensterbänken etc.

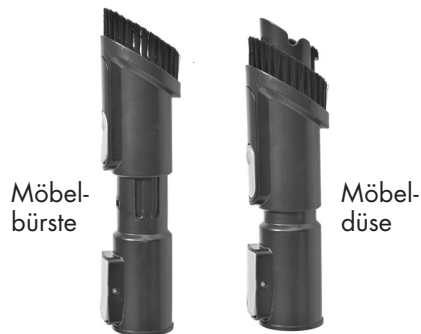

### ▲ Lange Fugendüse

- Die lange Fugendüse ist ideal zum Saugen von schmalen Ecken und Ritzen.



### ▲ Düsen / Bürsten an der Wandhalterung verstauen

- Um das Zubehör immer griffbereit zu verstauen, können Sie die beiden Düsen direkt an der Wandhalterung aufstecken.



## Inbetriebnahme

### Inbetriebnahme

Wenn Sie den Akku geladen und den Stab-Staubsauger wie gewünscht zusammengebaut haben, können Sie mit dem Saugen beginnen.

- Prüfen Sie, ob die Saugereinheit korrekt am Saugrohr installiert ist und das Saugrohr in der Bodendüse steckt. Mit der elektrischen Bodendüse können Sie kurzflorige Teppiche, Hartböden oder Fliesen saugen. Oder benutzen Sie die Saugereinheit mit einer der beiden Düsen.
- Setzen Sie den geladenen Akku in das Akkufach ein, so dass er einrastet.



- Schalten Sie die Saugereinheit mit der EIN/AUS-Taste ① oben am Griff ein. Das Gerät saugt in der ECO-Saugleistung.



- Regulieren Sie die Saugleistung mit der Taste ②: Sobald Sie das Gerät einschalten, saugt das Gerät in der ECO-Leistung. Wenn Sie die Saugleistungstaste einmal drücken, saugt das Gerät in der hohen Leistung. Drücken Sie die Saugleistungstaste erneut, saugt das Gerät wieder in der ECO-Leistung.

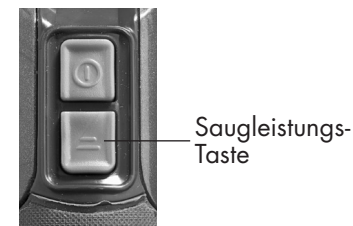

- Drücken Sie die EIN/AUS-Taste ein zweites Mal, schalten Sie das Gerät aus.

**Betriebsdauer in der hohen Saugleistung:** ca. 8 Minuten

**Betriebsdauer in der Eco-Saugleistung:** ca. 25 Minuten

### Achtung:

Gerät nie einschalten, solange der Netzadapter mit der Saugereinheit verbunden ist. Wenn der Netzadapter vom Gerät getrennt wurde, immer 3 Sekunden warten, bevor Sie das Gerät einschalten.

## Reinigung und Pflege

### Reinigung und Pflege

Vor der Reinigung: Gerät ausschalten und abkühlen lassen, danach Akku aus dem Akkufach nehmen.

#### ▲ Staubbehälter leeren

Wir empfehlen, den Staubbehälter nach jedem Saugvorgang zu leeren, spätestens jedoch wenn er bis zur MAX-Markierung mit Staub gefüllt ist.

1. Nehmen Sie das Saugrohr von der Saugereinheit ab.
2. Halten Sie den Staubbehälter über einen Abfalleimer.
3. Drücken Sie die Entriegelungstaste (H) am Staubbehälter, die Klappe am Boden des Staubbehälters öffnet sich und der Schmutz fällt heraus.

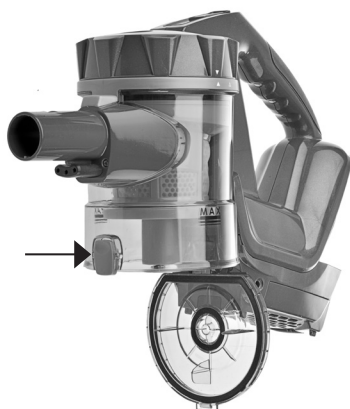

4. Leeren Sie den Staubbehälter über einem Abfalleimer vorsichtig aus.
5. Schliessen Sie die Klappe wieder, so dass sie einrastet.

#### ▲ Staubbehälter abnehmen

Wenn Sie den Staubbehälter geleert haben, können Sie ihn zur gründlichen Reinigung bzw. Reinigung der Filter entnehmen.

Drücken Sie die Entriegelungstaste „BIN RELEASE“ für den Staubbehälter (C) und nehmen Sie den Staubbehälter von der Saugereinheit ab.



#### ▲ Filter im Staubbehälter reinigen

1. Drehen Sie den Deckel des Staubbehälters leicht im Gegenuhrzeigersinn und heben Sie ihn ab.



2. Unter dem Deckel befindet sich der **Motorschutzfilter**: Er kann bei Bedarf leicht ausgeklopft werden, **aber er ist nicht waschbar**. Sollte er stark verschmutzt sein, können Sie

## Reinigung und Pflege

einen Ersatzfilter in jeder FUST-Filiale kaufen (Art.-Nr. 150'521). Er sollte ca. alle 6 Monate ersetzt werden.



3. Unter dem Motorschutzfilter befindet sich der 2-teilige Zyklonfilter. Er besteht aus dem kegelförmigen Zyklonfilter und einem Netzfilter. Heben Sie das Filterset mit Hilfe des Bügels aus dem Staubbehälter.



4. Um den Netzfilter vom Zyklonfilter zu trennen, drehen Sie die ringförmige Filterbasis im Gegenuhrzeigersinn in Richtung (offenes Schloss) und ziehen den Ring nach unten weg.
5. Danach können Sie auch den Netzfilter nach unten wegheben.



6. Entfernen Sie mit einer weichen Bürste den Staub aus dem Filterset. Sie können auch beide Filter unter fließendem Wasser waschen, allerdings dürfen die Filter erst wieder eingesetzt werden, wenn sie 24 Stunden an der Luft getrocknet worden sind.

7. Setzen Sie den Zyklonfilter mit Netzfilter wieder in den Staubbehälter zurück:

a) Stülpen Sie den Netzfilter wieder über den Zyklonfilter, stecken Sie die ringförmige Filterbasis darauf und drehen Sie die Filterbasis im Uhrzeigersinn fest, Richtung (geschlossenes Schloss).

b) Setzen Sie den Zyklonfilter wieder mit Hilfe des Bügels in den Staubbehälter zurück, die Nase sollte in die Ausbuchtung über dem Schlauchanschluss gleiten. Drücken Sie den Zyklonfilter nach unten.

c) Legen Sie den Motorschutzfilter auf den Zyklonfilter und drücken Sie ihn nach unten.



## Reinigung und Pflege

d) Setzen Sie den Deckel wieder auf den Staubbehälter, die Öffnung im Deckel sollte leicht schräg über den Kontakten bzw. der weisse Pfeil im Deckel erst über  $\triangle$  stehen. Richten Sie die Nasen im Deckel mit den Ausbuchtungen im Staubbehälter aus und drehen Sie den Deckel im Uhrzeigersinn fest, so dass beide weissen Pfeile übereinander stehen.



8. Hängen Sie den Staubbehälter mit dem unteren Haken wieder an der Saugeinheit ein.



### Achtung:

Der Staubbehälter lässt sich nur schliessen, wenn alle Filter richtig eingesetzt sind.

Behandeln Sie die Filter vorsichtig, damit sie sich nicht verformen bzw. das Netz beschädigt wird.

### Achtung:

Waschen Sie nur den Zykloneinsatz und den Netzfilter, nie die mechanischen Teile des Staubbehälters oder den Motorschutzfilter.

Setzen Sie den Zykloneinsatz und den Netzfilter nur dann wieder zusammen und in den Staubbehälter, wenn sie komplett trocken sind.

### ▲ HEPA-Auslassfilter reinigen

Am unteren Ende der Saugeinheit, hinter dem Gitter, liegt der HEPA-Auslassfilter.

1. Drücken Sie den Entriegelungsknopf „FILTER RELEASE“ (K), die Abdeckung lässt sich abheben.

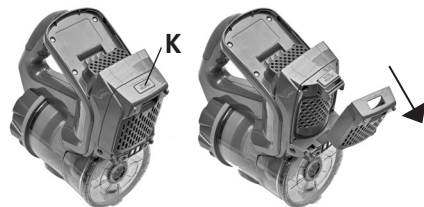

2. Darunter befindet sich ein weisser HEPA-Filter. Klopfen Sie vorsichtig den Staub aus dem Filter. **Den Filter können Sie nicht mit Wasser waschen.** Wir empfehlen, den Auslassfilter alle 6 Monate zu ersetzen. Einen Ersatz finden Sie in jeder FUST-Filiale (Art.-Nr. 150'521).

## Reinigung und Pflege

3. Den ausgeklopften oder neuen HEPA-Filter wieder einlegen, dann die Abdeckung wieder darauf drücken, so dass sie hörbar einrastet.

### Achtung:

Achten Sie immer darauf, dass alle Teile wieder korrekt zusammengebaut wurden und Motor-einheit und Staubbehälter korrekt verschlossen sind, bevor Sie das Gerät erneut in Betrieb nehmen.



### ▲ Reinigung der elektrischen Bodendüse

1. Trennen Sie das Saugrohr von der Bodendüse, indem Sie die Entriegelungstaste (G) am Saugrohr drücken.  
2. Drücken Sie die Entriegelungstaste für die Rollbürste (N) und nehmen Sie die Bürste mit transparenter Abdeckung von der Bodendüse ab.



3. Sollten sich Haare und Flusen in der Rollbürste verfangen haben, nehmen Sie die Bürste aus der transparenten Abdeckung, durchschneiden die Haarreste mit einer Schere und nehmen die Haare und Flusen aus der Rollbürste. Achten Sie darauf, nicht in die Rollbürste zu schneiden.

### Tipp:

Sie können die Rollbürste und die Abdeckung auch mit Wasser spülen und reinigen. Lassen Sie dann beide Teile komplett an der Luft trocknen, bevor Sie sie wieder zusammensetzen und in der Bodendüse installieren.

4. Setzen Sie die Rollbürste wieder in die Abdeckung zurück (die Verankerung links kann von Hand verschlossen werden).

Danach setzen Sie die transparente Abdeckung mit installierter Rollbürste wieder zurück in die Bodendüse, führen Sie erst die linke Seite ein, dann drücken Sie die rechte Seite nach unten, so dass sie einrastet.



## Lagerung

## ▲ Lagerung des Gerätes an der Wandhalterung

Sie können das Gerät platzsparend mit Hilfe der Wandhalterung lagern und währenddessen den Akku laden.

Schrauben Sie die mitgelieferte Wandhalterung mit zwei Dübeln und Schrauben in der passenden Höhe in die Wand.

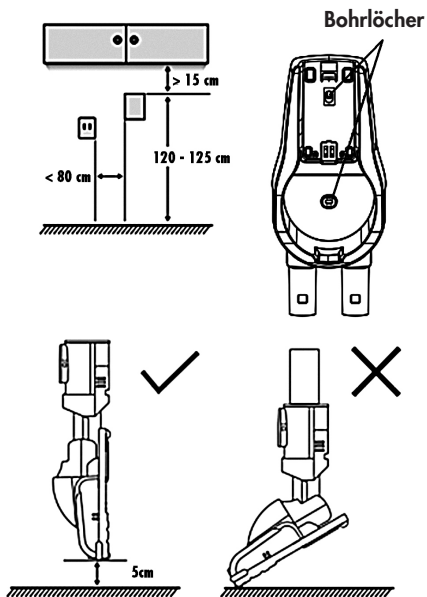

Mit Hilfe der Aufhänge-Vorrichtung an der Rückseite der Saugereinheit, bzw. über der Abdeckung des Auslassfilters, können Sie das Gerät an der Halterung einhängen.

Die beiden Düsen können in der Halterung eingesteckt werden.



## Lagerung

**Achtung:**

Installieren Sie die Wandhalterung nur an einer soliden, geraden Wand, eine Gips- oder Holzwand ist nicht geeignet, wenn sie dünner als 10 mm ist.

Um einem Stromschlag bzw. einem Brand vorzubeugen, installieren Sie die Wandhalterung auch nie an einer Metallwand.

Die Wandhalterung muss in einem trockenen Raum mit einer Raumtemperatur von 5°C bis 35°C installiert werden.

Stellen Sie sicher, dass die Dübel oder Schrauben keine Gasleitungen, Wasserleitungen oder Stromkabel beschädigen.

Keines der Geräteteile sollten den Boden berühren, wenn Sie an der Halterung hängen.

Trennen Sie den Netzadapter immer erst vom Gerät, bevor Sie das Gerät abnehmen und in Betrieb setzen.

Prüfen Sie von Zeit zu Zeit, ob die Wandhalterung noch fest installiert ist und ziehen Sie bei Bedarf die Schrauben nach.

**Lagerung des Akkus**

- Wenn Sie das Gerät längere Zeit nicht benutzen wollen, sollten Sie den Akku entnehmen.

- Drücken Sie dazu die beiden Entriegelungstasten am Akku und ziehen Sie ihn heraus. Wickeln Sie ihn in eine Plastiktüte und lagern Sie ihn an einem trockenen Ort bei Zimmertemperatur. Lagern Sie das Gerät ebenfalls an einem trockenen Platz, es sollte keiner direkten Sonneneinstrahlung ausgesetzt sein.

## Problembehebung

Problem	mögliche Ursache	Lösung
<b>Sauger funktioniert nicht</b>	<ul style="list-style-type: none"> <li>• Akku leer</li> <li>• Die Saugereinheit ist nicht korrekt im Saugrohr/in der Bodendüse eingesetzt (bei Betrieb als Bodenstaubsauger) oder die Düse ist nicht richtig an der Saugereinheit angebracht (bei Betrieb als Handsauger).</li> </ul>	<ul style="list-style-type: none"> <li>• Akku laden</li> <li>• Saugereinheit wie beschrieben montieren.</li> </ul>
<b>Saugleistung zu gering</b>	<ul style="list-style-type: none"> <li>• Staubbehälter ist voll</li> <li>• Filter ist verschmutzt</li> <li>• Lufteinlass oder Rollbürste an der Bodendüse ist verstopft oder blockiert</li> <li>• Zykloneinsatz verstopft</li> </ul>	<ul style="list-style-type: none"> <li>• Staubbehälter entleeren, Filtereinheit mit Zyklonfilter reinigen</li> <li>• Filter reinigen oder ersetzen</li> <li>• Schmutz, Haare und Fussel an der Bodendüse-Bürste entfernen</li> <li>• Regelmässig Zykloneinsatz überprüfen und ggf. reinigen</li> </ul>
<b>Ladeleuchte blinkt während des Ladens nicht blau</b>	<ul style="list-style-type: none"> <li>• Der Akku ist nicht korrekt eingesetzt</li> <li>• Der Anschlussstecker des Netzadapters steckt nicht vollständig in der Ladebuchse der Saugereinheit / der Wandhalterung.</li> <li>• Netzadapter steckt nicht in der Steckdose.</li> <li>• Raumtemperatur liegt über 35°C.</li> </ul>	<ul style="list-style-type: none"> <li>• Akku korrekt platzieren</li> <li>• Anschlussstecker bis zum Anschlag in die Ladebuchse stecken.</li> <li>• Netzadapter in die Steckdose stecken.</li> <li>• Position verändern</li> </ul>

## Problembehebung

Problem	mögliche Ursache	Lösung
<b>Zu kurze Betriebszeit nach einem Ladezyklus</b>	<ul style="list-style-type: none"> <li>• Ladezeit war zu kurz</li> <li>• Akku zu alt</li> <li>• Sauger hat sich überhitzt.</li> <li>• Raumtemperatur liegt während des Ladens über 35°C.</li> </ul>	<ul style="list-style-type: none"> <li>• Akku wie beschrieben 3–5 Stunden laden</li> <li>• Wenden Sie sich an den FUST-Reparaturdienst</li> <li>• Staubbehälter leeren und Filter reinigen.</li> <li>• Position verändern</li> </ul>

Chère cliente, cher client

Nous vous félicitons pour l'achat de cet aspirateur balai pratique de Betty Bossi et FUST, qui vous permettra d'aspirer sans fil, rapidement et facilement les sols, plafonds et endroits difficilement accessibles.



**Avant d'installer et d'utiliser votre nouvel appareil, nous vous conseillons de lire attentivement ce mode d'emploi. Cela vous permettra d'en tirer les meilleurs résultats et de garantir une utilisation en toute sécurité.**

**Veillez respecter impérativement toutes les consignes de sécurité pour éviter tout risques d'accidents et de dommages. Nous vous prions de conserver cette notice d'utilisation, afin de vous permettre de vous y référer éventuellement plus tard.**

**⚡ Ne mettez jamais les pièces conductrices de courant en contact avec de l'eau.**

### Usage

- L'aspirateur balai est destiné exclusivement à un usage domestique. N'utilisez l'appareil que comme indiqué dans ce mode d'emploi. Tout emploi abusif est strictement interdit en raison des risques éventuels ! En cas d'une utilisation abusive ou d'une fausse manipulation de l'appareil, aucune responsabilité ne peut être assumée pour les dommages éventuels.
- Si l'appareil est utilisé à des fins professionnelles, ceci met fin à toute garantie.
- Prenez soin que l'appareil n'entre jamais en contact avec de l'eau.
- Utilisez exclusivement le chargeur fourni ainsi que les accessoires d'origine. L'utilisation d'accessoires non appropriés ou d'un chargeur non adapté peut entraîner un endommagement de l'appareil.

## Directives de sécurité

- Faites faire l'entretien et les réparations, y compris le remplacement du cordon électrique, uniquement par votre service de réparation FUST. Lors des réparations, servez-vous exclusivement des pièces de remplacement originales FUST, sinon votre appareil risque d'être endommagé ou vous risquez d'être blessé. Si la batterie ne fonctionne plus, prenez également contact avec le service après-vente de FUST.
- Ne mettez jamais l'appareil en fonction à l'aide d'une minuterie ou d'une télécommande.
- Tous les orifices de l'appareil doivent être dégagés et découverts.
- Tenez vos cheveux, mains et pieds à l'écart des orifices de l'appareil et des parties mobiles.
- N'utilisez pas l'aspirateur sans fil si les buses ou brosses sont bloquées ou si l'aspirateur est bouché à un endroit quelconque car une circulation de l'air réduite peut entraîner un déclenchement de la protection

automatique contre la surchauffe. Maintenez les buses et brosses propres et retirez régulièrement les cheveux, les peluches de poussière ou similaire.

- Si l'appareil devait être bouché, éteignez-le et vérifiez si les orifices de l'appareil, les buses ou le bac à poussière / l'embout cyclonique sont bouchés. Retirez ce qui bloque, laissez l'appareil refroidir pendant 10 minutes avant de le remettre en marche.
- N'utilisez jamais l'appareil sans avoir mis le filtre de protection du moteur / l'embout cyclonique et le filtre de sortie d'air correctement en place.

### Les mesures à respecter lors de l'utilisation d'appareils sans fil :

- Ne rangez jamais l'appareil à l'extérieur et ne chargez pas la batterie à l'extérieur ou dans un véhicule. La pièce, dans laquelle la batterie peut être rechargée ou rangée, doit avoir une température ambiante entre 5°C et 35°C.

## Directives de sécurité

- Chargez l'appareil exclusivement avec le chargeur fourni.
- Avant la première utilisation ou après une période prolongée sans avoir utilisé l'appareil, rechargez toujours entièrement la batterie avec le chargeur.
- Les trois premières fois, rechargez absolument la batterie entièrement pour garantir une puissance maximale de la batterie.
- Nous vous recommandons de recharger la batterie tous les trois mois, même si vous n'utilisez pas l'appareil.
- Ne retournez pas l'unité d'aspiration pendant la charge et ne la mettez pas dessus dessous.
- Ne rechargez la batterie que lorsqu'elle est vide. Vous prolongerez ainsi sensiblement sa durée de vie.
- En cas de non-utilisation prolongée, retirez la batterie de l'appareil.
- N'exposez pas la batterie à des températures élevées ou à un feu.
- N'ouvrez jamais le boîtier de la batterie. Si le boîtier de la batterie est endommagé ou tombé, éteignez immédiatement l'appareil et prenez contact avec le service de réparation de FUST.
- Si la batterie devait être endommagée suite à une erreur d'utilisation – ce qui est très rare – du liquide risquerait de s'échapper de la batterie. Si ce liquide entre en contact avec la peau, lavez-la avec beaucoup d'eau et du savon. Si le liquide de la batterie entre en contact avec les yeux, rincez immédiatement vos yeux sous de l'eau claire pendant au moins 10 minutes puis consultez immédiatement un médecin.
- Eteignez toujours l'appareil lorsque la batterie est vide afin de ne pas endommager la batterie.
- Ne rangez pas une batterie non-utilisée à proximité de pièces de monnaie, de vis, d'outils ou d'autres objets métalliques.

## Risque d'incendie et d'endommagement

### N'aspirez en aucun cas les matériaux suivants :

- Des matériaux ou gaz légèrement inflammables ou explosifs, car ils peuvent faire exploser l'appareil.
- Des cendres incandescentes, des cigarettes ou du charbon qui risquent de mettre le feu à l'appareil sans fil.
- Des débris de verre ou d'autres objets tranchants ou pointus.
- Des poussières de roche, du plâtre, du ciment ou d'autres particules similaires.
- De la mousse, de l'eau, des produits chimiques ou d'autres liquides.
- De grandes quantités de cheveux emmêlés, des bouts de papier, des restes de laine etc.
- Avant de mettre l'aspirateur en marche, retirez des éléments trop gros qui risqueraient de boucher l'appareil ou de l'endommager.

## Utilisateurs

Cet appareil ne doit être utilisé que par des personnes familiarisées avec le contenu de ce mode d'emploi. Les personnes sous influence d'alcool ou de médicaments sont seulement autorisées à utiliser l'appareil sous surveillance.

**• Les enfants à partir de 8 ans ainsi que les personnes avec des déficiences physiques, sensorielles ou intellectuelles et des personnes mal instruites ou mal informées peuvent utiliser cet appareil lorsqu'ils sont supervisés ou instruits consciencieusement et qu'ils ont compris les risques y liés. Il est interdit aux enfants de moins de 8 ans de faire des travaux de nettoyage ou d'entretien auprès de l'appareil. Les enfants âgés de 8 ans ou plus doivent être supervisés.**

- Tenez l'appareil et le chargeur ainsi que son câble de raccordement à l'écart des enfants de moins de 8 ans.
- Ne vous éloignez pas de l'appareil lorsqu'il est en marche.

## Protection des enfants

Les appareils électriques ne sont pas des jouets pour les enfants. C'est pourquoi vous ne devez jamais laisser l'aspirateur sans surveillance lorsqu'il est en marche.

- Rangez toujours l'appareil et le chargeur hors portée des enfants.
- Les enfants ne doivent pas jouer avec les bandes adhésives et les emballages de l'appareil, il y a risque de mort par étouffement.
- **Les enfants doivent être surveillés afin de les empêcher de jouer avec l'appareil.**
- **Soyez particulièrement prudent lorsque vous passez l'aspirateur à proximité d'enfants ou d'animaux.**

## Risque d'électrocution (X)

Faites attention à ne pas toucher les pièces sous tension. Une secousse électrique peut provoquer de graves blessures ou même entraîner la mort. Veuillez vous conformer aux directives suivantes !

- Ne laissez jamais l'appareil sans surveillance lorsqu'il est en marche.
- Retirez toujours la batterie et laissez l'appareil refroidir avant de le nettoyer ou de monter ou démonter des accessoires.
- Eteignez l'appareil lorsque vous ne l'utilisez pas, vous le rechargez ou en cas de panne.
- N'introduisez pas d'objets dans les orifices de l'appareil.
- **Vérifiez l'état de l'aspirateur sans fil avant la mise en service. Afin d'éviter un choc électrique, n'utilisez pas l'appareil lorsque le cordon ou la prise est endommagé ou lorsque l'appareil présente un quelconque anomalie ou a subi une chute. N'essayez jamais de réparer l'appareil vous-même. Remettez-le au service après vente FUST le plus proche qui pourra le vérifier et, si nécessaire, réparer.**
- N'exposez pas l'appareil et le chargeur directement aux rayons du soleil et tenez-les à l'écart de la cha-



leur, de l'humidité (ne les plongez en aucun cas dans un liquide) et de rebords pointus. N'utilisez et ne touchez pas l'appareil avec des mains humides. Si l'appareil ou le cordon est humide, enfitez aussitôt des gants en caoutchouc et débranchez-le. N'attrapez pas l'appareil tombé dans l'eau tant qu'il est encore branché. Ne remettez l'appareil en marche qu'après vérification par le service après-vente de FUST.

- Ne plongez jamais le cordon, la prise du chargeur ou l'appareil/le chargeur lui-même dans de l'eau ou autre liquide.

- N'ouvrez pas l'aspirateur à l'exception du bac à poussière et du cache du filtre de sortie d'air et n'introduisez pas de doigts ou objets dans les ouvertures de l'appareil. Des tensions électriques dangereuses se trouvent dans l'appareil. Risque d'électrocution.

- Débranchez toujours le chargeur (en le tenant par la prise et non pas par le cordon) lorsque vous ne l'utilisez pas.

- Eteignez toujours l'appareil lorsque vous vous en éloignez.

### **Cordon d'alimentation du chargeur (I, II, III, IV, V, VI, VII)**

- Vérifiez avant chaque mise en service que le cordon d'alimentation est en bon état.

- Si le cordon d'alimentation est défectueux, vous devez le faire remplacer par le service après-vente FUST puisque cela nécessite des outils spécifiques. Ne pliez et ne tordez pas le cordon et protégez-le d'objets chauds. Ne débranchez jamais l'appareil en le tenant par le cordon ou avec des mains humides.

- L'endommagement du cordon d'alimentation peut provoquer un court circuit, un incendie et/ou une décharge électrique.

- Débranchez toujours l'appareil quand il n'est pas en service.

- Ne débranchez jamais le chargeur en tirant sur le cordon ou en touchant la prise avec des mains humides.

- Placez le cordon d'alimentation de telle façon qu'on ne puisse pas trébucher dessus. On pourrait se blesser ou bien l'appareil pourrait être endommagé.

- Ne tirez ou portez pas le chargeur par le cordon.

- Ne laissez pas pendre le cordon d'alimentation, afin que l'appareil ne tombe pas ou que personne ne se blesse.

- Le cordon d'alimentation ne doit jamais toucher des surfaces et objets chauds.

- Ne posez pas d'objets lourds ou l'appareil lui-même sur le cordon d'alimentation. Risque de court circuit et d'incendie!

- Déroulez entièrement le cordon électrique avant de brancher l'appareil dans une prise secteur.

- Ne pliez pas le cordon.

### **Branchement électrique (I, X)**

 **Une mauvaise utilisation du courant peut provoquer la mort.**

- Branchez le chargeur exclusivement à une prise de courant alternatif avec une tension de 230 V / 50 Hz. Le fusible de protection de la prise doit être de 6 ampères au minimum (référez-vous aux données figurant sur la plaque signalétique).

- Ne branchez jamais le chargeur à une multiprise ou à une prise sur laquelle d'autres appareils sont également branchés.

- Ne branchez jamais la fiche du réseau dans une prise endommagée ou mal fixée. Risque de décharge électrique et d'incendie !

- N'utilisez jamais de cordon d'alimentation défectueux. Contactez le service après-vente de FUST en cas d'un mauvais fonctionnement.

- Débranchez le chargeur lorsqu'il n'est pas utilisé.

## Directives de sécurité

- Ne portez en aucun cas la main à un appareil qui est tombé dans l'eau. Débranchez toujours d'abord la fiche réseau avant de le sortir.
  - Débranchez toujours le chargeur avant de le nettoyer ou de le ranger.
  - L'appareil est seulement débranché lorsque la fiche est tirée de la prise électrique.
  - Vérifiez de temps en temps que l'appareil et la fiche sont en bon état. Un appareil endommagé ne doit pas être mis en service.
  - Pour une protection supplémentaire, il est conseillé de faire installer un disjoncteur protecteur (max. 30 mA). Votre installateur électricien est à votre disposition.
- Emplacement (II, III, VIII, IX)**
- Pendant son emploi, veillez à ce que l'appareil ne se trouve pas à portée de main des enfants, personnes présentant un handicap ou près des animaux domestiques.
  - Placez le cordon de l'appareil de manière à ce que personne ne risque pas de trébucher.
  - Ne laissez pas pendre le cordon pour que personne ne puisse renverser l'appareil ni se blesser.
  - N'utilisez pas cet appareil à l'extérieur et tenez-le éloigné de l'humidité, de la chaleur et des flammes nues.
  - Placez le chargeur sur une surface plate, sèche et propre.
  - Ne placez jamais l'appareil / le chargeur à proximité d'appareils qui dégagent de la chaleur, comme p.ex. un four, une cuisinière, une plaque de cuisson, etc.
  - L'appareil / le chargeur ne doit pas être exposé à des rayons du soleil extrêmes ou à la pluie.
  - N'utilisez l'appareil que dans une température ambiante de 5°C à 35°C.
  - Ne pas utiliser l'appareil dans des pièces contenant des matières explosives ou

## Directives de sécurité

- inflammables (par exemple du spray pour cheveux ou déodorant etc.).
- Assurez-vous que rien ne peut tomber sur l'appareil, et que l'appareil lui-même ne peut pas tomber.
  - N'utilisez jamais l'appareil à proximité de l'eau (par ex. une baignoire, une piscine etc.) et ne l'exposez ni à la pluie, ni à l'humidité. N'utilisez pas l'appareil sur des surfaces mouillées.
  - Ne placez rien sur l'appareil et ne le recouvrez pas.
  - Ne couvrez l'appareil en aucun cas, l'espace au-dessus de l'appareil doit être libre.
  - Les touches ainsi que les différentes parties électriques de l'appareil ne doivent jamais entrer en contact avec de l'eau, des liquides ou de la vapeur.

## Risques de blessures et consignes de sécurité

- N'utilisez pas l'aspirateur sans fil pour aspirer des personnes ou des animaux. Lorsque l'appareil est en marche, les buses ne doivent pas être à proximité de cheveux ou de la tête. Risque de blessures. Tenez pour la même raison vos vêtements et votre corps à l'écart des brosses / buses.
- Tenez vos cheveux, mains et pieds à l'écart des brosses en rotation lorsque l'appareil est en marche.
- Ne passez jamais l'aspirateur sans que le bac à poussière, le filtre de sortie d'air, l'embout cyclonique avec le filtre de protection du moteur ainsi qu'un suceur ne soient correctement installés.
- Eteignez toujours l'appareil avant de changer un embout ou une buse.
- N'utilisez pas l'appareil dans des endroits humides ou à l'extérieur.
- N'aspirez que des sols secs.

## Directives de sécurité

- N'aspirez jamais des sols en béton ou en bitume, cela risquerait d'endommager les brosses. N'utilisez pas l'appareil sur des surfaces mouillées.
- Cet aspirateur sans fil est idéal pour une utilisation sur des sols lisses ou des surfaces en pierre, carrelées ou en marbre ainsi des parquets. Des moquettes à poil court peuvent également être aspirées – avec toutefois une capacité de puissance réduite et une réduction de la durée de vie de la batterie.
- N'utilisez pas l'appareil sur des tapis à poils longs ou avec des franges. Les brosses risquent de se bloquer sur des poils longs et l'appareil s'arrête automatiquement. Dans ce cas, patientez pendant 60 secondes avant de le remettre en marche.
- Afin d'éviter d'éventuelles rayures, n'utilisez pas l'appareil sur des sols très délicats.
- N'aspirez jamais si le bac à poussière est plein.
- Tenez l'aspirateur sans fil à l'écart de sources de chaleur telles que des radiateurs, des fours etc.
- Soyez particulièrement prudents lorsque vous utilisez l'aspirateur sur des marches.

## Description de l'appareil

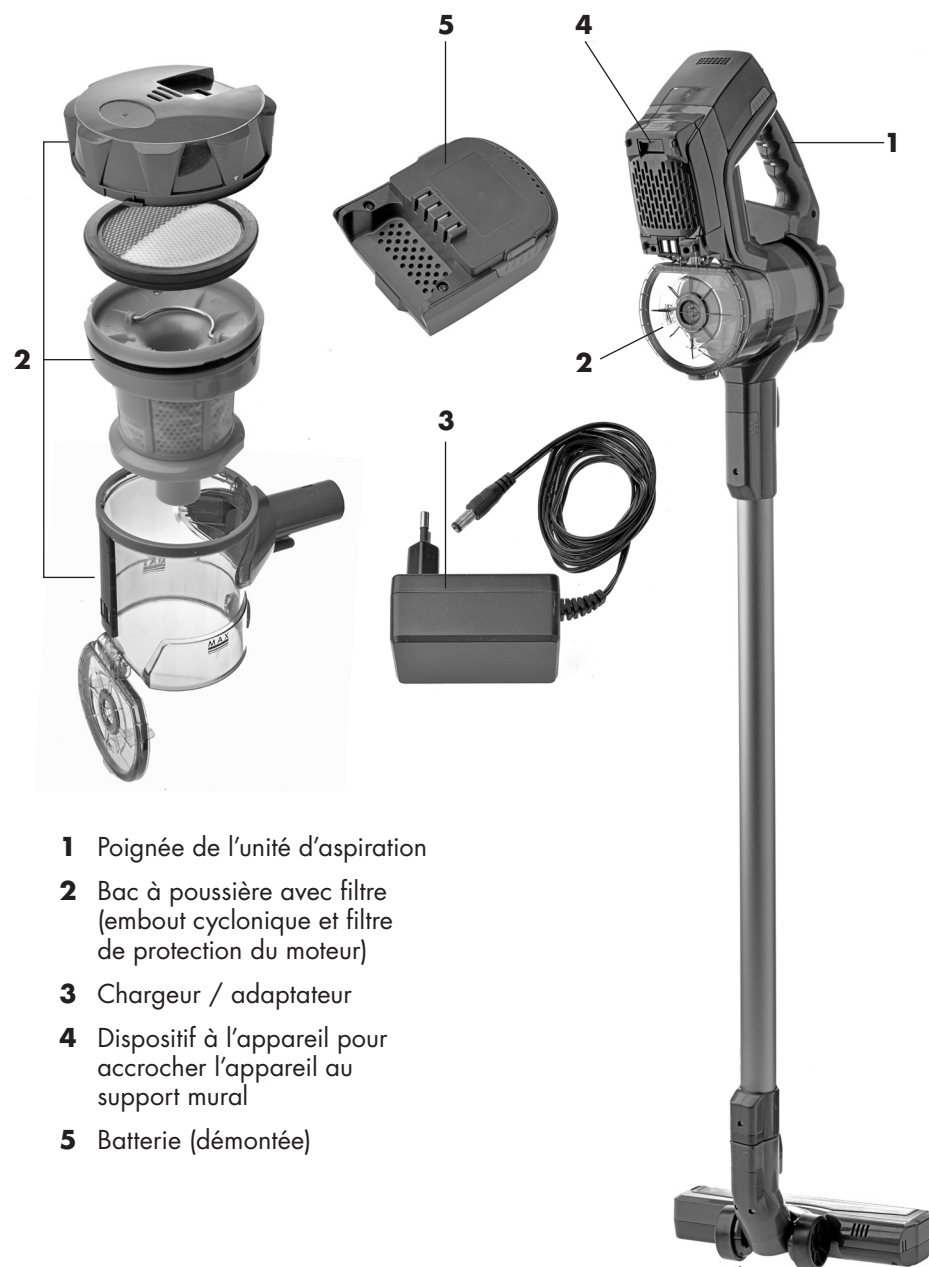

- 1 Poignée de l'unité d'aspiration
- 2 Bac à poussière avec filtre (embout cyclonique et filtre de protection du moteur)
- 3 Chargeur / adaptateur
- 4 Dispositif à l'appareil pour accrocher l'appareil au support mural
- 5 Batterie (démontée)

## Description de l'appareil

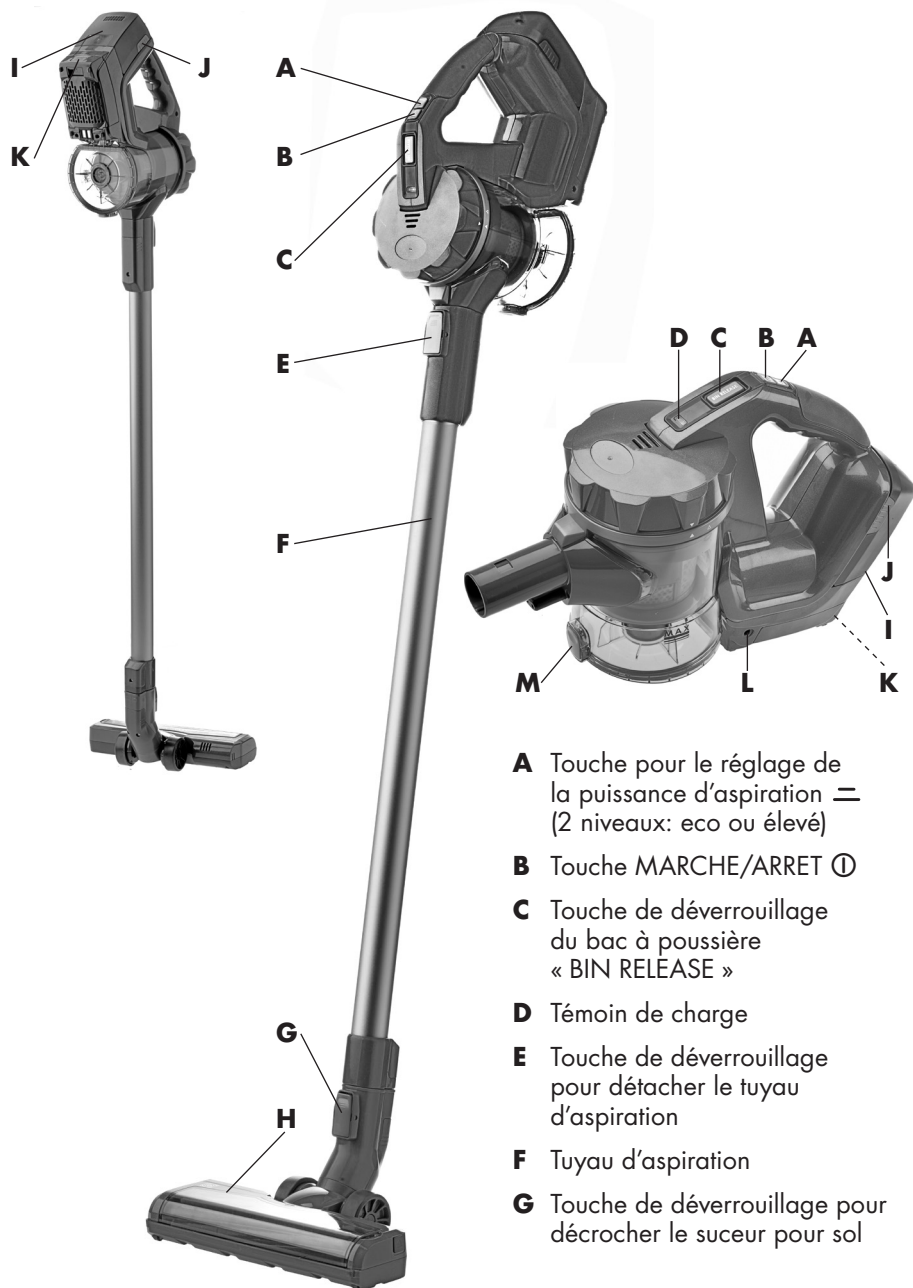

- A** Touche pour le réglage de la puissance d'aspiration = (2 niveaux: eco ou élevé)
- B** Touche MARCHE/ARRET Ⓚ
- C** Touche de déverrouillage du bac à poussière « BIN RELEASE »
- D** Témoin de charge
- E** Touche de déverrouillage pour détacher le tuyau d'aspiration
- F** Tuyau d'aspiration
- G** Touche de déverrouillage pour décrocher le suceur pour sol

## Description de l'appareil

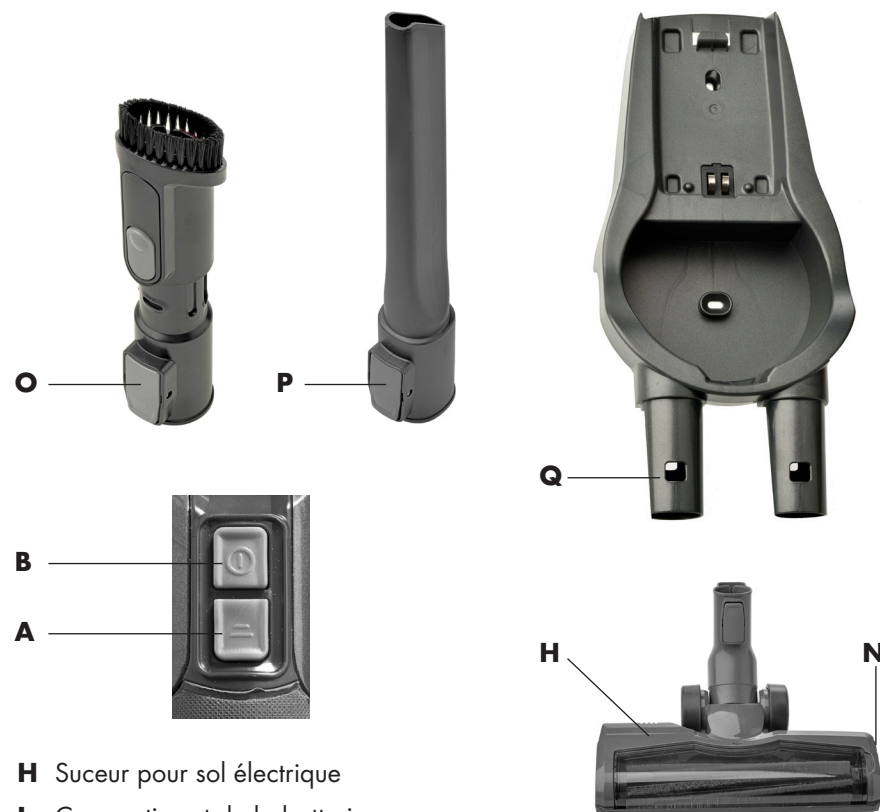

- H** Suceur pour sol électrique
- I** Compartiment de la batterie incluant la batterie
- J** Touches de déverrouillage pour retirer la batterie
- K** Touche de déverrouillage du cache du filtre de sortie d'air « FILTER RELEASE »
- L** Fiche de charge située sur l'unité d'aspiration
- M** Touche de déverrouillage pour ouvrir le clapet du bac à poussière
- N** Touche de déverrouillage de la brosse à rouleau et du cache du suceur pour sol

### Accessoires :

- H** Suceur pour sol électrique
- O** Suceur pour meuble 2 en 1
- P** Suceur plat
- Q** Support mural pour le montage au mur ; l'appareil peut être accroché au support mural ainsi que le suceur pour meuble 2 en 1 et le suceur plat peuvent être rangés au support mural ; avec fiche de charge



## Avant la mise en service

### Avant la mise en service

- Retirez l'appareil / le chargeur de son emballage et retirez tous les matériaux d'emballage. Prenez soin que des enfants ne jouent pas avec, surtout avec les sacs en plastique (risque d'étouffement).
- Vérifiez le bon état de l'appareil et du chargeur / adaptateur. S'ils sont endommagés, prenez contact avec le service client FUST le plus proche.
- Avant d'utiliser l'appareil, vérifiez toujours que la prise de l'appareil et la prise secteur sont en parfait état. Si le contact est insuffisant, cela risquerait d'endommager l'appareil.

### 1. Mise en place de la batterie dans l'unité d'aspiration

- Mettez la batterie dans le compartiment prévu à cet effet, les contacts doivent être les uns sur les autres.
- Enfoncez la batterie dans le compartiment jusqu'à ce qu'elle s'enclenche des deux côtés.

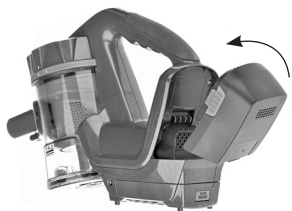

### 2. Charger la batterie

- Pour charger la batterie avant la première utilisation, vous devez la placer dans le compartiment prévu à cet effet et le bac à poussière doit être fixé à l'unité d'aspiration.
- Placez l'unité d'aspiration sur une surface sèche ou le sol, le bac à poussière et le filtre de sortie d'air doivent être sur la surface.
- Branchez la prise de connexion de l'adaptateur réseau dans la fiche de charge située en-dessous à côté du filtre de sortie d'air puis branchez l'appareil dans une prise secteur.



## Avant la mise en service

- Le témoin de charge clignote en bleu pendant que la batterie est en charge. Dès que la batterie est entièrement chargée, le témoin de charge s'allume en continu en bleu.



- Avant la première mise en service la batterie doit être chargée pendant env. 3-5 heures.

### Conseil :

Vous pouvez également recharger la batterie lorsque l'aspirateur sans fil est accroché au support mural. Branchez pour cela également la prise de connexion de l'adaptateur réseau dans la fiche de charge de l'unité d'aspiration ou du support mural.

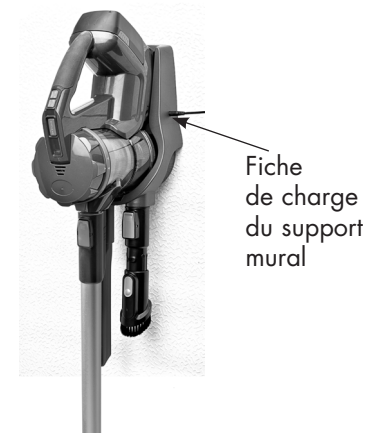

### Remarques :

Si le témoin de charge bleu clignote pendant que vous utilisez l'appareil, cela signifie que la batterie est faible et doit être rechargée. Si la batterie n'est plus assez puissante, nous vous recommandons de la recharger immédiatement. S'il n'y a pas assez de puissance, l'appareil s'éteint automatiquement pour préserver la batterie qui doit alors être rechargée.

La batterie ne peut être rechargée que si elle est placée dans l'unité d'aspiration.

Pour être rechargé l'appareil doit être éteint.

Chargez l'appareil uniquement avec l'adaptateur réseau fourni.

Chargez la batterie exclusivement à l'intérieur, dans une pièce sèche à température ambiante entre 5°C et 35°C.

## Montage comme aspirateur balai

### Montage comme aspirateur balai avec le suceur pour sol

#### Attention :

Avant de monter l'appareil, retirez toujours la batterie !

1. Retirez la batterie. Appuyez pour cela sur les deux touches de déverrouillage puis retirez la batterie de l'unité moteur.

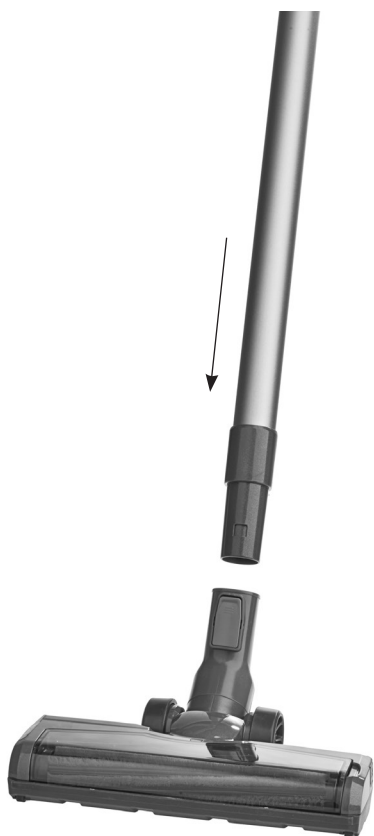

2. Placez alors le suceur pour sol sur le sol puis introduisez le tuyau d'aspiration par en haut dans l'ouverture du suceur pour sol, jusqu'à ce que les contacts situés à l'arrière glissent les uns dans les autres et que le tuyau s'enclenche avec un déclic.

3. Prenez l'unité d'aspiration par la poignée et introduisez l'orifice d'aspiration dans l'orifice supérieur du tuyau d'aspiration. Pour cela enfoncez l'unité d'aspiration dans le tuyau de telle manière que les contacts à fiche du tuyau et de l'unité d'aspiration glissent les uns dans les autres et que l'unité d'aspiration s'enclenche avec un déclic.



## Montage comme aspirateur à main

### Montage comme aspirateur à main

#### Attention :

Avant de monter l'appareil, retirez toujours la batterie !

1. Retirez la batterie. Appuyez pour cela sur les deux touches de déverrouillage puis retirez la batterie de l'unité moteur.

2. Vous pouvez également utiliser l'unité d'aspiration comme aspirateur à main avec le long suceur plat ou le suceur pour meubles 2 en 1. Pour détacher l'unité d'aspiration du tuyau, appuyez sur la touche de déverrouillage (E) située sur le tuyau tout en retirant l'unité d'aspiration du tuyau en la soulevant.

3. Vous pouvez emboîter le suceur plat ou le suceur pour meuble 2 en 1 directement sur l'orifice de l'unité d'aspiration de manière à ce qu'il s'enclenche avec un déclic.



#### Conseil :

Vous pouvez également accrocher le suceur plat ou le suceur pour meubles 2 en 1 sur le tuyau d'aspiration afin d'aspirer des endroits difficilement accessibles ou les recoins ou plafonds des pièces.





## Suceurs et brosses

### ▲ Suceur pour meuble 2 en 1

- Le suceur pour meuble 2 en 1 est constitué d'un suceur large sans brosse et d'une brosse pour meuble.
- Appuyez sur le bouton rond de déverrouillage situé sur la face supérieure pour pousser la brosse vers l'avant ou l'arrière.



- Lorsque la brosse est poussée vers l'avant, vous disposez d'une brosse pour meuble. Celle-ci est idéale pour aspirer des meubles sensibles aux rayures ou les rideaux.
- Lorsque la brosse est poussée vers l'arrière, vous disposez d'un suceur pour meuble. Celui-ci est idéal pour aspirer les canapés, les rebords de fenêtres etc.

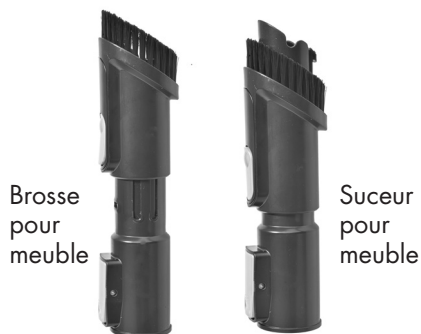

### ▲ Suceur plat

- Le suceur plat est idéal pour aspirer des recoins étroits et des fentes.



### ▲ Ranger les suceurs / brosses sur le support mural

- Pour toujours les avoir à portée de main, vous pouvez accrocher les deux suceurs directement sur le support mural.



## Mise en service

### Mise en service

Après avoir chargé la batterie et assemblé l'aspirateur comme souhaité, vous pouvez commencer à passer l'aspirateur.

- Vérifiez que l'unité d'aspiration est correctement fixée au tuyau d'aspiration et que le suceur pour sol est correctement monté sur le tuyau. Le suceur électrique pour sol vous permet de passer l'aspirateur sur des tapis à poils courts, des sols durs et des carrelages. Ou alors utilisez l'unité d'aspiration avec un des deux suceurs.

- Placez la batterie chargée dans le compartiment prévu à cet effet de manière à ce qu'elle s'enclenche.



- Mettez l'unité d'aspiration en marche grâce à la touche MARCHE/ARRET (ⓘ) située sur la poignée. L'appareil aspire sur la puissance éco.



Touche MARCHE/ARRET

- Réglez la puissance d'aspiration avec la touche  $\equiv$  : Dès que vous mettez l'appareil en marche, il aspire sur la puissance éco. Si vous appuyez une fois sur la touche de réglage de la puissance d'aspiration, l'appareil aspire sur la puissance élevée. Si vous appuyez une nouvelle fois sur la touche de réglage de la puissance d'aspiration, l'appareil repasse sur la puissance éco.



Touche de réglage de la puissance d'aspiration

- Si vous appuyez une deuxième fois sur la touche MARCHE/ARRET, l'appareil s'éteint.

**Durée de fonctionnement sur la puissance d'aspiration élevée :**  
env. 8 minutes.

**Durée de fonctionnement sur la puissance d'aspiration éco :**  
env. 25 minutes.

### Attention :

Ne mettez jamais l'appareil en marche tant que l'adaptateur réseau est connecté à l'unité d'aspiration. Après avoir déconnecté l'adaptateur réseau de l'appareil, patientez toujours 3 secondes avant de mettre l'appareil en marche.

## Nettoyage et entretien

### Nettoyage et entretien

Avant le nettoyage : Eteignez l'appareil et laissez-le refroidir, puis retirez la batterie du compartiment.

#### ▲ Vider le bac à poussière

Nous vous recommandons de vider le bac à poussière après chaque utilisation, au plus tard toutefois lorsqu'il est rempli jusqu'au marquage MAX.

1. Détachez le tuyau d'aspiration de l'unité d'aspiration.
2. Maintenez le bac à poussière au-dessus d'une poubelle.
3. Appuyez sur la touche de déverrouillage (H) située sur le bac à poussière, le clapet situé dans le fond du bac à poussière s'ouvre et la poussière tombe.

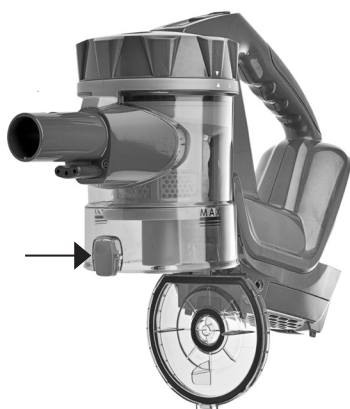

4. Videz le bac à poussière avec précaution au-dessus de la poubelle.
5. Refermez le clapet de manière à ce qu'il s'enclenche.

#### ▲ Retirer le bac à poussière

Lorsque vous avez vidé le bac à poussière vous pouvez le retirer pour le nettoyer en profondeur ou nettoyer les filtres.

Appuyez sur la touche de déverrouillage du bac à poussière « BIN RELEASE » (C) et retirez le bac à poussière de l'unité d'aspiration.



#### ▲ Nettoyer le filtre situé dans le bac à poussière

1. Tournez légèrement le couvercle du bac à poussière dans le sens inverse des aiguilles d'une montre puis soulevez-le.



2. Sous le couvercle se trouve le **filtre de protection du moteur** : Vous pouvez si nécessaire le tapoter légèrement pour le nettoyer **mais il n'est**

## Nettoyage et entretien

**pas lavable.** S'il est très sale, vous pouvez acheter un filtre de remplacement chez FUST (Art.-Nr. 150'521). Nous vous conseillons de le remplacer tous les 6 mois environ.

Filtre de protection du moteur



3. Sous le filtre de protection du moteur se trouve le filtre cyclonique en 2 parties. Il est constitué d'un filtre cyclonique en forme de cône et d'un tamis du filtre. Soulevez le set de filtres du bac à poussière à l'aide du cintre.



4. Pour séparer le tamis du filtre du filtre cyclonique tournez le socle des filtres en forme d'anneau dans le sens inverse des aiguilles d'une montre (en direction du verrou ouvert ) et retirez l'anneau vers le bas.

5. Vous pouvez ensuite également retirer le tamis du filtre vers le bas.



6. Dépoussiérez le set de filtres à l'aide d'une brosse douce. Vous pouvez également laver les deux filtres sous de l'eau courante, toutefois les filtres ne peuvent être remis en place qu'après avoir séché à l'air libre pendant 24 heures.

7. Remettez le filtre cyclonique avec le tamis du filtre en place dans le bac à poussière :

**a)** Retournez le tamis du filtre sur le filtre cyclonique, replacez le socle des filtres en forme d'anneau dessus puis tournez le socle des filtres dans le sens des aiguilles d'une montre en direction du verrou fermé .

**b)** Remettez le filtre cyclonique dans le bac à poussière à l'aide du cintre, l'encoche doit glisser dans le renflement au-dessus du raccord du tuyau. Enfoncez le filtre cyclonique vers le bas.

**c)** Placez le filtre de protection du moteur sur le filtre cyclonique puis enfoncez-le.

## Nettoyage et entretien

d) Remplacez le couvercle sur le bac à poussière, l'orifice situé dans le couvercle doit être légèrement penché au-dessus des contacts c.à.d. la flèche blanche sur le couvercle se trouve tout d'abord au-dessus du symbole  $\Delta$ . Orientez les encoches dans le couvercle vers les renflements situés dans le bac à poussière et tournez le couvercle dans le sens des aiguilles d'une montre pour le fermer, à ce que les deux flèches soient posées l'une sur l'autre.



8. Accrochez à nouveau le bac à poussière au crochet inférieur dans l'unité d'aspiration.



### Attention :

Le bac à poussière ne peut être fermé que lorsque tous les filtres sont correctement mis en place.

Manipulez les filtres avec précaution afin de ne pas les déformer et ne pas endommager le tamis.

### Attention :

Ne lavez que l'embout cyclonique et le tamis filtre, jamais les parties mécaniques du bac à poussière ou le filtre de protection du moteur.

Ne remettez l'embout cyclonique et le tamis filtre en place dans le bac à poussière que lorsqu'ils sont entièrement secs.

### ▲ Nettoyer le filtre de sortie d'air HEPA

Le filtre de sortie d'air HEPA se trouve sur l'extrémité inférieure de l'unité d'aspiration, derrière la grille.

1. Appuyez sur le bouton de déverrouillage (K) « FILTER RELEASE », le cache peut être alors soulevé.

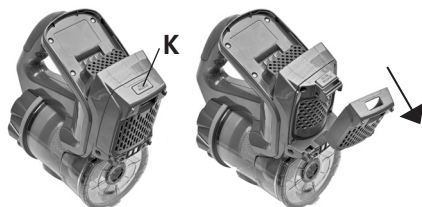

2. Un filtre blanc HEPA se trouve en-dessous. Tapotez-le avec précaution pour le dépoussiérer. **Le filtre ne peut pas être lavé.** Nous vous recommandons de remplacer le filtre de sortie d'air tous les 6 mois. Des filtres de remplacement sont disponibles dans les magasins FUST (Art.-Nr. 150'521).

## Nettoyage et entretien

3. Remettez le filtre HEPA dépoussiéré ou neuf en place puis refermez le cache dessus de manière à ce qu'il s'enclenche de manière audible.

### Attention :

Prenez toujours soin que tous les éléments sont correctement assemblés et que le bloc moteur ainsi que le bac à poussière sont bien verrouillés avant de remettre l'appareil en marche.

### ▲ Nettoyage du suceur pour sol électrique

1. Décrochez le tuyau d'aspiration du suceur pour sol en appuyant sur la touche de déverrouillage (G) située sur le tuyau d'aspiration.

2. Appuyez sur la touche de déverrouillage de la brosse à rouleau (N) et retirez la brosse avec le cache transparent du suceur pour sol.



3. Si des cheveux ou des peluches se sont coincés dans la brosse à rouleau, retirez la brosse du cache transparent, coupez les cheveux / les peluches avec des ciseaux puis retirez-les de la brosse. Prenez soin de ne pas couper la brosse à rouleau.



### Conseil :

Vous pouvez également laver et nettoyer la brosse à rouleau et le cache dans de l'eau. Laissez les deux éléments sécher complètement à l'air libre avant de les assembler à nouveau et de les remettre en place dans le suceur pour sol.

4. Remettez la brosse à rouleau en place dans le cache (l'ancrage situé à gauche peut être fermé manuellement).

Remettez ensuite le cache transparent avec la brosse à rouleau installée à l'intérieur dans le suceur pour sol, introduisez pour cela tout d'abord le côté gauche puis appuyez sur le côté droit de manière à ce qu'il s'enclenche.



## Rangement

### ▲ Rangement de l'appareil sur le support mural

Vous pouvez ranger l'appareil sur le support mural pour gagner de la place tout en chargeant la batterie.

Fixez le support mural fourni à la hauteur souhaitée sur le mur à l'aide des deux chevilles et vis (non fournies).

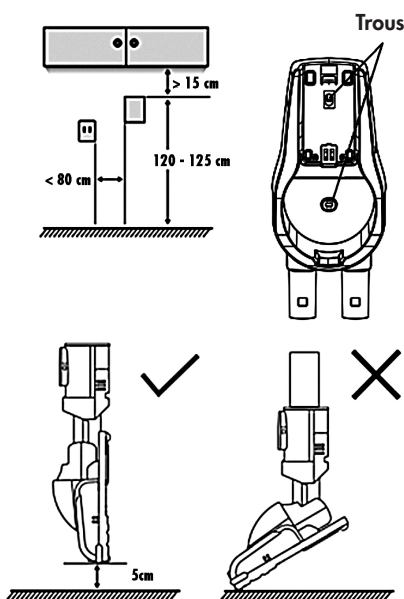

Vous pouvez accrocher l'appareil au support grâce au dispositif situé sur la face arrière de l'unité d'aspiration ou grâce au cache du filtre de sortie d'air.

Les deux suceurs peuvent être accrochés au support.



## Rangement

### Attention :

Ne fixez le support mural que sur un mur droit et solide, un mur en bois ou en plâtre n'est pas approprié, s'il ne fait pas plus de 10 mm d'épaisseur.

Pour éviter une électrocution ou un incendie, n'installez également jamais le support mural sur un mur métallique.

Le support mural doit être installé dans une pièce sèche dans laquelle la température ambiante est entre 5°C et 35°C.

Vérifiez que les chevilles et vis n'endommagent pas de conduits de gaz ou d'eau ou de fils électriques.

Les éléments de l'appareil ne doivent pas toucher le sol lorsqu'ils sont accrochés au support.

Débranchez toujours tout d'abord l'adaptateur réseau de l'appareil avant de décrocher l'appareil et de le mettre en marche.

Vérifiez de temps en temps que le support mural est bien fixé au mur et resserrez les vis si nécessaire.

### Rangement de la batterie

- Si vous désirez ne pas utiliser l'appareil pendant une période prolongée, nous vous recommandons de retirer la batterie.

- Appuyez pour cela sur les deux touches de déverrouillage situées sur la batterie et retirez-la. Enveloppez la batterie dans un sac en plastique et rangez-la dans un endroit sec à température ambiante. Rangez également l'appareil dans un endroit sec, sans l'exposer directement aux rayons du soleil.

## Dépannage

Problème	Cause possible	Dépannage
<b>L'aspirateur ne fonctionne pas</b>	<ul style="list-style-type: none"> <li>• La batterie est vide.</li> <li>• L'unité d'aspiration n'est pas correctement installée dans le tuyau d'aspiration / le suceur pour le sol (en cas d'utilisation comme aspirateur balai) ou le suceur n'est pas correctement accroché à l'unité d'aspiration (en cas d'utilisation comme aspirateur à main).</li> </ul>	<ul style="list-style-type: none"> <li>• Charger la batterie.</li> <li>• Monter l'unité d'aspiration comme décrit.</li> </ul>
<b>La puissance d'aspiration est trop faible</b>	<ul style="list-style-type: none"> <li>• Le bac à poussière est plein.</li> <li>• Le filtre est sale.</li> <li>• L'entrée d'air ou la brosse à rouleaux située dans le suceur pour sol est bouchée ou bloquée.</li> <li>• L'embout cyclonique est bouché.</li> </ul>	<ul style="list-style-type: none"> <li>• Vider le bac à poussière, nettoyer l'unité de filtres avec le filtre cyclonique.</li> <li>• Nettoyer ou remplacer le filtre.</li> <li>• Retirer les saletés, cheveux et peluches de la brosse du suceur pour sol.</li> <li>• Vérifier régulièrement l'embout cyclonique et le nettoyer si nécessaire.</li> </ul>
<b>Le témoin de charge ne clignote pas en bleu pendant la charge.</b>	<ul style="list-style-type: none"> <li>• La batterie n'est pas correctement mise en place.</li> <li>• La prise de connexion de l'adaptateur réseau n'est pas correctement branchée dans la fiche de charge de l'unité d'aspiration / du support mural.</li> <li>• L'adaptateur réseau n'est pas branché dans la prise secteur.</li> <li>• La température ambiante est supérieure à 35°C.</li> </ul>	<ul style="list-style-type: none"> <li>• Placer la batterie correctement.</li> <li>• Emboîter la prise de connexion jusqu'à la butée dans la fiche de charge.</li> <li>• Brancher l'adaptateur réseau dans une prise secteur.</li> <li>• Déplacer la batterie.</li> </ul>

## Dépannage

Problème	Cause possible	Dépannage
<b>Temps de fonctionnement trop court après un cycle de charge</b>	<ul style="list-style-type: none"> <li>• Le temps de charge était trop court.</li> <li>• La batterie est trop ancienne.</li> <li>• L'aspirateur a surchauffé.</li> <li>• La température ambiante est supérieure à 35°C pendant la charge.</li> </ul>	<ul style="list-style-type: none"> <li>• Charger la batterie comme décrit 3–5 heures.</li> <li>• Prenez contact avec le service après-vente de FUST.</li> <li>• Vider le bac à poussière et nettoyer les filtres.</li> <li>• Déplacer la batterie.</li> </ul>



Gentile cliente

Congratulazioni per l'acquisto di questo pratico aspirapolvere a batteria di Betty Bossi e FUST, che permette di aspirare pavimenti, soffitti e luoghi difficili da raggiungere rapidamente e facilmente in modalità senza fili.



**Leggere con attenzione questo libretto di istruzioni prima di installare e di usare l'apparecchio. Solo così potrete ottenere i migliori risultati e la massima sicurezza d'uso.**

**Seguire le norme di sicurezza per evitare danni e incidenti.**

**Conservare sempre questo libretto di istruzioni.**

**⚡ Non mettere mai le parti che conducono corrente a contatto con acqua.**

### Uso

- L'aspirapolvere a batteria è destinato soltanto all'uso domestico. Utilizzare l'apparecchio esclusivamente come descritto in queste istruzioni. Ogni uso improprio è severamente vietato a causa dei rischi ad esso collegati! Se l'apparecchio è usato abusivamente o per uno scopo diverso da quello previsto, non potrà essere assunta alcuna responsabilità per eventuali danni.
- Se l'apparecchio viene utilizzato a scopo commerciale o industriale non potrà essere più data alcuna garanzia.
- Si prega di fare attenzione che l'apparecchio non venga mai a contatto con acqua.
- Utilizzare solo il carica-batterie e gli accessori in dotazione. L'utilizzo di accessori non corretti o un caricabatterie non corrispondenti potrebbe danneggiare il dispositivo.



## Istruzioni di sicurezza

- Manutenzione e riparazioni, compresa la sostituzione del cavo di alimentazione, devono essere effettuati solo dal vostro servizio di riparazione FUST. Per le riparazioni devono essere utilizzati soltanto pezzi di ricambio originali, altrimenti l'apparecchio potrebbe essere danneggiato o Lei potrebbe ferirsi. Se la batteria non dovesse più funzionare, contattare il servizio di riparazione FUST.
- Non mettere mai in funzione l'apparecchio con un timer o un telecomando.
- Tutte le aperture del dispositivo devono essere sempre libere e scoperte.
- Tenere capelli, vestiti, dita e altre parti del corpo lontani dalle aperture e dalle parti mobili del dispositivo.
- Non utilizzare l'aspirapolvere a batteria quando le bocchette o spazzole sono bloccate o è ostruito, in quanto il flusso d'aria limitato può provocare l'attivazione della protezione da surriscaldamento automatica. Mantenere le spazzole e bocchette pulite

e rimuovere regolarmente capelli, peluzzi ecc.

- Se l'apparecchio dovesse essere ostruito, spegnerlo e verificare se le aperture del dispositivo, le bocchette o il contenitore della polvere / il inserto ciclone sono intasati. Rimuovere il blocco, lasciare raffreddare l'apparecchio per 10 minuti e solo in seguito riprenderlo in funzione nuovamente.
- Non utilizzare mai il dispositivo senza il filtro protezione motore/inserto ciclone e il filtro di scarico inserito correttamente.

### **Da considerare durante l'uso di apparecchi a batteria:**

- Non conservare il dispositivo e non caricare la batteria all'aperto o in un'auto. La stanza in cui la batteria viene caricata e conservata deve avere una temperatura ambiente di 5°C – 35°C.
- Caricare il dispositivo solo con il caricabatterie in dotazione.

## Istruzioni di sicurezza

- Ricaricare la batteria con il caricabatterie sempre completamente prima del primo utilizzo o dopo un lungo periodo di non utilizzo.
- Le prime tre volte, lasciare caricare completamente la batteria per garantire il massimo delle prestazioni della batteria.
- Ogni tre mesi, la batteria deve essere caricata, anche se il dispositivo non è stato utilizzato.
- Durante la ricarica non posizionare l'unità di aspirazione ribaltato o capovolto.
- Ricaricare la batteria solo quando è vuota. In questo modo, la durata della batteria è notevolmente prolungata.
- Se l'unità non è in uso per un lungo periodo, rimuovere la batteria.
- La batteria non deve essere esposta a temperature elevate o fuochi.
- Non aprire mai l'alloggiamento della batteria. Se l'alloggiamento è stato danneggiato o è caduto, spegne-

re immediatamente il dispositivo e contattare il servizio di riparazione FUST.

- Nel caso improbabile che la batteria è stata danneggiata da uso improprio, il liquido della batteria potrebbe fuoriuscire. Se questo fluido dovesse venire a contatto con la pelle, sciacquare il liquido con acqua e sapone. Se il liquido dovesse venire a contatto con gli occhi, sciacquare immediatamente gli occhi per almeno 10 minuti con acqua pulita e consultare immediatamente un medico.
- Spegnerlo l'unità quando la batteria è scarica, altrimenti la batteria potrebbe danneggiarsi.
- Non conservare la batteria inutilizzata nei pressi di monete, viti, utensili o altri oggetti metallici.

## Pericolo di incendio e rischio di danni

### Non aspirare in alcun caso i seguenti materiali:

- Sostanze o gas facilmente infiammabili o esplosivi, questi possono portare il dispositivo ad esplodere.
- Braci, sigarette o carbone possono infiammare l'aspirapolvere a batterie.
- Vetri rotti o altri oggetti appuntiti o taglienti.
- Polvere di pietra, gesso, cemento o simile materiale particolato.
- Schiuma, acqua, prodotti chimici o altri liquidi.
- Grandi quantità di capelli, pezzi di carta, resti di lana, ecc.
- Prima di aspirare, rimuovere le parti più grandi che potrebbero ostruire o danneggiare l'unità.

### Utenti

L'apparecchio deve essere utilizzato solamente da persone che sono familiari con queste istruzioni per l'uso. Persone sotto l'influenza d'alcol o

medicamenti sono autorizzati ad utilizzare l'apparecchio solo sotto sorveglianza.

**• Questo apparecchio può essere utilizzato da bambini a partire dagli 8 anni e da persone con capacità fisiche, sensorie o mentali limitate, o da persone non a conoscenza dell'apparecchio o inesperte, se vengano sorvegliati o abbiano potuto beneficiare di istruzioni riguardanti l'uso dell'apparecchio e abbiano compreso i pericoli risultanti dall'impiego di questo. Bambini non devono giocare con l'apparecchio. La pulizia e manutenzione effettuate dall'utente non possono essere eseguite da bambini, a meno che questi abbiano 8 o più anni e vengano sorvegliati.**

• Il dispositivo e il caricabatterie con il suo cavo di alimentazione devono essere tenuti lontano dalla portata dei bambini di età inferiore a 8 anni.

• Non allontanarsi mai dall'apparecchio mentre il dispositivo è in funzione.

## Protezione per bambini

Apparecchi elettrici non sono giocattoli per bambini. Non lasciare, quindi, mai l'aspirapolvere incustodito mentre è acceso alla rete elettrica.

- Conservare l'apparecchio e il caricabatterie sempre lontano dalla portata dei bambini.
- Bambini non devono giocare con i nastri adesivi e il materiale di imballaggio dell'apparecchio perché ciò comporta un rischio di soffocamento.
- I bambini devono essere sorvegliati, affinché non giochino con l'apparecchio.
- Prestare particolare attenzione, se si aspira nelle vicinanze di bambini o animali.

## Scossa elettrica (X)

Fare attenzione di non toccare mai le parti sotto tensione. Una scossa elettrica può provocare gravi ferite o addirittura portare alla morte. Si prega di osservare le seguenti norme!

• Non lasciare mai l'apparecchio incustodito, mentre questo è in funzione.

• Rimuovere sempre la batteria e lasciare raffreddare l'unità prima di pulire l'apparecchio o montare o rimuovere gli accessori.

• Spegnerne il dispositivo quando non è in uso, quando viene ricaricato o in caso di guasti.

• Non inserire oggetti nelle aperture dell'apparecchio.

**• Esaminare l'aspirapolvere a batteria prima di ogni uso. Per evitare una scossa elettrica, non utilizzare l'apparecchio, quando il cavo oppure la spina di alimentazione sono danneggiati oppure l'apparecchio accusa altri difetti, è caduto oppure danneggiato. Non effettuare riparazioni da soli, ma portare l'apparecchio presso il prossimo servizio di riparazione FUST, in modo che possa essere esaminato e eventualmente venire riparato.**

• Tenere il dispositivo e il caricabatterie lontani da calore, luce solare diretta, umidità (in nessun caso immergere in liquido) e bordi taglienti. Non utilizzare o toccare l'apparecchio con

mani bagnate. Se l'apparecchio o il cavo elettrico dovessero essere umidi o bagnati, staccare subito la spina di rete con guanti in gomma. Non inserire le mani in acqua mentre la spina di alimentazione è collegata. Riprendere in funzione l'apparecchio solo dopo averlo fatto controllare dal servizio di riparazione FUST.

- Non immergere il cavo o la spina del caricabatterie o il dispositivo/caricatore stesso mai in acqua o altri liquidi.
- Non aprire parti dell'alloggiamento eccetto il contenitore della polvere e la copertura del filtro di scarico e non inserire dita o oggetti nelle aperture dell'unità. All'interno del dispositivo ci sono tensioni pericolose, vige rischio di scosse elettriche.
- Staccare sempre la spina dalla presa (tirare la spina, non il cavo) se non si utilizza il caricabatterie.
- In caso si abbandona il posto di lavoro, spegnere sempre l'apparecchio.

### **Cavo di alimentazione del caricabatterie (I, II, III, IV, V, VI, VII)**

- Controllare, prima di ogni uso, lo stato integro del cavo di alimentazione.
- In presenza di un cavo di alimentazione danneggiato, questo deve essere sostituito dal servizio di riparazione FUST poiché sono necessari degli attrezzi speciali. Non incastrare il cavo di alimentazione e proteggerlo da oggetti caldi. Non estrarre mai la spina dalla presa di corrente tirando il cavo né toccandola con le mani bagnate.
- Un danneggiamento del cavo elettrico può provocare un corto circuito, incendio e/o una scossa elettrica.
- Estrarre la spina dalla presa di corrente quando l'apparecchio non viene utilizzato.
- Non staccare mai la spina dalla presa a muro tirando il cavo o con mani bagnate.
- Collocare il cavo di alimentazione in modo che nessuno possa inciamparvi. Ciò

potrebbe provocare ferite o l'apparecchio potrebbe essere danneggiato.

- Non tirare il caricabatterie o trasportare per il cavo.
- Non lasciare pendere il cavo di alimentazione affinché nessuno possa tirare giù l'apparecchio e ferirsi.
- Il cavo elettrico non deve venire a contatto con oggetti bollenti.
- Non appoggiare sul cavo elettrico oggetti pesanti così come l'apparecchio stesso. Pericolo di corto circuito e incendio!
- Prima di inserire la spina di alimentazione in una presa, srotolare completamente il cavo di alimentazione.
- Non piegare il cavo di alimentazione.

### **Allacciamento elettrico (I, X)**

 **Un uso improprio della corrente può avere conseguenze mortali.**

- Collegare il caricabatterie solamente ad una presa di corrente alternata con una tensione di 230 V/ 50 Hz.

La sicurezza minima della presa deve essere di 6 amperè (vedi le indicazioni nella targhetta di identificazione).

- Non collegare mai il caricabatterie a una presa multipla o a una presa alla quale sono collegati altri apparecchi.
- La spina non deve mai essere inserita in una presa di corrente danneggiata o non fissata bene. Pericolo di scossa elettrica e incendio!
- Non utilizzare mai un cavo elettrico danneggiato. In presenza di un danno si prega di contattare il servizio di riparazione FUST.
- Quando il caricabatterie non viene utilizzato, questo deve essere staccato dalla rete elettrica.
- Non cercare mai di afferrare un apparecchio che è caduto nell'acqua. Staccare sempre la spina prima di tirarlo fuori dall'acqua.
- Prima della pulizia o deposito del caricabatterie assicurarsi che questo non sia collegato alla rete elettrica.

## Istruzioni di sicurezza

- L'apparecchio è staccato dalla rete elettrica soltanto quando la spina viene tirata dalla presa di corrente.
- Controllare sempre che l'apparecchio o il cavo siano in perfetto stato. Non mettere in funzione un apparecchio danneggiato.
- Come protezione supplementare si raccomanda di installare un interruttore di protezione della corrente residua (massimo 30 mA). Si prega di rivolgersi ad un elettricista.

### Collocazione (II, III, VIII, IX)

- Durante il funzionamento l'apparecchio deve essere tenuto lontano dalla portata di bambini, animali o persone con disabilità.
- Posizionare il cavo di alimentazione in modo che nessuno possa inciamparvi.
- Non lasciare pendere il cavo di alimentazione affinché nessuno possa tirare giù l'apparecchio e ferirsi.
- Non utilizzare l'apparecchio all'esterno e tenerlo

lontano da calore e fiamme aperte.

- Posizionare il caricabatterie su una superficie piana, asciutta e pulita in modo che non possa cadere.
- Non posizionare il dispositivo/caricabatterie mai nelle vicinanze di apparecchi che emanano calore, per esempio forni, fornelli a gas, piastre elettriche ecc..
- Il dispositivo/caricabatterie non deve essere sottoposta ad estremi raggi solari o pioggia.
- Utilizzare apparecchio solo ad una temperatura ambiente tra 5°C e 35°C.
- Non mettere in funzione l'apparecchio in luoghi con materiali o liquidi esplosivi o infiammabili (per esempio deodoranti o lacche per capelli etc.).
- Assicurarsi che nulla possa cadere sull'apparecchio e che questo non possa cadere.
- Non utilizzare l'apparecchio nelle vicinanze di acqua (per esempio vasca

## Istruzioni di sicurezza

da bagno, piscine ecc.) e non esporlo alla pioggia o altra umidità. Non utilizzare l'apparecchio su superfici bagnate.

- Non appoggiare nulla sull'apparecchio o coprire l'apparecchio.
- Non copra l'apparecchio in nessun caso, lo spazio sopra l'aspirapolvere a batteria deve essere libero.
- I tasti o le parti elettriche dell'apparecchio non devono mai venire a contatto con acqua, liquidi o vapore.

### Pericolo di lesioni e istruzioni di sicurezza

- Non utilizzare l'aspirapolvere a batteria su persone o animali. Le bocchette non devono trovarsi in vicinanza di testa o capelli quando l'apparecchio è acceso, pericolo di lesioni. Per lo stesso motivo tenere anche abbigliamento e parti del corpo lontano dalle spazzole/bocchette.
- Tenere capelli, mani e piedi lontani dalle spazzole rotanti durante il funzionamento.
- Non mai aspirare senza contenitore della polvere, filtro di scarico, inserto ciclone con filtro protezione motore o senza bocchette o spazzole montate.
- Spegnerne sempre l'apparecchio per cambiare le bocchette o spazzole.
- Non utilizzare l'apparecchio in ambienti umidi o all'aperto.
- Aspirare solo pavimenti asciutti.
- Non aspirare pavimenti in cemento o asfalto, ciò potrebbe danneggiare la spazzola.

## Istruzioni di sicurezza

Non utilizzare l'apparecchio su superfici bagnate.

- Quest'aspirapolvere a batteria è ideale per l'utilizzo su superfici piane o superfici in pietra, piastrelle e marmo come anche pavimenti in legno. Anche tappeti a pelo corto possono – con una capacità limitata della potenza e durata della batteria – essere aspirati.

- Non utilizzare il dispositivo su tappeti a pelo lungo o tappeti con frange. Il pelo lungo potrebbe bloccare le spazzole e il dispositivo si spegne automaticamente. In questo caso, attendere circa 60 secondi prima accenderlo di nuovo.

- Per evitare eventuali graffi, non utilizzare il dispositivo su superfici molto sensibili.

- Non aspirare mai con contenitore della polvere pieno.

- Tenere l'aspirapolvere a batteria lontano da fonti di calore come termosifoni, stufe, ecc.

- Prestare particolare attenzione quando si usa l'aspirapolvere su scale.

## Descrizione dell'apparecchio

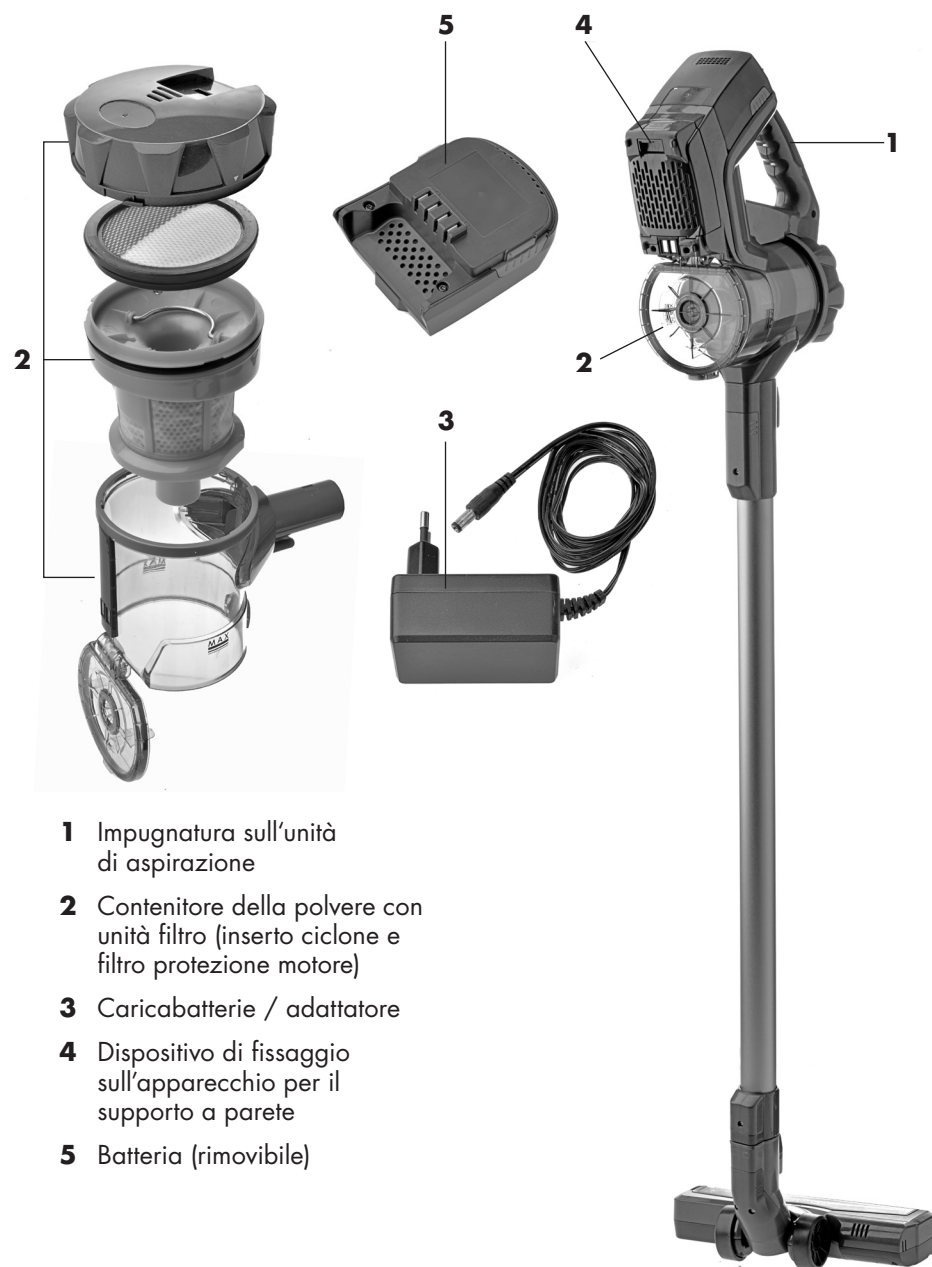

- 1 Impugnatura sull'unità di aspirazione
- 2 Contenitore della polvere con unità filtro (inserto ciclone e filtro protezione motore)
- 3 Caricabatterie / adattatore
- 4 Dispositivo di fissaggio sull'apparecchio per il supporto a parete
- 5 Batteria (rimovibile)



## Descrizione dell'apparecchio

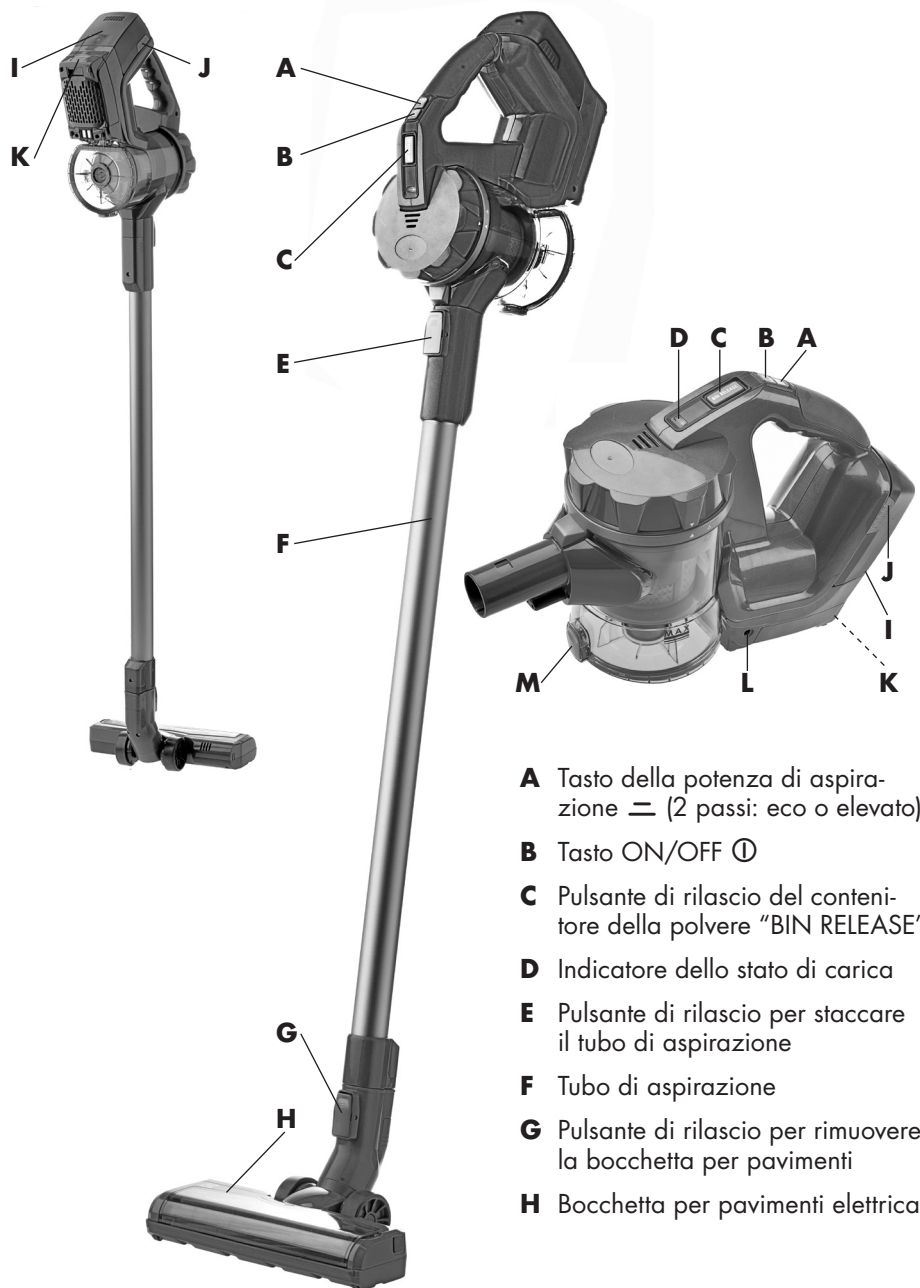

- A** Tasto della potenza di aspirazione  $\equiv$  (2 passi: eco o elevato)
- B** Tasto ON/OFF  $\text{\textcircled{I}}$
- C** Pulsante di rilascio del contenitore della polvere "BIN RELEASE"
- D** Indicatore dello stato di carica
- E** Pulsante di rilascio per staccare il tubo di aspirazione
- F** Tubo di aspirazione
- G** Pulsante di rilascio per rimuovere la bocchetta per pavimenti
- H** Bocchetta per pavimenti elettrica

## Descrizione dell'apparecchio



- I** Vano batteria con batteria integrata
- J** Pulsanti di rilascio per rimuovere la batteria
- K** Pulsante di rilascio per la copertura del filtro di scarico "FILTER RELEASE"
- L** Presa di ricarica sull'unità di aspirazione
- M** Pulsante di rilascio per aprire lo sportellino del contenitore della polvere
- N** Pulsante di rilascio per la spazzola a rullo e per il coperchio della bocchetta per pavimenti

### Accessori:

- H** Bocchetta per pavimenti elettrica
- O** Bocchetta per mobili 2 in 1
- P** Bocchetta per fughe lunga
- Q** Supporto a parete per il montaggio a parete; Il dispositivo può essere appeso al supporto a parete e la bocchetta per mobili 2 in 1 e la bocchetta per fughe lunga possono essere conservate sul supporto con presa di ricarica



## Prima della messa in funzione

### Prima della messa in funzione

- Estrarre il dispositivo/caricabatterie dalla scatola e rimuovere il materiale di imballaggio. Assicurarsi che bambini non giochino con il materiale di imballaggio, in particolare non con i sacchetti di plastica (pericolo di soffocamento).
- Verificare che il dispositivo/caricabatterie è intatto. In caso contrario, contattare il servizio clienti FUST più vicino.
- Controllare sempre che la spina del dispositivo e la presa di corrente siano in condizioni perfette prima dell'uso. Un contatto insufficiente potrebbe danneggiare l'unità.

### 1. Inserire la batteria nel unità di aspirazione

- Inserire la batteria nel vano batteria, i contatti devono essere sovrapposti.
- Premere la batteria nel vano finché non scatta in posizione a sinistra e a destra.

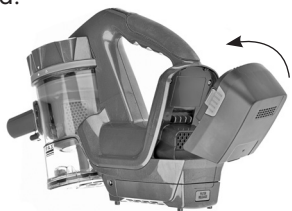

### 2. Caricare la batteria

- Per caricare la batteria prima del primo utilizzo, è necessario inserire la batteria nel vano batteria e il contenitore della polvere deve essere collegato all'unità di aspirazione.
- Posizionare l'unità di aspirazione su una superficie asciutta o sul pavimento in modo che il contenitore della polvere e il filtro di scarico siano a contatto con la superficie.
- Inserire il connettore dell'adattatore di rete nella presa di ricarica sotto l'impugnatura accanto al filtro di scarico e inserire la spina in una presa.



## Prima della messa in funzione

- L'indicatore dello stato di carica lampeggia in blu mentre la batteria è in carica. Non appena la batteria è completamente carica, l'indicatore dello stato di carica si illumina costantemente in blu.



- Prima del primo utilizzo, la batteria deve essere caricata per circa 3-5 ore.

### Suggerimento:

È possibile caricare la batteria anche quando l'aspirapolvere a batteria è fissata nel supporto a parete. Anche in questo caso, inserire il connettore dell'adattatore di rete nella presa di ricarica sull'aspiratore o nella presa di ricarica sul supporto a parete.



### Note:

Non appena la spia blu di ricarica lampeggia durante l'uso, la batteria è scarica e deve essere caricata. Se la batteria mostra una bassa potenza è necessario ricaricarla il prima possibile. In presenza di troppa poca potenza, l'unità si spegne automaticamente per conservare la batteria e deve venire ricaricata.

La batteria può essere caricata solo se è inserita nell'unità di aspirazione.

Per la ricarica il dispositivo deve essere spento.

Caricare il dispositivo solo con l'adattatore di rete in dotazione.

Caricare la batteria sempre in casa, in una stanza asciutta con una temperatura ambiente compresa tra 5°C e 35°C.

## Montaggio come aspirapolvere verticale

### Montaggio come aspirapolvere verticale con bocchetta per pavimenti

#### Attenzione:

Prima di montare il dispositivo, rimuovere sempre la batteria!

**1.** Rimuovere la batteria. Premere entrambi i pulsanti di rilascio verso l'interno ed estrarre la batteria dall'unità motore.

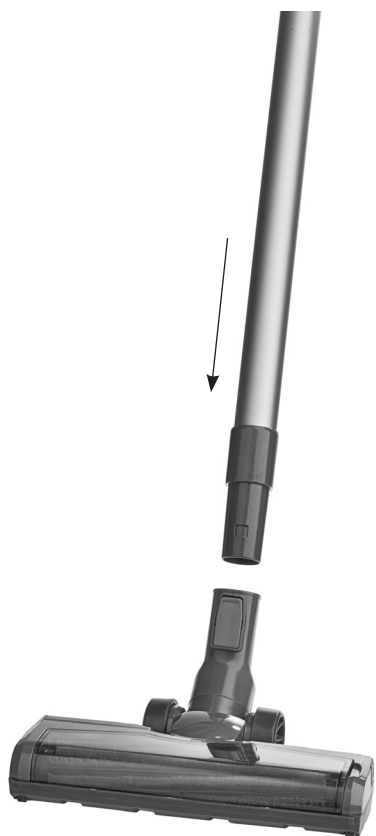

**2.** Ora posizionare la bocchetta per pavimenti a terra e spingere il tubo di aspirazione dall'alto nell'apertura della bocchetta per pavimenti, fino a quando i contatti ad innesto posteriori scivolano l'uno nell'altro e scattano in posizione con un clic.

**3.** Prendere l'unità di aspirazione per l'impugnatura e inserire l'apertura di aspirazione nell'apertura superiore del tubo di aspirazione. Premere l'unità di aspirazione nel tubo di aspirazione in modo che i contatti ad innesto del tubo di aspirazione e dell'unità di aspirazione scorrono l'uno nell'altro e l'unità di aspirazione scatti in posizione con un clic.

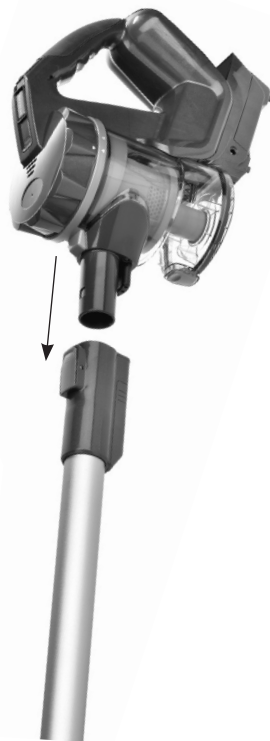

## Montaggio come aspirapolvere portatile

### Montaggio come aspirapolvere portatile

#### Attenzione:

Prima di montare il dispositivo, rimuovere sempre la batteria!

**1.** Rimuovere la batteria. Premere entrambi i pulsanti di rilascio verso l'interno ed estrarre la batteria dall'unità motore.

**2.** È inoltre possibile utilizzare l'unità di aspirazione insieme alla bocchetta per fughe lunga o alla bocchetta 2 in 1 come aspirapolvere portatile. Per scollegare l'unità di aspirazione dal tubo di aspirazione, premere il pulsante di rilascio (E) sul tubo di aspirazione verso l'interno e contemporaneamente tirare verso l'alto l'unità di aspirazione.

**3.** La bocchetta per fughe lunga e la bocchetta per mobili 2 in 1 possono essere collegati direttamente all'apertura di aspirazione dell'unità di aspirazione, in modo che scattino in posizione con un clic.



#### Consiglio:

Per aspirare aree, angoli o soffitti difficili da raggiungere, è anche possibile collegare la bocchetta per fughe lunga e la bocchetta per mobili 2 in 1 al tubo di aspirazione.



## Bocchette e spazzole

### ▲ Bocchetta per mobili 2 in 1

- Nella bocchetta per mobili 2 in 1 si trova una bocchetta larga senza spazzola e una spazzola per mobili.
- Premere il pulsante di rilascio rotondo in alto per spingere la spazzola in avanti o indietro.



- Quando la spazzola viene spinta in avanti, si ha una spazzola per mobili. Questa è ideale per aspirare mobili sensibili ai graffi o tende.
- Se la spazzola viene spinta all'indietro, si ha una bocchetta per mobili. Questa è l'ideale per aspirare divani, davanzali ecc.



### ▲ Bocchetta per fughe lunga

- La bocchetta per fughe lunga è ideale per aspirare angoli stretti e fessure.



### ▲ Conservare le bocchette/spazzole nel supporto a parete

- Per conservare gli accessori sempre a portata di mano, è possibile fissare le 2 bocchette direttamente al supporto a parete.



## Messa in funzione

### Messa in funzione

Una volta ricaricata la batteria e assemblato l'aspirapolvere a scopa come desiderato, è possibile iniziare a aspirare.

- Verificare che l'unità di aspirazione sia installato correttamente sul tubo di aspirazione e che il tubo di aspirazione sia infilato nella bocchetta per pavimenti elettrica. Con la bocchetta per pavimenti elettrica è possibile aspirare tappeti a pelo corto, pavimenti duri o piastrelle. Oppure utilizzare l'unità di aspirazione con una delle due bocchette.

- Inserire la batteria carica nel vano batteria in modo che scatti in posizione.



- Accendere l'unità di aspirazione con il tasto ON/OFF  nella parte superiore dell'impugnatura. L'apparecchio aspira nella funzione eco.



- Regolare la potenza di aspirazione con il tasto : non appena si accende il dispositivo, l'apparecchio aspira nella funzione eco. Se si preme il tasto della potenza di aspirazione una volta, l'apparecchio aspira a prestazioni elevate. Premendo nuovamente il tasto della potenza di aspirazione, il dispositivo aspira nuovamente nella funzione eco.



- Premendo il tasto ON/OFF una seconda volta, il dispositivo si spegne.

**Durata di funzionamento con potenza di aspirazione elevata:**  
circa 8 minuti

**Durata di funzionamento con potenza di aspirazione eco:**  
circa 25 minuti

### Attenzione:

Non accendere mai l'apparecchio mentre l'adattatore di rete è collegato all'unità di aspirazione. Se l'adattatore di rete è scollegato dal dispositivo, attendere almeno 3 secondi prima di accendere il dispositivo.

### Pulizia e manutenzione

Prima della pulizia: spegnere il dispositivo e lasciarlo raffreddare, quindi rimuovere la batteria dal vano batteria.

#### ▲ Svuotare il contenitore della polvere

Si consiglia di svuotare il contenitore della polvere dopo ogni aspirazione, al più tardi, tuttavia, quando è riempito di polvere fino al segno MAX.

1. Rimuovere il tubo di aspirazione dall'unità di aspirazione.
2. Tenere il contenitore della polvere sopra un bidone della spazzatura.
3. Premere il pulsante di rilascio (H) sul contenitore della polvere, lo sportellino sul fondo del contenitore della polvere si apre e la sporcizia cade.

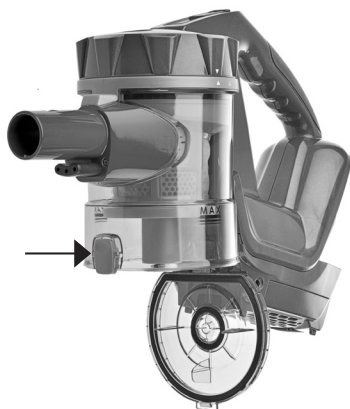

4. Svuotare delicatamente il contenitore della polvere sopra un bidone della spazzatura.
5. Chiudere nuovamente lo sportellino in modo che scatti in posizione.

#### ▲ Rimuovere il contenitore della polvere

Quando il contenitore della polvere è stato svuotato, è possibile rimuoverlo per una pulizia accurata e/o per la pulizia dei filtri.

Premere il pulsante di rilascio del contenitore della polvere (C) "BIN RELEASE" e rimuovere il contenitore della polvere dall'unità di aspirazione.



#### ▲ Pulire i filtri nel contenitore della polvere

1. Ruotare leggermente il coperchio del contenitore della polvere in senso antiorario e sollevarlo.



2. Sotto al coperchio si trova il **filtro di protezione del motore**: Può essere leggermente sbattuto se necessario,

**ma non è lavabile.** Se è molto sporco, è possibile acquistare un filtro sostitutivo in ogni negozio FUST (Art.-Nr. 150'521). Dovrebbe essere sostituito circa ogni 6 mesi.

Filtro di protezione del motore



3. Sotto al filtro di protezione del motore si trova il filtro ciclone in 2 parti. Esso consiste in un filtro a ciclone conico e un filtro di rete. Utilizzare il manico per sollevare il set di filtri dal contenitore della polvere.



4. Per separare il filtro di rete dal filtro a ciclone, ruotare la base del filtro a forma di anello in senso antiorario (in direzione della serratura aperta ↺) e tirare l'anello verso il basso.

5. In seguito è possibile rimuovere anche il filtro di rete verso il basso.



6. Rimuovere la polvere dal set di filtri con una spazzola morbida. È anche possibile lavare entrambi i filtri sotto acqua corrente, tuttavia, i filtri non devono essere riutilizzati finché non sono stati fatti asciugare all'aria per 24 ore.

7. Riporre il filtro a ciclone con il filtro di rete nel contenitore della polvere:

**a)** Riposizionare il filtro di rete sul filtro a ciclone, inserire la base del filtro a forma di anello e ruotarla in senso orario, direzione  (in direzione della serratura chiusa).

**b)** Rimettere il filtro a ciclone nel contenitore della polvere con l'aiuto della cinghia, il naso dovrebbe scorrere nella sporgenza sopra il collegamento del tubo. Premere il filtro a ciclone verso il basso.

**c)** Posizionare il filtro di protezione del motore sul filtro a ciclone e spingerlo verso il basso.



## Pulizia e manutenzione

d) Ricollocare il coperchio sul contenitore della polvere, l'apertura nel coperchio dovrebbe essere leggermente inclinata sui contatti e la freccia bianca nel coperchio si trova sopra  $\triangle$ . Allineare le alette nel contenitore della polvere e serrare il coperchio in senso orario, in modo che entrambe le frecce bianche si sovrappongano.



8. Fissare nuovamente il contenitore della polvere con il gancio inferiore sull'aspiratore.



### Attenzione:

Il contenitore della polvere può essere chiuso solo se tutti i filtri sono inseriti correttamente.

### Attenzione:

Maneggiare i filtri con cura in modo che non si deformino o la rete venga danneggiata.

Lavare solo l'insero del ciclone e il filtro di rete, mai le parti meccaniche del contenitore della polvere o il filtro di protezione del motore.

Rimontare l'insero a ciclone e il filtro di rete e riporli nel contenitore della polvere solo quando sono completamente asciutti.

### ▲ Pulizia del filtro di scarico HEPA

Nella parte inferiore dell'unità di aspirazione, dietro la griglia, si trova il filtro di scarico HEPA.

1. Premere il pulsante di rilascio "FILTER RELEASE" (K), la copertura può essere rimossa.

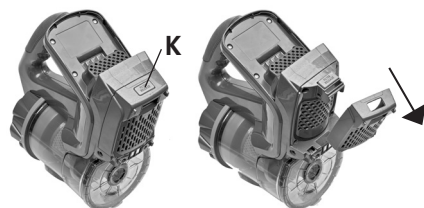

2. Sotto si trova un filtro bianco HEPA. Sbattere delicatamente la polvere dal filtro. **Non è possibile lavare il filtro con acqua.** Si consiglia di sostituire il filtro di scarico ogni 6 mesi. È possibile trovare un ricambio in ogni filiale FUST (Art.-Nr. 150'521).

## Pulizia e manutenzione

3. Riinserire il filtro HEPA sbattuto o nuovo, quindi premere di nuovo la copertura in modo che scatti in posizione.

### Attenzione:

Assicurarsi sempre che tutte le parti siano assemblate correttamente e l'unità di aspirazione e il contenitore della polvere siano chiusi prima di mettere nuovamente in funzione il dispositivo.

### ▲ Pulizia della bocchetta per pavimenti elettrica

1. Scollegare il tubo di aspirazione dalla bocchetta per pavimenti premendo il pulsante di rilascio (G) sul tubo di aspirazione.

2. Premere il pulsante di rilascio per la spazzola a rullo (N) e rimuovere la spazzola con copertura trasparente dalla bocchetta per pavimenti.



3. Se capelli e lanugine sono rimasti bloccati nella spazzola a rullo, rimuovere la spazzola dalla copertura trasparente, tagliare i residui di capelli con le forbici e rimuovere i capelli e la lanugine dalla spazzola a rullo. Fare attenzione a non tagliare la spazzola stessa.



### Suggerimento:

È anche possibile sciacquare e pulire la spazzola e la copertura con acqua. Quindi, lasciare asciugare completamente entrambe le parti prima di rimontarle e installarle nella bocchetta per pavimenti.

4. Ricollocare la spazzola a rullo nella copertura (l'ancoraggio a sinistra può essere chiuso a mano).

Quindi inserire la copertura trasparente con la spazzola a rullo installata nella bocchetta per pavimenti; inserire prima il lato sinistro, poi spingere il lato destro verso il basso in modo che scatti in posizione.





## Deposito

### ▲ Deposito del dispositivo nel supporto a parete

Per risparmiare spazio, è possibile conservare il dispositivo con l'aiuto del supporto a parete e, nel frattempo, caricare la batteria.

Con due tasselli e viti (non fornite), avvitare il supporto a parete a un'altezza appropriata al muro.

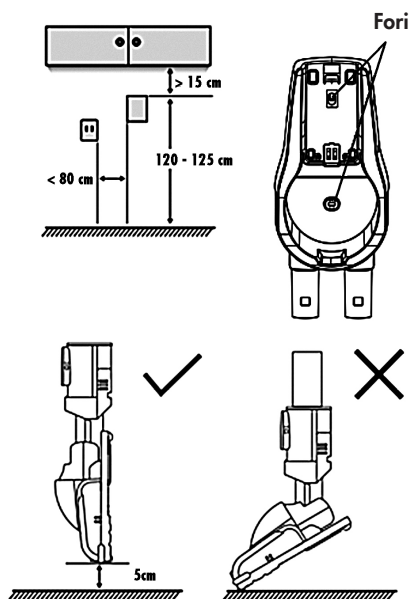

È possibile agganciare il dispositivo al supporto con l'aiuto dell'unità di sospensione sul retro dell'unità di aspirazione sopra la copertura del filtro di scarico.

Le due bocchette possono essere inserite nel supporto.



## Deposito

### Attenzione:

Installare il supporto a parete solo su una parete solida e dritta, un muro in cartongesso o di legno non è adatto se è più sottile di 10 mm.

Per evitare scosse elettriche o incendi, non installare mai il supporto a parete su una parete metallica.

Il supporto a parete deve essere installato in un locale asciutto con temperatura ambiente compresa tra 5°C e 35°C.

Assicurarsi che i tasselli o le viti non danneggino tubi del gas, tubi dell'acqua o cavi di alimentazione.

Nessuna delle parti deve toccare il pavimento quando sono fissate nel supporto.

Scollegare sempre l'adattatore di rete dal dispositivo prima di rimuovere e mettere in funzione il dispositivo.

Di tanto in tanto, controllare che il supporto a parete sia ancora installato saldamente e serrare le viti secondo necessità.

### Deposito della batteria

- Se il dispositivo non viene utilizzato per un periodo prolungato, è necessario rimuovere la batteria.

- A tal fine, premere i due pulsanti di rilascio sulla batteria ed estrarla. Avvolgerla in un sacchetto di plastica e conservarla in un luogo asciutto a temperatura ambiente. Conservare anche il dispositivo in un luogo asciutto, dove non è esposto alla luce diretta del sole.

## Soluzione dei problemi

Problema	Possibile causa	Soluzione
<b>L'aspirapolvere non funziona</b>	<ul style="list-style-type: none"> <li>• La batteria è scarica</li> <li>• L'unità di aspirazione non è correttamente collegata al tubo di aspirazione / alla bocchetta per pavimenti (nell'aspirapolvere verticale) o la bocchetta di aspirazione non è collegato correttamente all'unità di aspirazione (nell'aspirapolvere portatile).</li> </ul>	<ul style="list-style-type: none"> <li>• Ricaricare la batteria</li> <li>• Montare l'unità di aspirazione come descritto</li> </ul>
<b>Potenza di aspirazione troppo bassa</b>	<ul style="list-style-type: none"> <li>• Il contenitore della polvere è pieno</li> <li>• Il filtro è sporco</li> <li>• La presa d'aria o il rullo della bocchetta per pavimenti sono intasati o bloccati</li> <li>• L'insero ciclone è intasato</li> </ul>	<ul style="list-style-type: none"> <li>• Svuotare il contenitore della polvere, pulire l'unità con il filtro a ciclone</li> <li>• Pulire o sostituire il filtro</li> <li>• Rimuovere lo sporco, peli e altri residui dal rullo della bocchetta per pavimenti</li> <li>• Controllare regolarmente e pulire se necessario l'insero ciclone</li> </ul>
<b>L'indicatore di carica non lampeggia in blu durante la ricarica</b>	<ul style="list-style-type: none"> <li>• La batteria non è inserita correttamente</li> <li>• La spina dell'adattatore di rete non è completamente inserita nella presa di ricarica dell'aspiratore/del supporto a parete.</li> <li>• L'adattatore di rete non è collegato alla presa.</li> <li>• La temperatura della stanza è superiore a 35°C.</li> </ul>	<ul style="list-style-type: none"> <li>• Inserire correttamente la batteria</li> <li>• Inserire la spina fino in fondo nella presa di ricarica.</li> <li>• Collegare l'adattatore di rete alla presa di corrente.</li> <li>• Cambiare posizione.</li> </ul>

## Soluzione dei problemi

Problema	Possibile causa	Soluzione
<b>Tempo di operatività troppo breve dopo un ciclo di carica</b>	<ul style="list-style-type: none"> <li>• Il tempo di ricarica è stato troppo breve</li> <li>• La batteria è troppo vecchia</li> <li>• L'aspiratore si è surriscaldato</li> <li>• Durante la ricarica la temperatura della stanza è superiore a 35°C</li> </ul>	<ul style="list-style-type: none"> <li>• Caricare la batteria come descritto per 3–5 ore</li> <li>• Rivolgersi al servizio di riparazione FUST</li> <li>• Svuotare il contenitore della polvere e pulire i filtri</li> <li>• Cambiare posizione</li> </ul>

### Ihr zuständiger FUST-Kundendienst bietet Ihnen folgende Leistungen:

- Die Reparatur und Instandsetzung des Gerätes mit und ohne Garantie.
- Den Verkauf von Ersatzteilen und Zubehör.
- Beratung hinsichtlich der Benutzung und Wartung der Geräte.
- Bei Funktionsstörungen wenden Sie sich bitte an das geschulte Personal des Kundendienstes. Unter Telefon-Nr. 0848 559 111 oder auf [www.fust.ch](http://www.fust.ch) erfahren Sie die Adresse der nächsten FUST-Filiale.

### Die Garantie:

- FUST übernimmt für Ihr Gerät zwei Jahre Garantie ab Verkaufsdatum.
- Die Garantiebedingungen entnehmen Sie bitte dem Kaufvertrag.

### Votre service FUST vous offre les services suivants:

- La réparation et la mise en état de l'appareil avec et sans garantie.
- La vente des pièces de rechange et d'accessoires.
- Conseils concernant l'utilisation et l'entretien des appareils.
- En cas de défaillances techniques, adressez-vous au personnel formé du service après-vente.

Téléphonez au numéro 0848 559 111 ou regardez sur [www.fust.ch](http://www.fust.ch) pour connaître l'adresse de la prochaine succursale FUST.

### La garantie:

- FUST vous offre une garantie valable de 2 ans à compter de la date d'achat de l'appareil.
- Vous trouverez les conditions de garantie dans le contrat de vente.

### Il Suo servizio FUST competente Le offre le seguenti prestazioni:

- La riparazione e la manutenzione correttiva dell'apparecchio con e senza garanzia.
- La vendita di pezzi di ricambio e d'accessori.
- La consulenza per quanto riguarda l'uso e la manutenzione dell'apparecchio.
- Si rivolga al personale qualificato del servizio dopo vendita nel caso di disturbi del funzionamento. Telefonate il numero 0848 559 111 o consultate presso [www.fust.ch](http://www.fust.ch) per apprendere l'indirizzo della prossima succursale FUST.

### Garanzia:

- FUST assume responsabilità per il Suo apparecchio per 2 anni a partire dalla data d'acquisto.
- Prenda le condizioni di garanzia dal contratto di compravendita.

### Les instructions en français suivant les instructions en allemand.

### Le istruzioni in italiano seguono le istruzioni in tedesco.

### Zur Gebrauchsanleitung

Selbstverständlich kann die Gebrauchsanleitung nicht alle Einsatzmöglichkeiten für dieses Gerät aufzeigen. Sollten Sie also weitere Informationen benötigen, wenden Sie sich bitte an Ihre nächste FUST-Filiale.

Unter Telefon-Nr. 0848 559 111 erfahren Sie die Adresse der nächsten FUST-Filiale.

### A propos du mode d'emploi

Naturellement, le mode d'emploi ne peut pas décrire toutes les possibilités qu'offre cet appareil. Adressez-vous à la prochaine succursale FUST, si vous désirez plus d'informations.

Téléphonez au numéro 0848 559 111 pour connaître l'adresse de la prochaine succursale FUST.

### Sulle istruzioni per l'uso

Le istruzioni per l'uso non possono indicare ovviamente ogni possibile impiego dell'apparecchio. Si rivolga alla prossima succursale FUST se ha bisogno di più informazioni.

Telefoni il numero 0848 559 111 per apprendere l'indirizzo della prossima succursale FUST.

### Reparatur (VI, VII)

Bei Verdacht auf einen Gerätedefekt ziehen Sie sofort den Netzstecker aus der Steckdose. Kontaktieren Sie den nächsten FUST-Reparaturdienst und lassen Sie es überprüfen. Für allfällige Schäden, die durch unsachgemäße Behandlung entstanden sind, wird keine Haftung übernommen.

**Achtung:** Durch unsachgemäße Reparaturen können erhebliche Gefahren für den Benutzer entstehen.

### Réparation (VI, VII)

En cas de soupçon d'une défectuosité de l'appareil, débranchez aussitôt la fiche de la prise. Entrez en contact avec le service après-vente FUST le plus proche de chez vous et faites-le réviser. Il ne sera assumée aucune responsabilité de dommages éventuels provoqués par un traitement incorrect.

**Attention:** Des réparations incorrectes peuvent constituer un très grand danger pour l'utilisateur.

### Riparazione (VI, VII)

Nel caso di un sospetto di difetto all'apparecchio, stacchi immediatamente la spina dalla presa di corrente. Contattare il prossimo servizio dopo vendita FUST e lo faccia esaminare. Nessuna responsabilità sarà assunta per danni eventuali causati da un trattamento inappropriato.

**Attenzione:** Riparazioni non appropriate possono causare dei pericoli gravi per l'utente.

## Technische Daten

Modell	Betty Bossi   FUST Stab-Staubsauger «Turbo»
Art.-Nr.	150'520
Eingangsleistung für Ladegerät	100-240 V~ 50/60 Hz
Ausgangsleistung für Ladegerät	23 W
Netzspannung der elektrischen Bodendüse	25,2 V
Leistung Motor	400 W
Akku-Leistung	2500 mAh
Ladedauer	3–5 Stunden
Kapazität Staubbehälter	0,4 l
Abmessungen (Höhe x Breite x Tiefe)	1198 x 285 x 245 mm
Saugleistung	18 kpa
Gewicht	3,25 kg (mit Ladestation)
Gehäusematerial	ABS H121
Geräuschpegel	83 db (A)
Überhitzungsschutz	vorhanden
Gepüft	S+ FO 7
Erfüllt EU-Vorschriften	Ja
Produkt-Garantie	2 Jahre

Technische Änderungen vorbehalten.



## Dates techniques

Type	Betty Bossi   FUST Aspirateur balai «Turbo»
No. d'art.	150'520
Puissance d'entrée du chargeur	100-240 V~ 50/60 Hz
Puissance de sortie du chargeur	23 W
Tension de réseau du suceur pour sol électrique	25,2 V
Puissance moteur	400 W
Puissance de la batterie	2500 mAh
Durée de charge	3–5 heures
Capacité du bac à poussière	0,4 l
Dimensions (hauteur x largeur x longueur)	1198 x 285 x 245 mm
Puissance d'aspiration	18 kpa
Poids	3,25 kg (avec chargeur)
Matériel du boîtier	ABS H121
Niveau sonore	83 db (A)
Protection contre la surchauffe	disponible
Homologation	S+ FO 7
Conforme aux prescriptions UE	Oui
Garantie de produit	2 ans

Sous réserve de modifications techniques.



## Dati tecnici

Tipo	Betty Bossi I FUST Aspirapolvere «Turbo»
Art.-Nr.	150'520
Potenza in ingresso per il caricabatterie	100-240 V~ 50/60 Hz
Potenza di uscita per il caricabatterie	23 W
Tensione di rete della bocchetta per pavimenti elettrica	25,2 V
Potenza motore	400 W
Potenza della batteria	2500 mAh
Durata di ricarica	3-5 ore
Capacità del contenitore della polvere	0,4 l
Dimensioni (altezza x larghezza x lunghezza)	1 198 x 285 x 245 mm
Capacità di aspirazione	18 kpa
Peso	3,25 kg (con caricabatterie)
Materiale del involucro	ABS H121
Livello acustico	83 db(A)
Protezione contro il surriscaldamento	disponibile
Approvato	S+ FO 7
Conforme alle prescrizioni UE	Si
Garanzia di prodotto	2 anni

Salvo modificazione tecniche.



Version 09/2018



