



Elektrogrill Gril électrique Grill elettrico



Fust Service
0848 559 111 • www.fust.ch

Betty Bossi

Inhalt / Sommaire / Indice

Sicherheit	4
Sicherheitshinweise	7
Vor der ersten Inbetriebnahme/Montage.....	16
Gerätebeschreibung	18
Thermostat	19
Inbetriebnahme.....	20
Reinigung.....	21
Aufbewahrung.....	22
Problembeseitigung	23
Service	61
Reparatur	62
Technische Daten	63
Sécurité	5
Directives de sécurité	25
Avant la première mise en service/Montage	34
Description de l'appareil.....	36
Thermostat	37
Mise en service.....	38
Nettoyage.....	39
Rangement	40
Dépannage	41
Service	61
Réparation	62
Dates techniques	64
Sicurezza.....	6
Istruzioni di sicurezza.....	43
Prima della prima messa in funzione/Montaggio.....	52
Descrizione del dispositivo	54
Termostato.....	55
Messa in funzione	56
Pulizia	57
Deposito	58
Risoluzione problemi	59
Servizio	61
Riparazione	62
Dati tecnici.....	65

Sicherheit / Sécurité / Sicurezza

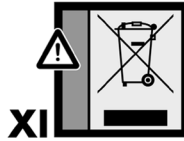
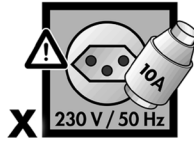
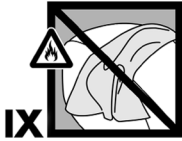
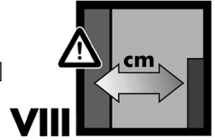
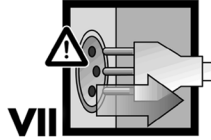
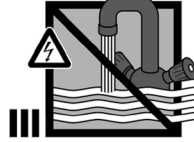

Hinweise zum Verständnis

Die nummerierten Warnbilder zeigen Ihnen Hinweise, die für Ihre Sicherheit wichtig sind. Bitte befolgen Sie diese, um allfällige Verletzungen zu vermeiden.

- I.** Bei beschädigtem Netzkabel Gerät zum nächsten FUST-Reparaturdienst bringen.
- II.** Gerät nicht auf heiße Flächen stellen.
- III.** Gerät nicht unter fließendes Wasser halten oder in Wasser tauchen.
- IV.** Keine scharfen Gegenstände verwenden.
- V.** Netzkabel nicht einklemmen.

VI. Gerät nicht selbst reparieren.

VII. Netzstecker aus der Steckdose ziehen.

VIII. Raum freihalten für das Gerät.

IX. Gerät nicht bedecken.

X. Gerät nur an Steckdosen mit der vorgesehenen Spannung hängen, siehe „Stromanschluss“/ Seite 11.

XI. Alle Elektrogeräte müssen im Interesse der Umwelt am Ende ihrer Lebensdauer einer ordnungsgemäßen Entsorgung zugeführt werden. Ausgedientes Gerät durch Abtrennen des Netzkabels unbrauchbar machen und in Ihre FUST-Verkaufsstelle zur kontrollierten Entsorgung bringen.

Remarques pour la compréhension

Les symboles d'avertissement numérotés du rabat de couverture vous montrent des directives qui sont importantes pour votre sécurité. Veuillez les observer pour éviter des blessures éventuelles.

I. Si le cordon est défectueux, apporter l'appareil au service de réparation FUST le plus proche.

II. Ne pas poser l'appareil sur des surfaces brûlantes.

III. Ne pas passer l'appareil sous l'eau courante ni le plonger dans l'eau.

IV. N'utilisez pas des objets coupants.

V. Veiller à ne pas coincer le cordon.

VI. Ne pas réparer vous-même l'appareil.

VII. Tirer la fiche hors de la prise.

VIII. Veiller à ce qu'il y ait suffisamment d'espace autour de l'appareil.

IX. Ne pas couvrir l'appareil.

X. Brancher l'appareil uniquement à une prise de courant de la tension indiquée, voir paragraphe „Branchement électrique“ / page 29.

XI. Afin de protéger l'environnement, tous les appareils électroniques doivent être éliminés dans le respect des dispositions applicables à la fin de leur durée de vie. Séparer le câble secteur de l'appareil usagé pour le rendre inutilisable et l'amener à votre point de vente FUST pour une élimination conforme.

Notizie per la comprensione

I segni d'avvertimento numerati al risvolto di copertina Le mostrano istruzioni importanti per la Sua sicurezza. Le rispetti, per favore, per evitare eventuali ferimenti.

I. In caso di un danneggiamento del cavo d'alimentazione consegnare l'apparecchio al più vicino centro di riparazione FUST.

II. Non posizionare l'apparecchio su una superficie calda.

III. Non porre l'apparecchio sotto l'acqua corrente né immergerlo in acqua.

IV. Non utilizzare oggetti taglienti.

V. Non incastrare il cavo d'alimentazione.

VI. Non eseguire alcuna riparazione sull'apparecchio.

VII. Estrarre la spina dalla presa di corrente.

VIII. Lasciare spazio libero attorno all'apparecchio.

IX. Non coprire l'apparecchio.

X. Allacciare l'apparecchio solamente a una presa di corrente con la tensione prevista, veda il paragrafo „Allacciamento elettrico“ / pg. 47.

XI. Nell'interesse dell'ambiente tutti gli apparecchi elettrici devono essere smaltiti correttamente al termine della loro vita. Rendere inutilizzabile il dispositivo fuori uso scollegando il cavo di alimentazione e portarlo al punto vendita FUST per uno smaltimento controllato.

Liebe Kundin, lieber Kunde
Wir gratulieren Ihnen zum Kauf dieses praktischen Elektrogrills von Betty Bossi und FUST, mit dem Sie bequem leckere Grillspezialitäten direkt am Balkon- oder Terrassentisch zubereiten können.



Lesen Sie diese Gebrauchsanweisung vor der Installation und der ersten Inbetriebnahme des Gerätes aufmerksam durch.

Nur dann können Sie beste Ergebnisse und höchste Betriebssicherheit erzielen.

Beachten Sie unbedingt alle Sicherheitshinweise um Unfälle und Schäden zu vermeiden. Bitte bewahren Sie diese Anleitung zum späteren Nachlesen sorgfältig auf.

⚡ Bringen Sie die stromführenden Teile niemals mit Wasser in Kontakt.



Achten Sie darauf, sich nicht am Geräteäusseren, an der Grillplatte bzw. dem heissen Dampf zu verbrühen! Berühren Sie die heissen Geräteteile nur an den Griffen oder verwenden Sie Kochhandschuhe!

Gebrauch

- Der Elektrogrill ist ausschliesslich für den privaten Gebrauch bestimmt. Verwenden Sie das Gerät nur wie in dieser Bedienungsanleitung beschrieben. Jeglicher Missbrauch des Gerätes ist wegen der damit verbundenen Gefahren strengstens verboten! Wird das Gerät zweckentfremdet oder falsch bedient, kann keine Haftung für eventuelle Schäden übernommen werden.
- Wird das Gerät für gewerbliche Zwecke eingesetzt, erlischt jeder Garantieanspruch.
- Verwenden Sie den Elektrogrill nur zum Grillen von Lebensmitteln. Jeder andere,

vom Hersteller nicht empfohlene Einsatz, kann zu Bränden, Stromschlag oder Verletzungen führen.

- Bitte achten Sie darauf, dass das Gerät niemals mit Wasser in Kontakt kommen darf.
- Berühren Sie niemals die Grillplatte oder das Gehäuse, während das Gerät angeschlossen ist – sie sind sehr heiss, ebenso der austretende Dampf. Verbrennungsgefahr! Berühren Sie das Gerät nur an den Griffen.
- Verwenden Sie nur Originalzubehör oder Zubehör, das ausdrücklich vom Hersteller empfohlen wird. Die Verwendung von falschem Zubehör kann zur Beschädigung des Gerätes führen.
- Die Grillplatte nur zusammen mit diesem Gerät benutzen. Gerät nur benutzen, wenn es korrekt zusammengebaut ist und die Grillplatte und die Fettauffangschale eingesetzt sind.
- Wartung und Reparaturen, einschliesslich Austausch des Netzkabels, nur von Ihrem

FUST-Reparaturdienst durchführen lassen. Gerätebasis nie selbst auseinanderbauen. Für Reparaturen dürfen nur Original-Ersatzteile benutzt werden, anderenfalls könnte Ihr Gerät beschädigt oder Sie selbst verletzt werden.

- Gerät nie mit einer Zeitschaltuhr oder Fernbedienung in Betrieb nehmen.

Benutzer

Das Gerät darf nur von Personen bedient werden, die mit dem Inhalt dieser Gebrauchsanweisung vertraut sind. Personen unter Alkohol- oder Medikamenteneinfluss sind nur unter Aufsicht befugt, das Gerät zu benutzen.

- Besondere Vorsicht gilt, wenn sich Kinder, ältere Personen oder Tiere in der Nähe des Gerätes befinden.
- Gerät nie unbeaufsichtigt in Betrieb lassen.
- **Dieses Gerät kann von Kindern ab 8 Jahren und von Personen mit verringerten physischen, sensorischen oder mentalen Fähigkeiten oder Mangel an Erfahrung bzw. Wissen benutzt wer-**

den, wenn sie beaufsichtigt werden oder bezüglich des sicheren Gebrauchs des Geräts unterwiesen wurden und die Gefahren, die bei der Benutzung entstehen könnten, verstanden haben. Kinder dürfen nicht mit dem Gerät spielen.

- **Die Reinigung und Benutzer-Wartung dürfen nicht durch Kinder vorgenommen werden, es sei denn, sie sind 8 Jahre oder älter und werden beaufsichtigt.**

- Das Gerät und dessen Anschlussleitung sind von Kindern jünger als 8 Jahren fernzuhalten, insbesondere wenn das Gerät in Betrieb ist oder abkühlt.

- Entfernen Sie sich nie vom Gerät, solange der Netzstecker in der Steckdose steckt.

Schutz für Kinder

Elektrische Geräte sind kein Spielzeug für Kinder. Lassen Sie den Elektrogrill deshalb nie unbeaufsichtigt, während er angeschlossen ist. Wenn Sie das Gerät in Anwesenheit von Kindern benutzen, sollten Sie besonders vorsichtig sein.

- Gerät immer ausser der Reichweite von Kindern aufbewahren.
- Kinder dürfen nicht mit den Klebebändern und Verpackungsmaterialien des Gerätes spielen, da Lebensgefahr durch Erstickten droht.
- **Kinder müssen beaufsichtigt werden, damit sie nicht mit dem Gerät spielen.**

Stromschlag (X)

Achten Sie darauf, dass Sie die unter Spannung stehenden Teile nie berühren. Ein elektrischer Schlag kann zu schweren Verletzungen oder sogar zum Tod führen. Bitte beachten Sie die nachfolgenden Vorschriften.

- **Lassen Sie das Gerät niemals unbeaufsichtigt, während es am Stromnetz angeschlossen ist.**

- Ziehen Sie immer den Netzstecker und lassen Sie das Gerät abkühlen, bevor Sie das Gerät reinigen oder wenn das Gerät nicht in Betrieb ist.

- Stecken Sie keine Gegenstände in die Geräteöffnungen.

- **Prüfen Sie Ihren Elektrogrill vor jedem Gebrauch. Um einen Stromschlag zu vermeiden, verwenden Sie das Gerät nicht, wenn Kabel oder Netzstecker beschädigt sind oder das Gerät anderweitige Störungen aufweist, heruntergefallen oder beschädigt ist. Führen Sie Reparaturen niemals selbst durch sondern bringen Sie das Gerät zum nächsten FUST-Reparaturdienst, damit es überprüft und gegebenenfalls repariert werden kann.**

- Halten Sie das Gerät von Hitze, direkter Sonneneinstrahlung und scharfen Kanten fern. Benutzen Sie das Gerät nicht mit feuchten Händen. Bei feucht oder nass gewordenem Gerät oder Netzkabel, sofort mit Gummihandschuhen den Netzstecker ziehen. Nicht ins Wasser greifen. Das Gerät erst wieder in Betrieb nehmen, wenn es vom FUST-Reparaturdienst überprüft wurde.

- Tauchen Sie den Thermostat, das Netzkabel, den Netzstecker oder das Gerät selbst niemals ins Wasser oder in andere Flüssigkeiten.

Netzkabel (I, II, III, IV, V, VI, VII)

- Prüfen Sie vor jeder Inbetriebnahme, ob sich das Netzkabel in einwandfreiem Zustand befindet.

- Im Falle eines beschädigten Stromkabels muss dieses durch den FUST-Reparaturdienst ersetzt werden, da dazu Spezialwerkzeug erforderlich ist. Klemmen Sie das Netzkabel nicht ein und schützen Sie es vor heißen Gegenständen.

- Ziehen Sie den Stecker niemals am Netzkabel oder mit nassen Händen aus der Steckdose.

- Eine Beschädigung des Netzkabels kann einen Kurzschluss, Feuer und/oder Stromschlag verursachen.

- Ziehen Sie nie den Netzstecker, um das Gerät auszuschalten, dadurch könnte es beschädigt werden. Schalten Sie das Gerät immer erst mit dem Thermostat aus (Position „0“).

- Ziehen Sie immer den Netzstecker aus der Steckdose, wenn das Gerät nicht in Gebrauch ist.

- Verlegen Sie das Netzkabel immer so, dass niemand darüber stolpern kann. Es könnten Verletzungen auftreten oder das Gerät könnte beschädigt werden.
- Gerät nicht am Kabel ziehen oder tragen.
- Lassen Sie das Netzkabel nicht herunterhängen, damit niemand das Gerät herunterziehen oder sich daran verletzen kann.
- Das Netzkabel darf nicht mit den heißen Geräteteilen in Berührung kommen.
- Keine schweren Gegenstände bzw. das Gerät selbst auf das Netzkabel stellen. Kurzschluss- und Brandgefahr!
- Wickeln Sie das Netzkabel komplett ab, bevor Sie den Netzstecker in eine Steckdose stecken.
- Knicken Sie das Netzkabel nicht und wickeln Sie es nicht um das Gerät.
- Schliessen Sie den Elektrogrill nur an eine Steckdose mit Wechselstrom mit einer Spannung von 230V/50 Hz an. Als Mindestabsicherung der Steckdose gilt 10 Ampère (siehe auch Angaben auf dem Typenschild).
- Schliessen Sie das Gerät niemals an einen Mehrfachstecker an oder an eine Steckdose, an der auch noch andere Geräte angeschlossen sind.
- Den Netzstecker niemals in eine lockere oder beschädigte Steckdose stecken. Stromschlag- und Brandgefahr!
- Verwenden Sie niemals ein defektes Stromkabel. Im Falle einer Beschädigung kontaktieren Sie bitte den FUST-Reparaturdienst.
- Ein Verlängerungskabel sollten Sie nur verwenden, wenn sich dieses in einwandfreiem Zustand befindet.
- **Ziehen Sie immer den Netzstecker aus der Steckdose, wenn das Gerät nicht in Gebrauch ist, nur dann ist es definitiv ausgeschaltet.**

Stromanschluss (I, X)

 Ein nicht ordnungsgemäßer Umgang mit Strom kann tödliche Folgen haben.

- Greifen Sie keinesfalls nach einem Gerät, das ins Wasser gefallen ist. Ziehen Sie immer erst den Netzstecker, bevor Sie es herausnehmen.
- Prüfen Sie Gerät und Kabel regelmässig auf Schäden. Ein beschädigtes Gerät nicht in Betrieb nehmen.
- Als zusätzlichen Schutz empfehlen wir die Installation eines Fehlerstrom-Schutzschalters (max. 30mA). Ihr Elektroinstallateur berät Sie gerne.

Standort (II, III, VIII, IX)

- Während des Betriebs ist das Gerät ausserhalb der Reichweite von Kleinkindern, Tieren oder Personen mit Beeinträchtigungen zu halten.
- Platzieren Sie das Kabel so, dass niemand darüber stolpern kann.
- Lagern Sie das Gerät nicht im Freien und halten Sie es von Hitze und offenen Flammen fern.
- Stellen Sie das Gerät auf eine trockene, stabile, ebene und hitzebeständige Oberfläche, nicht auf einen weichen Untergrund wie z.B. auf eine Kunststoffischdecke. Das Gerät darf auch nicht auf einen empfindlichen Untergrund wie einen Glattsch, ein Tischtuch, lackierte Möbel etc. gestellt werden. Bedenken Sie, dass Fett aus dem Grillgut spritzen und tropfen kann und der Untergrund deshalb schmutzig werden könnte.
- Gerät nie auf einen Untergrund aus Metall stellen.
- Stellen Sie das Gerät niemals in der Nähe von Apparaten auf, die Wärme abgeben wie z.B. Öfen, Gasherde, Grillplatte, etc.. Stellen Sie das Gerät in sicherem Abstand (mindestens 70 cm) zu Wänden oder anderen Objekten auf, die in Brand geraten können wie beispielsweise Gardinen, Handtücher (Baumwolle oder Papier) etc..
- Gerät niemals in einem Schrank oder Regal stehend benutzen. Wenn das Gerät in einem Schrank verstaut wird, muss der Netzstecker gezogen sein und das Gerät komplett abgekühlt sein!
- Sollte das Gerät in der Küche benutzt werden: Das Gerät mit der Rückseite un-

mittelbar an der Küchenwand aufstellen.

- Der Elektrogrill darf weder extremer Sonneneinstrahlung noch Regen ausgesetzt werden.
- Das Gerät nicht in Räumen mit explosiven oder entflammenden Stoffen bzw. Flüssigkeiten betreiben (z.B. Haar- oder Deospray etc.).
- Sorgen Sie dafür, dass nichts auf das Gerät fallen kann und das Gerät selbst nirgends herunterfallen kann.
- Benutzen Sie das Gerät nicht in der Nähe von Wasser (z.B. Spülbecken, Schwimmbekken etc.) und setzen Sie es weder Regen noch anderer Feuchtigkeit aus.
- Nichts auf das Gerät stellen oder das Gerät abdecken. Lüftungsschlitze immer freihalten.
- Das Gerät braucht auf allen Seiten einen Mindestabstand von 70 cm zum nächsten Gegenstand oder zur nächsten Wand, damit die Luft frei zirkulieren kann und das Gerät sich nicht überhitzt.

- Bedecken Sie das Gerät auf keinen Fall, der Raum über dem Elektrogrill muss frei sein.

- Das Gerätegehäuse (inkl. Netzkabel und Stecker) sollte niemals mit Wasser, Flüssigkeiten oder Dampf in Berührung kommen.



Brand- und Verbrennungsgefahr (II)

**Das Gerät wird heiss.
Um das Brandrisiko zu reduzieren:**

- Das Gerät, besonders die Grillplatte, wird während des Betriebs sehr heiss. Berühren Sie das Gerät deshalb nur an den Handgriffen, um Verbrennungen vorzubeugen. Verstellen Sie das Gerät nicht, während es heiss ist!
- Der Dampf, der während des Gebrauchs entweicht, ist heiss!
- Mindestabstand von 70 cm zu brennbaren Materialien unbedingt einhalten.
- Der Elektrogrill darf nur am Stromnetz angeschlossen sein, solange er in Betrieb ist. Nach jedem Gebrauch ist

Spezielle Sicherheitshinweise zu diesem Gerät

unbedingt der Netzstecker zu ziehen.

- Lassen Sie das Grillgut nicht länger als erforderlich im Gerät und beobachten Sie den Grillvorgang.
- Beachten Sie, dass sich Fette und Öle bei Überhitzung entzünden können.
- Legen Sie keine brennbaren Materialien wie Papier, Küchentuch oder Kunststoff auf die Grillplatte oder das geschlossene Gerät.
- Beim Öffnen der Glasabdeckung bitte auf den austretenden Dampf achten!

Hinweis:

Benutzen Sie nur Küchenwerkzeug aus Holz und hitzebeständigem Kunststoff, wenn Sie das Grillgut vom Gerät nehmen, um die Antihafbeschichtung der Grillplatte nicht zu beschädigen.

Spezielle Sicherheitshinweise zu diesem Gerät

- Generell das Gerät nur einschalten, wenn es komplett zusammengebaut ist (siehe „Montage des Geräts“). Das Gerät niemals ohne eingesetzte Fettauffangschale in Betrieb nehmen.
- Die Glasscheibe des Deckels vorsichtig behandeln. Nicht benutzen, wenn ein Riss sichtbar sein sollte. Wenden Sie sich in diesem Fall an Ihren FUST-Reparaturdienst.
- Das Gerät ist für ein Tisch-Grillvergnügen auf dem Balkon oder der Terrasse entwickelt. Nach der Benutzung im Freien muss das Gerät, nachdem es abgekühlt ist und der Stecker gezogen wurde, wieder zurück ins Haus gebracht werden. Gerät niemals im Freien stehen lassen! Gerät niemals in heissem Zustand tragen!
- Das Fett des Grillguts kann während des Grillens spritzen oder tropfen. Deshalb niemals einen empfindlichen Untergrund wie polierte

Spezielle Sicherheitshinweise zu diesem Gerät

Tischplatte oder Tischdecke wählen. Der Untergrund muss hitzeunempfindlich und leicht zu reinigen sein.

- Dieser Elektrogrill darf niemals mit Holzkohle oder brennbaren Flüssigkeiten betrieben werden!
- Die Grillplatte darf niemals mit Alufolie bedeckt werden, da sonst die Wärme nicht abgeführt werden kann.
- Nie auf der Grillplatte schneiden, da sonst die Antihaft-Beschichtung beschädigt wird.
- Netzkabel während des Betriebs immer so verlegen, dass der Thermostat nicht versehentlich herausgezogen oder das Gerät heruntergezogen werden kann oder man über das Netzkabel stolpern kann.
- Nach jedem Gebrauch und vor der Reinigung immer Netzstecker aus der Steckdose ziehen und Thermostat aus dem Gerät ziehen.
- Die Glasabdeckung sollte vor dem Transport immer geschlossen werden.

Achtung – Bitte bei Glasabdeckung unbedingt beachten:

Die Glasabdeckung kann in der geöffneten Position als Windschutz eingerastet werden.

Wenn die Glasabdeckung eingerastet ist, darf der Deckel niemals mit Gewalt nach vorne oder nach hinten gedrückt werden. Wollen Sie den Deckel schliessen, müssen Sie ihn erst nach oben ziehen (zum Entriegeln) und dann nach vorne klappen.

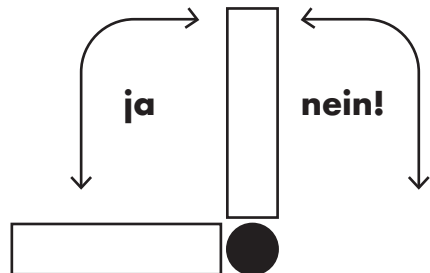

Vor der ersten Inbetriebnahme

- Nehmen Sie den Elektrogrill aus der Verpackung und entfernen Sie alle Verpackungsmaterialien. Achten Sie darauf, dass mit diesen keine Kinder spielen, vor allem nicht mit Plastiktüten (Erstickungsgefahr).
- Überprüfen Sie, ob der Elektrogrill unbeschädigt ist. Wenn nicht, wenden Sie sich an den nächsten FUST-Kundendienst.
- Überprüfen Sie vor Gebrauch immer, ob sich der Thermostat, der Netzstecker und die Steckdose in einwandfreiem Zustand befinden. Ungenügender Kontakt könnte das Gerät beschädigen.
- Reinigen Sie das Gehäuse und die Glasabdeckung des Elektrogrills mit einem leicht feuchten Tuch, dann trocknen Sie alles.
- Entnehmen Sie die Grillplatte und die Fettauffangschale. Reinigen Sie beide Teile in warmem Spülwasser, danach sorgfältig spülen und

trocknen. Setzen Sie die trockene Fettauffangschale und die Grillplatte wieder zurück in das Gehäuse.

Montage des Elektrogrills:

Achtung:

Der Thermostat darf zu Beginn der Montage nicht im Gerät stecken.

1. Fettauffangschale einsetzen.



2. Grillplatte einsetzen, so dass sie bündig mit dem Gehäuse abschliesst.



3. Glasabdeckung einsetzen, falls sie entnommen wurde.

Glasabdeckung senkrecht halten und erst die Nasen links und rechts ausrichten, dann einschieben.



Dann Scheibe nach unten gleiten lassen.



4. Thermostat-Stecker in die Buchse des Gehäuses stecken, bis er einrastet.



Um den Produktionsgeruch zu entfernen:

- Wickeln Sie das Netzkabel komplett ab und stecken Sie den Netzstecker in eine Steckdose.
- Schliessen Sie den Glasdeckel und lassen Sie das Gerät etwa 10 Minuten lang aufheizen, indem Sie den Thermostat auf die höchste Stufe (5) stellen. Sollte das Gerät leicht qualmen, ist dies normal und verschwindet nach kurzer Zeit.
- Schalten Sie das Gerät aus und ziehen Sie den Netzstecker aus der Steckdose. Lassen Sie das Gerät abkühlen, bis keine Verbrennungsgefahr mehr besteht.
- Wischen Sie die Grillplatte nochmals gründlich mit einem feuchten Tuch ab.

Gerätebeschreibung

Deutsch

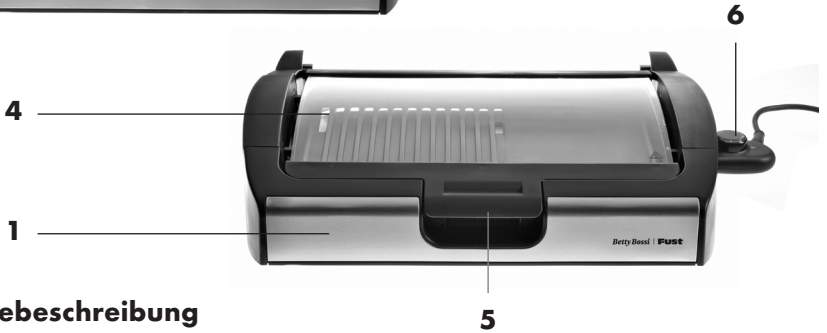
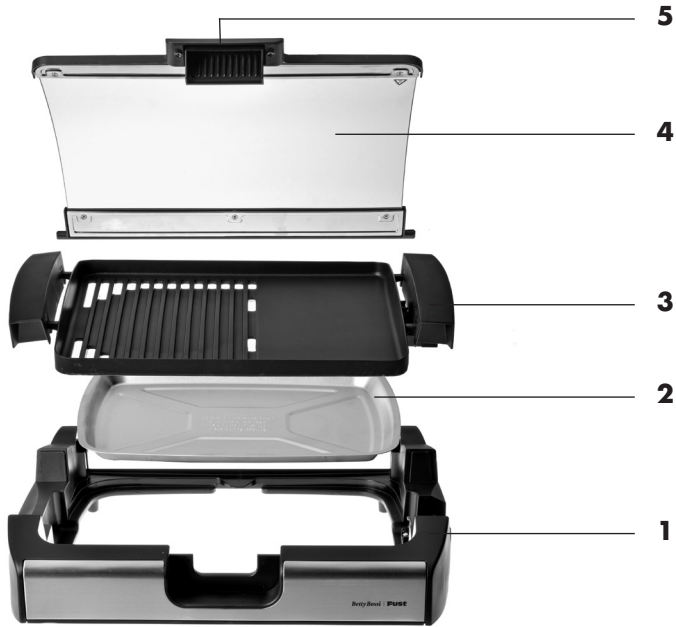

Gerätebeschreibung

- 1 Gerätegehäuse
- 2 Fettauffangschale (Reflektorblech) (herausnehmbar)
- 3 Grillplatte (herausnehmbar) mit eingegossenem Heizelement:
gerillte Fläche ideal für Steaks und Fisch
glatte Fläche ideal für Würste, Meeresfrüchte, Grillgemüse uvm.
- 4 Glasabdeckung (herausnehmbar)

- 5 Griff mit Clip-Verschluss zum Öffnen der Glasabdeckung
- 6 Thermostat (abziehbar) mit Netzkabel und Netzstecker
- 7 Temperatur-Kontrolllampe

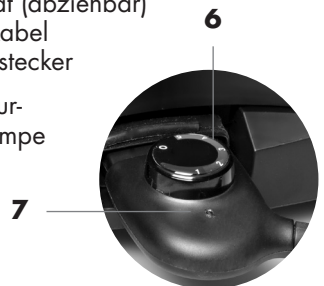



Thermostat

• Mit dem Thermostat stellen Sie die Temperatur der Grillplatte ein. Die Zahlen sind folgendermassen definiert:

- 0** = Thermostat ist ausgeschaltet
- 1** = Thermostat ist eingeschaltet
- 2** = Niedertemperatur
- 3** = Temperatur zum Grillen auf schwacher Stufe (z.B. für Fisch etc.)
- 4** = Temperatur zum Grillen auf mittlerer Stufe (z.B. für zarte Fleischsorten)
- 5** = Temperatur zum Grillen auf höchster Stufe

Die Temperatur-Kontrolllampe leuchtet rot, sobald der Netzstecker in der Steckdose steckt und der Thermostat auf einer Temperatur-Stufe zwischen 1 und 5 eingestellt ist. Wenn die eingestellte Temperatur erreicht ist, erlischt die Lampe wieder. Während des Betriebs schaltet sich die Lampe immer wieder ein und zeigt somit an, dass das Gerät wieder aufheizt, um die Temperatur konstant zu halten.

Inbetriebnahme

 **Ein Stromschlag kann tödlich sein! Befolgen Sie bitte die Sicherheitsvorschriften!**

Achtung:

Prüfen Sie immer, ob das Gerät korrekt zusammengesetzt wurde, bevor Sie den Thermostat in die Gerätebuchse und den Netzstecker in die Steckdose stecken.

1. Montieren Sie das Gerät, wie auf Seite 16/17 beschrieben. Die Fettauffangschale muss immer eingelegt sein. Stellen Sie das Gerät auf eine stabile Arbeitsfläche, welche unempfindlich gegen Hitze und eventuelle Fettspritzer ist.
2. Stecken Sie den Thermostat in die Gerätebuchse.
3. Streichen Sie die Grillplatte dünn mit Öl ein, damit sich das Grillgut besser wenden lässt.
4. Stecken Sie den Netzstecker in die Steckdose.
5. Heizen Sie das Gerät ca. 5 – 10 Minuten auf der Temperaturstufe, in der Sie grillen wollen, vor. Sobald sich der Thermostat in einer Position zwischen 1 und 5 befindet, leuchtet die Temperatur-Kontrolllampe rot auf. Sobald die eingestellte Temperatur erreicht ist, erlischt sie wieder.
6. Legen Sie nach der Vorheiz-Phase das Grillgut auf die Grillplatte.
7. Wenden Sie das Grillgut nach einigen Minuten mit einer Grillzange aus Kunststoff oder Holz.

Hinweise:

Nur komplett aufgetautes Grillgut auf die Grillplatte legen.

Niemals auf der Grillplatte schneiden oder mit Küchenutensilien aus Metall hantieren.

Grillplatte niemals mit Alufolie abdecken.

Tipps zur Glasabdeckung:

Sie können mit geschlossener oder offener Glasabdeckung grillen. Bei geschlossener Glasabdeckung ist die Temperatur um ca. 20°C höher.

Um die Glasabdeckung zu öffnen, drücken Sie den Clip unter dem Deckelgriff nach innen.

Wenn Sie die Glasabdeckung geöffnet lassen, dient sie auch als Windschutz, falls Sie im Freien grillen. Dazu die Abdeckung schräg stellen und einrasten lassen, indem sie nach unten gleitet. Um die Abdeckung wieder zu entriegeln, müssen Sie sie leicht nach oben ziehen, dann können Sie sie nach vorne klappen und schliessen.

Grillen beenden

- Wenn das Grillgut gar ist, nehmen Sie es mit einer Holz- oder Kunststoff-Grillzange von der Grillplatte. Stellen Sie den Thermostat auf die Position „0“ und ziehen Sie den Netzstecker.
- Lassen Sie das Gerät komplett abkühlen, bevor Sie es zum Reinigen auseinanderbauen und umplatzieren.

Reinigung

- Reinigen Sie das Gerät nach jeder Benutzung, damit keine Lebensmittelreste auf der Grillplatte einbrennen.
- Vor Beginn der Reinigung prüfen Sie bitte, dass der Elektrogrill nicht am Stromnetz angeschlossen ist. Lassen Sie das Gerät komplett abkühlen, bevor Sie es reinigen.
- Ziehen Sie den Thermostat vom Gerät ab.

Achtung:

Wenn der Thermostat nicht vom Gerät entfernt wurde, lässt sich die Grillplatte nicht entnehmen!

- Nehmen Sie die abgekühlte Grillplatte und die Fettauffangschale vorsichtig aus dem Gerät.

Achtung:

In der Fettauffangschale könnte sich heisses Fett befinden. Nehmen Sie sie deshalb sehr vorsichtig aus dem Gerät und gießen Sie das heisse Fett weg (nicht in den Abguss gießen!).

- Spülen Sie die Grillplatte und die Fettauffangschale in heissem Spülwasser mit einer weichen Spülbürste oder einem nichtkratzenden Schwamm. Sie können auch einen speziellen Grill-Reiniger zur Reinigung verwenden. Sollte die Grillplatte stark verschmutzt sein, lassen Sie sie vorab einige Minuten im Spülwasser einweichen. Danach mit klarem Wasser nachspülen und alle Teile gut trocknen.

- Die Glasabdeckung kann zur gründlichen Reinigung aus dem Gerät genommen werden, indem Sie sie senkrecht nach oben klappen und wegziehen. Danach auch die Glasabdeckung in warmem Spülwasser mit einem weichen Schwamm oder Spüllappen reinigen und anschließend trocknen.

• Reinigen Sie die Grillplatte, die Glasabdeckung und die Fettauffangschale niemals in der Spülmaschine!

- Wischen Sie das Gehäuse nur mit einem leicht feuchten Tuch und etwas Spülmittel sauber.
- Verwenden Sie kein Scheuermittel zur Reinigung der Grillplatte, damit die Antihaftbeschichtung unversehrt bleibt. Verwenden Sie generell keine Scheuerlappen, Stahlwolle, scheuernde Reinigungsmittel, Lösungsmittel oder Azeton bzw. Alkohol, um das Gerät zu reinigen.
- Für Beschädigungen der Antihaftbeschichtung, welche während des Gebrauchs oder der Reinigung entstehen, wird keine Garantie übernommen.

Tauchen Sie den Elektrogrill und den Thermostat niemals ins Wasser und halten Sie sie niemals unter fließendes Wasser.

- Wenn das Gerät sauber und trocken ist, montieren Sie es wieder und schliessen die Glasabdeckung.

Aufbewahrung

- Lagern Sie den gereinigten und trockenen Elektrogrill immer komplett zusammengebaut und ausser Reichweite von Kindern an einem trockenen Ort, am besten in der Originalverpackung, um ihn vor Staub zu schützen. Der Glasdeckel sollte immer geschlossen sein.
- Legen Sie nichts auf das Gerät und lagern Sie es niemals im Freien oder in einem feuchten Raum.
- Das Gerät kann auch platzsparend senkrecht gestellt werden.



Problembehebung

Problem	mögliche Ursache	Lösung
Rote Kontrolllampe leuchtet nicht, obwohl der Netzstecker eingesteckt wurde.	kein Strom	Prüfen, ob der Netzstecker in einer funktionierenden Steckdose steckt und die Sicherung nicht ausgelöst wurde
	Gerät heizt (noch) nicht	Thermostat auf eine Position zwischen 1–5 stellen
	Gerät hat die eingestellte Temperatur erreicht	Kein Fehler, da sich die Temperatur-Kontrollleuchte ausschaltet, sobald die mit dem Thermostat eingestellte Temperatur erreicht ist
Fett läuft auf die Arbeitsfläche	Fettauffangschale nicht oder nicht korrekt eingesetzt	Fettauffangschale einsetzen und die korrekte Position prüfen
	Fettauffangschale ist voll	Gerät ausschalten und abkühlen lassen, dann Fettauffangschale vorsichtig entnehmen, leeren und wieder einsetzen.
Bräunungsgrad des Grillguts zu hell	zu niedrige Temperatureinstellung	Thermostat auf eine höhere Zahl stellen
	zu kurze Grillzeit	Grillgut länger grillen und wenden
Antihafbeschichtung der Grillplatte beschädigt / Kratzer in der Beschichtung	Die Beschichtung wurde bei der Reinigung oder bei der Entnahme des Grillguts beschädigt	Kein Reklamationsgrund. Achten Sie darauf, nur nicht kratzende Küchenutensilien aus Holz und Kunststoff zu verwenden und bei der Reinigung keine aggressiven oder kratzenden Putzmittel zu verwenden.

Problembhebung

Problem	mögliche Ursache	Lösung
Gerät heizt nicht mehr	Das Gerät ist an ein Verlängerungskabel/ eine Kabeltrommel angeschlossen	Verlängerungskabel/ Kabeltrommel komplett abwickelt und nochmals Sicherung prüfen
Grillplatte lässt sich nicht abnehmen	Thermostat steckt noch im Gerät	Thermostat abziehen

Chère cliente, cher client

Nous vous félicitons pour l'achat de ce gril électrique pratique de Betty Bossi et FUST qui vous permettra de préparer aisément des spécialités grillées directement sur la table de votre balcon ou votre terrasse.



Avant d'installer et d'utiliser votre nouvel appareil, nous vous conseillons de lire attentivement ce mode d'emploi. Cela vous permettra d'en tirer les meilleurs résultats et de garantir une utilisation en toute sécurité.

Veillez respecter impérativement toutes les consignes de sécurité pour éviter tout risques d'accidents et de dommages. Nous vous prions de conserver cette notice d'utilisation, afin de vous y référer éventuellement plus tard.

 **Ne mettez jamais les pièces conductrices de courant en contact avec de l'eau.**



Prenez soin de ne pas vous brûler avec les parois extérieures de l'appareil, la plaque de cuisson ou la vapeur chaude. Ne touchez les parties chaudes de l'appareil qu'au niveau des poignées ou utilisez des gants de cuisine !

Usage

- L'appareil est destiné exclusivement à l'usage ménager. N'utilisez l'appareil que comme indiqué dans ce mode d'emploi. Toute utilisation non conforme de l'appareil est strictement interdite en raison des risques inhérents ! En cas d'une utilisation abusive ou d'une fausse manipulation de l'appareil, aucune responsabilité ne peut être assumée pour les dommages éventuels.
- Si l'appareil est utilisé à des fins professionnelles, ceci met fin à tout garantie.
- Utilisez le gril électrique uniquement pour griller des

aliments. Tout autre usage non indiqué par le fabricant pourrait provoquer des incendies, des décharges électriques ou des blessures.

- Prenez soin que l'appareil n'entre jamais en contact avec de l'eau.

- Ne touchez jamais la plaque de cuisson ou le châssis lorsque l'appareil est branché, ils sont très chauds, tout comme la vapeur qui s'échappe. Risques des brûlures ! Ne touchez que les poignées de l'appareil.

- Utilisez uniquement des accessoires d'origine et les pièces de rechange explicitement recommandées par le fabricant. L'utilisation d'accessoires non conformes peut endommager l'appareil.

- Utilisez la plaque de cuisson exclusivement avec cet appareil. N'utilisez l'appareil que lorsqu'il est correctement assemblé et que la plaque de cuisson et le bac de récupération des graisses sont mis en place.

- Faites faire l'entretien et les réparations, y compris le remplacement du cordon

électrique, uniquement par votre service de réparation FUST. Ne démontez jamais vous-même la base de l'appareil. Lors des réparations, servez-vous exclusivement des pièces de remplacement originales FUST, sinon votre appareil risque d'être endommagé ou vous risquez d'être blessé.

- Ne mettez jamais l'appareil en fonction à l'aide d'une minuterie ou d'une télécommande.

Utilisateurs

Cet appareil ne doit être utilisé que par des personnes familiarisées avec le contenu de ce mode d'emploi. Les personnes sous influence d'alcool ou de médicaments sont seulement autorisées à utiliser l'appareil sous surveillance.

- Soyez particulièrement prudent si des enfants, personnes âgées ou animaux se trouvent à proximité de l'appareil.

- Ne jamais laisser l'appareil en fonctionnement sans surveillance.

- **Les enfants à partir de 8 ans ainsi que les personnes avec des déficiences physiques, sensorielles ou intel-**

lectuelles et des personnes mal instruites ou mal informées peuvent utiliser cet appareil lorsqu'ils sont supervisés ou instruits consciencieusement et qu'ils ont compris les risques y liés. Ne laissez jamais les enfants jouer avec l'appareil.

- **Il est interdit aux enfants de moins de 8 ans de faire des travaux de nettoyage ou d'entretien auprès de l'appareil. Les enfants âgés de 8 ans ou plus doivent être supervisés.**

- Tenez l'appareil et son cordon à l'écart des enfants de moins de 8 ans, tout particulièrement quand l'appareil est en service ou en train de refroidir.

- Ne vous éloignez jamais de l'appareil lorsqu'il est encore branché.

Protection des enfants

Les appareils électriques ne sont pas des jouets pour les enfants. Ne laissez jamais le gril électrique sans surveillance lorsqu'il est branché. Lorsque vous utilisez l'appareil à proximité d'enfants, vous devez être encore plus vigilant.

- Gardez l'appareil toujours hors de la portée des enfants.

- Les enfants ne doivent pas jouer avec les bandes adhésives et les emballages de l'appareil, il y a risque de mort par étouffement.

- **Les enfants doivent être surveillés afin de les empêcher de jouer avec l'appareil.**

Risque de décharge électrique (X)

Faites attention à ne pas toucher les pièces sous tension. Une secousse électrique peut provoquer de graves blessures ou même entraîner la mort. Veuillez vous conformer aux directives suivantes.

- **Ne laissez jamais l'appareil sans surveillance lorsqu'il est branché.**

- Débranchez toujours l'appareil et laissez-le refroidir avant de le nettoyer ou lorsque l'appareil n'est pas en marche.

- N'introduisez pas d'objets dans les ouvertures de l'appareil.

- **Vérifiez l'état du gril électrique avant sa mise en service. Afin d'éviter un choc électrique, n'utilisez pas**

l'appareil lorsque le cordon ou la prise est endommagé ou lorsque l'appareil présente une quelconque anomalie ou a subi une chute. N'essayez jamais de réparer l'appareil vous-même. Remettez-le au service après vente FUST le plus proche qui pourra le vérifier et, si nécessaire, réparer.

- Evitez d'exposer l'appareil directement aux rayons du soleil. Maintenez-le à l'écart de la chaleur et de rebords tranchants. N'utilisez pas l'appareil si vos mains sont humides. Si l'appareil ou le cordon est humide, enfilez aussitôt des gants en caoutchouc et débranchez-le. Ne cherchez pas à attraper l'appareil s'il est tombé dans l'eau. Ne remettez l'appareil en marche qu'après vérification par le service après-vente de FUST.
- Ne plongez jamais le thermostat, le cordon, la prise ou l'appareil lui-même dans de l'eau ou tout autre liquide.

Cordon d'alimentation (I, II, III, IV, V, VI, VII)

- Vérifiez avant chaque mise en service que le cordon d'alimentation est en bon état.

- Si le cordon d'alimentation est défectueux, vous devez le faire remplacer par le service après-vente FUST puisque cela nécessite des outils spéciaux. Ne pliez et ne tordez pas le cordon et protégez-le d'objets chauds.
- Ne débranchez jamais l'appareil en tirant sur le cordon ni en touchant la prise avec des mains humides.
- L'endommagement du cordon d'alimentation peut provoquer un court circuit, un incendie et/ou une décharge électrique.
- N'éteignez jamais l'appareil en le débranchant ; vous pourriez endommager l'appareil. Eteignez l'appareil toujours d'abord par le thermostat (position « 0 »).
- Débranchez toujours l'appareil quand il n'est pas en service.
- Placez le cordon d'alimentation de telle façon qu'on ne puisse pas trébucher dessus. On pourrait se blesser ou bien l'appareil pourrait être endommagé.

- Ne tirez et ne portez pas l'appareil en le tenant par le cordon.
- Ne pas laisser pendre le cordon d'alimentation, afin que l'appareil ne tombe pas ou que personne ne se blesse.
- Le cordon d'alimentation ne doit jamais toucher les surfaces et pièces chaudes de l'appareil.
- Ne posez pas d'objets lourds ou l'appareil lui-même sur le cordon d'alimentation. Risque de court circuit et d'incendie !
- Déroulez entièrement le cordon électrique avant de brancher l'appareil dans une prise secteur.
- Ne pliez pas le cordon et ne l'enroulez pas autour de l'appareil.

Branchement électrique (I, X)

 Une mauvaise utilisation du courant peut provoquer la mort.

- Ne branchez le gril électrique qu'à une prise électrique de courant alter-

natif avec une tension de 230V/50 Hz. Le fusible de protection de la prise doit être de 10 ampères au minimum (référez-vous aux données figurant sur la plaque signalétique).

- Ne branchez jamais l'appareil à une multiprise ou à une prise sur laquelle d'autres appareils sont également branchés.
- Ne branchez jamais la fiche du réseau dans une prise endommagée ou mal fixée. Risque de décharge électrique et d'incendie !
- N'utilisez jamais de cordon d'alimentation défectueux. Contactez le service après-vente de FUST en cas d'un mauvais fonctionnement.
- Utilisez seulement des rallonges électriques en bon état.
- **Débranchez toujours l'appareil lorsque vous ne l'utilisez pas. L'appareil n'est vraiment éteint que lorsqu'il est débranché.**

- Ne portez en aucun cas la main à un appareil qui est tombé dans l'eau. Débran-

chez toujours d'abord la fiche réseau avant de le sortir.

- Vérifiez de temps en temps que l'appareil et la fiche sont en bon état. Un appareil endommagé ne doit pas mettre en service.
- Pour une protection supplémentaire, il est conseillé de faire installer un disjoncteur protecteur (max. 30 mA). Votre installateur électricien est à votre disposition.

Emplacement (II, III, VIII, IX)

- Pendant son emploi, veillez à ce que l'appareil ne se trouve pas à portée de main des enfants, personnes présentant un handicap ou près des animaux domestiques.
- Placez le cordon de l'appareil de manière à ce que personne ne risque de trébucher.
- Ne rangez pas cet appareil à l'extérieur et tenez-le éloigné de l'humidité, de la chaleur et de flammes nues.
- Posez l'appareil sur une surface sèche, stable, plate, dure et résistant à la chaleur, pas sur une surface molle comme

une nappe en plastique par exemple. L'appareil ne doit pas non plus être posé sur une surface sensible comme une table en verre, une nappe, des meubles peints etc.. Prenez compte que la graisse peut gicler ou s'égoutter des aliments ce qui peut salir le support.

- Ne placez jamais l'appareil sur un support en métal.
- Ne posez jamais l'appareil à proximité d'appareils qui produisent de la chaleur comme par exemple un four, une gazinière, une plaque de cuisson etc.. Respectez une distance de sécurité (au moins 70 cm) par rapport aux murs et autres objets qui risqueraient de prendre feu comme par exemple des rideaux, des serviettes (en coton ou en papier) etc..
- N'utilisez jamais l'appareil en le plaçant dans un placard ou sur une étagère. Si vous voulez ranger l'appareil dans un placard, vous devez tout d'abord le débrancher et le laisser entièrement refroidir !

Directives de sécurité

- Si l'appareil est utilisé dans la cuisine : Placez-le avec la face arrière directement contre le mur de la cuisine.
- Le gril électrique ne doit être soumis ni à un ensoleillement extrême, ni à la pluie.
- Ne pas utiliser l'appareil dans des pièces contenant des matières explosives ou inflammables (par exemple du spray pour cheveux ou déodorant).
- Assurez-vous que rien ne peut tomber sur l'appareil, et que l'appareil lui-même ne peut pas tomber.
- N'utilisez jamais l'appareil à proximité de l'eau (par ex. un évier, une piscine etc.) et ne l'exposez ni à la pluie, ni à l'humidité.
- Ne placez rien sur l'appareil et ne le recouvrez pas. Tenez les fentes d'aération toujours dégagées.
- Respectez un écart d'au moins 70 cm entre l'appareil et le mur ou un objet le plus proche afin que l'air puisse circuler librement autour de l'appareil et que l'appareil ne surchauffe pas.

- Ne couvrez l'appareil en aucun cas, l'espace au-dessus de l'appareil doit être libre.
- Le châssis (y compris le cordon et la prise) ne doit jamais entrer en contact avec de l'eau, des liquides ou de la vapeur.



Risque d'incendie et de brûlure (II)

L'appareil devient chaud. Afin d'éviter le risque d'incendie :

- L'appareil, surtout la plaque de cuisson, devient très chaud pendant le fonctionnement. Ne touchez l'appareil qu'au niveau de la poignée pour éviter les brûlures. Ne déplacez pas l'appareil lorsqu'il est encore chaud !
- La vapeur qui s'échappe de l'appareil pendant son utilisation est très chaude !
- Veuillez absolument respecter un écart minimum de 70 cm avec tout matériau inflammable.
- Ne branchez l'appareil que lorsque vous voulez l'utiliser. Débranchez-le absolument après l'utilisation.

Consignes de sécurité spéciales pour cet appareil

- Ne laissez pas l'aliment plus longtemps que nécessaire dans l'appareil et surveillez la cuisson.
- Faites attention, car en cas de surchauffe les graisses et les huiles peuvent s'enflammer.
- Ne posez pas de matériaux inflammables comme du papier, du torchon ou de la matière synthétique sur la plaque de cuisson ou l'appareil fermé.
- Lors de l'ouverture du couvercle en verre, veuillez faire attention à la vapeur qui s'échappe!

Remarque :

Utilisez exclusivement des ustensiles de cuisine en bois ou en plastique résistant à la chaleur pour retirer les aliments de l'appareil, afin de ne pas endommager le revêtement antiadhésif de la plaque de cuisson.

Consignes de sécurité spéciales pour cet appareil

- D'une manière générale, ne mettez l'appareil en marche que lorsqu'il est correctement monté (voir le chapitre « Montage de l'appareil »). Ne mettez jamais l'appareil en marche sans avoir préalablement mis en place le bac de récupération des graisses.
- Utilisez la vitre du couvercle avec précaution. Ne l'utilisez pas si elle devait être fendue. Prenez contact dans ce cas avec le service de réparation de FUST.
- L'appareil a été conçu pour un plaisir de la table sur un balcon ou une terrasse. Après avoir utilisé l'appareil à l'extérieur, il doit être rangé à l'intérieur, une fois qu'il est refroidi et débranché. Ne laissez jamais l'appareil à l'extérieur ! Ne soulevez jamais l'appareil lorsqu'il est encore chaud !
- La graisse des aliments peut gicler ou s'égoutter pendant la cuisson. C'est pourquoi vous ne devez jamais placer l'appareil sur un support sen-

Consignes de sécurité spéciales pour cet appareil

sible comme par exemple une table cirée ou une nappe. Le support doit être insensible à la chaleur et facile à nettoyer.

- Ce gril électrique ne doit jamais être mis en marche avec du charbon de bois ou des liquides inflammables !
- La plaque de cuisson ne doit jamais être recouverte de papier aluminium, car sinon la chaleur ne peut pas s'échapper.
- Ne coupez jamais les aliments directement sur la plaque de cuisson pour ne pas endommager le revêtement antiadhésif.
- Placez le cordon pendant l'utilisation toujours de façon que le thermostat ne puisse pas être débranché par inadvertance, l'appareil ne risque pas de tomber et que personne ne risque de culbuter sur le câble.
- Après chaque utilisation, débranchez toujours l'appareil et retirez le thermostat de l'appareil avant de le nettoyer.
- Le couvercle en verre doit toujours être fermé avant de déplacer l'appareil.

Attention – A respecter absolument pour le couvercle en verre :

Le couvercle en verre peut être enclenché comme pare-vent sur la position ouverte.

Lorsque le couvercle en verre est enclenché, le couvercle ne doit jamais être déplacé vers l'avant ou l'arrière avec force. Si vous voulez le fermer, vous devez tout d'abord le soulever (pour le déverrouiller) puis le rabattre vers l'avant.

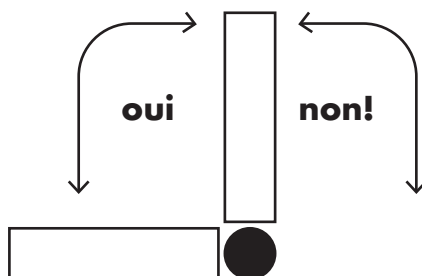

Avant la première mise en service

- Sortez l'appareil de son emballage et retirez tous les matériaux d'emballage. Assurez-vous que des enfants ne jouent pas avec, surtout avec les sacs plastiques (risque d'étouffement).

- Vérifiez que le gril électrique n'est pas endommagé. Si c'est le cas, contactez votre service client FUST.

- Vérifiez toujours avant l'usage que le thermostat, la fiche et la prise électrique sont en bon état. Un contact insuffisant pourrait endommager l'appareil.

- Nettoyez les parois extérieures et le couvercle en verre du gril électrique avec un chiffon légèrement humide puis séchez le tout.

- Retirez la plaque de cuisson et le bac de récupération des graisses. Nettoyez ces deux éléments dans de l'eau de vaisselle chaude puis rincez-les soigneusement et séchez-les. Remplacez le bac de récupération des graisses sec et la plaque de cuisson sèche dans le châssis de l'appareil.

Montage du gril électrique :

Attention :

Le thermostat ne doit pas encore être branché avant le montage de l'appareil.

1. Mettez le bac de récupération des graisses en place.



2. Mettez la plaque de cuisson en place. Elle doit être bien à niveau avec le châssis.



3. Remettez le couvercle en verre en place, si vous l'aviez retiré. Tenez le couvercle en verre à la verticale, alignez tout d'abord les encoches à droite et à gauche puis insérez-le.

Montage



Faites ensuite glisser le couvercle vers le bas.



4. Branchez la prise du thermostat dans la fiche du châssis jusqu'à ce qu'il s'enclenche.



Pour éliminer l'odeur de production :

- Déroulez entièrement le cordon électrique avant de brancher l'appareil dans une prise secteur.
- Fermez le couvercle en verre et laissez l'appareil chauffer pendant environ 10 minutes, en plaçant le thermostat sur le niveau le plus élevé (5). Si l'appareil dégage une légère fumée, ceci est tout à fait normal et disparaît après peu de temps.
- Eteignez l'appareil et débranchez-le. Laissez-le refroidir jusqu'à ce qu'il n'y ait plus de risques de brûlures.
- Nettoyez bien une nouvelle fois la plaque de cuisson avec un chiffon humide.

Description de l'appareil

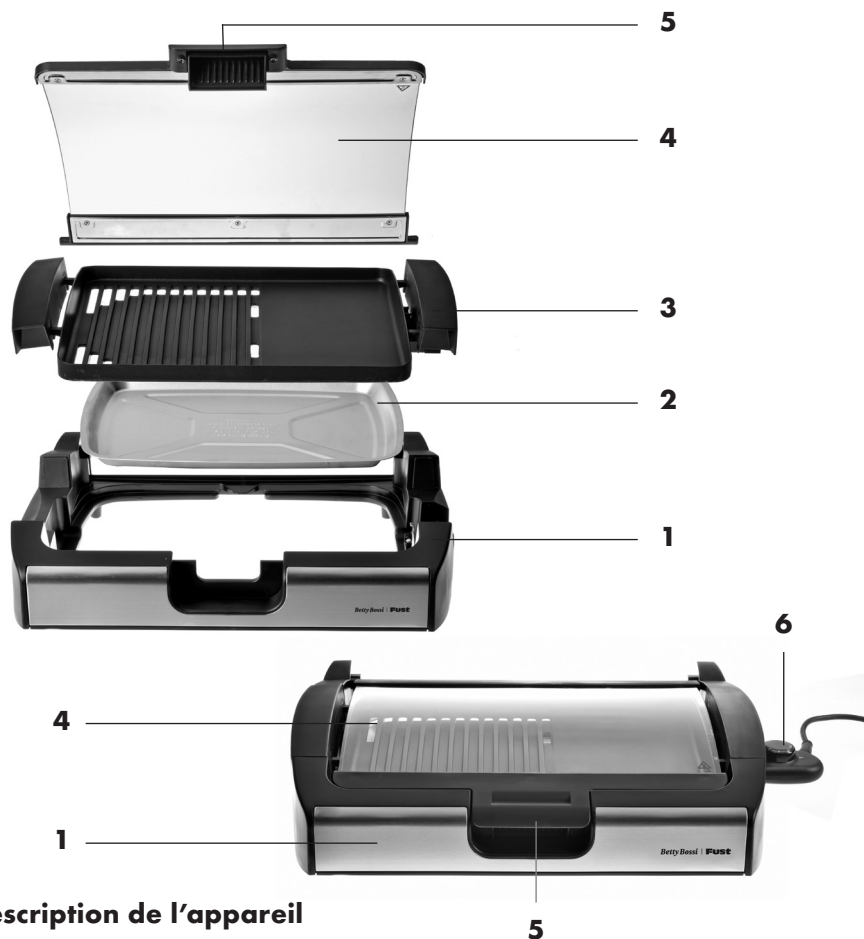

Description de l'appareil

- 1 Châssis de l'appareil
- 2 Bac de récupération des graisses (plaque réflecteur) (amovible)
- 3 Plaque de cuisson (amovible) avec élément chauffant moulé :
Face à rainure idéale pour les steaks et le poisson
Face plate idéale pour les saucisses, les fruits de mer, les légumes, etc.
- 4 Couvercle en verre (amovible)
- 5 Poignée avec clip de verrouillage pour ouvrir le couvercle en verre
- 6 Thermostat (débranchable) avec cordon et prise électrique
- 7 Voyant de contrôle de la température



Thermostat



Thermostat

• Le thermostat permet de régler la température de la plaque de cuisson. Les chiffres sont définis comme suit :

- 0** = Le thermostat est éteint
- 1** = Le thermostat est allumé
- 2** = Température faible
- 3** = Température pour griller à faible température (p.ex. pour le poisson, etc.)
- 4** = Température pour griller à température moyenne (p.ex. pour les variétés de viande tendre, etc.)
- 5** = Température pour griller à température élevée

Le voyant de contrôle de la température s'affiche en rouge dès que l'appareil est branché et le thermostat est réglé sur une température entre 1 et 5. Lorsque la température réglée est atteinte, le voyant s'éteint. Pendant l'utilisation du gril, le voyant s'affiche par alternance et indique ainsi que l'appareil chauffe à nouveau pour maintenir la température constante.

Mise en service

 **Une décharge électrique peut être mortelle ! Veuillez suivre les conseils de sécurité.**

Attention :

Vérifiez toujours que l'appareil est correctement assemblé avant de brancher le thermostat dans la fiche de l'appareil et l'appareil dans une prise secteur.

1. Montez l'appareil comme indiqué pages 34/35. Le bac de récupération des graisses doit toujours être placé dans l'appareil. Placez l'appareil sur un support stable, insensible à la chaleur et aux éventuelles éclaboussures de graisse.
2. Branchez le thermostat dans la fiche de l'appareil.
3. Graissez légèrement la plaque de cuisson avec de l'huile pour pouvoir plus facilement retourner les aliments.
4. Branchez l'appareil dans une prise secteur.
5. Préchauffez l'appareil pendant env. 5 – 10 minutes sur le niveau de température que vous souhaitez ensuite utiliser. Dès que le thermostat est placé sur une position entre 1 et 5, le voyant de contrôle de la température s'affiche en rouge. Dès que la température est atteinte, le voyant s'éteint à nouveau.
6. Placez les aliments sur la plaque de cuisson après la phase de préchauffage.

7. Retournez les aliments au bout de quelques minutes en utilisant une pince à barbecue en plastique ou en bois.

Remarques :

Ne placez que des aliments entièrement décongelés sur la plaque de cuisson.

Ne coupez jamais directement sur la plaque de cuisson et n'utilisez jamais des ustensiles de cuisine en métal.

Ne recouvrez jamais la plaque de cuisson avec du papier aluminium.

Conseils pour le couvercle en verre :

Vous pouvez griller vos aliments avec le couvercle fermé ou ouvert. Si le couvercle en verre est fermé, la température à l'intérieure est d'env. 20°C supérieure.

Pour ouvrir le couvercle en verre, appuyez sur le clip situé en-dessous de la poignée du couvercle.

Si vous laissez le couvercle en verre ouvert, celui-ci sert également de pare-vent, si vous utilisez l'appareil à l'extérieur. Penchez pour cela le couvercle en verre et laissez-le s'enclencher en le faisant glisser vers le bas. Pour déverrouiller à nouveau le couvercle, vous devez le soulever légèrement puis le rabattre vers l'avant et le fermer.

En fin de cuisson / Nettoyage

En fin de cuisson

- Lorsque les aliments sont cuits, retirez-les de la plaque de cuisson avec une pince à barbecue en bois ou en plastique. Placez le thermostat sur la position « 0 » et débranchez l'appareil.
- Laissez l'appareil entièrement refroidir avant de le déplacer ou de le démonter pour le nettoyer.

Nettoyage

- Nettoyez l'appareil après chaque utilisation afin que les résidus alimentaires ne s'incrûstent pas sur la plaque de cuisson.
- Avant de nettoyer l'appareil, vérifiez qu'il est débranché. Laissez l'appareil entièrement refroidir avant de le nettoyer.
- Retirez le thermostat de l'appareil.

Attention :

Si vous n'avez pas retiré le thermostat de l'appareil, vous ne pouvez pas retirer la plaque de cuisson !

- Retirez avec précaution la plaque de cuisson refroidie et le bac de récupération des graisses de l'appareil.

Attention :

De la graisse très chaude peut se trouver dans le bac de récupération des graisses. Retirez-le avec beaucoup de précaution de l'appareil et videz la graisse chaude (ne la versez pas dans l'évier !).

- Lavez la plaque de cuisson et le bac de récupération des graisses dans de l'eau de vaisselle chaude avec une brosse ou une éponge douce. Vous pouvez également utiliser un détergent spécial pour gril. Si la plaque de cuisson est très sale, laissez-la tout d'abord tremper pendant quelques minutes dans de l'eau de vaisselle. Rincez-les ensuite avec de l'eau claire et séchez-les bien.

- Le couvercle en verre peut être retiré de l'appareil pour être nettoyé en profondeur. Placez-le pour cela à la verticale puis tirez dessus pour le soulever. Lavez ensuite le couvercle en verre dans de l'eau de vaisselle chaude puis séchez-le.

• Ne lavez jamais la plaque de cuisson, le couvercle en verre et le bac de récupération des graisses dans le lave-vaisselle !

- Nettoyez le châssis simplement avec un chiffon humide et un peu de liquide vaisselle.

- N'utilisez jamais de produits abrasifs pour le nettoyage de la plaque de cuisson afin de ne pas endommager le revêtement antiadhésif. D'une manière générale, n'utilisez pas d'éponges abrasives, de laines d'acier, de produits d'entretien agressifs, de dissolvants ou d'acétone ou d'alcool pour nettoyer l'appareil.

- Un endommagement du revêtement antiadhésif pendant l'utilisation ou le nettoyage de l'appareil n'est pas couvert par la garantie.

Ne plongez jamais le gril électrique et le thermostat dans de l'eau et ne les maintenez jamais sous de l'eau courante.

Rangement

- Lorsque l'appareil est propre et sec, assemblez-le à nouveau et fermez le couvercle en verre.

Rangement

- Rangez le gril électrique nettoyé et sec, toujours entièrement assemblé et hors portée des enfants dans un endroit sec, de préférence dans son emballage d'origine pour le protéger de la poussière. Le couvercle en verre doit toujours être fermé.
- Ne placez rien sur l'appareil et ne l'entreposez jamais à l'extérieur ou dans une pièce humide.
- L'appareil peut être rangé debout pour gagner de la place.



Dépannage

Problème	Cause possible	Solution
Le voyant de contrôle rouge ne s'allume pas alors que l'appareil est branché.	Pas d'électricité	Vérifiez que l'appareil est branché dans une prise secteur en bon état de marche et que le fusible n'a pas sauté.
	L'appareil ne préchauffe pas (encore)	Placez le thermostat sur une position entre 1 et 5.
	L'appareil a déjà atteint la température réglée.	Aucune erreur. Le voyant de contrôle de la température s'éteint lorsque la température réglée avec le thermostat est atteinte.
De la graisse s'écoule sur le support.	Le bac de récupération des graisses n'est pas ou pas correctement mis en place dans l'appareil.	Mettez le bac de récupération des graisses correctement en place et vérifiez sa position.
	Le bac de récupération des graisses est plein.	Eteignez l'appareil et laissez-le refroidir puis retirez avec précaution le bac de récupération des graisses, videz-le puis remettez-le en place.
Les aliments ne sont pas assez grillés	Réglage trop faible de la température	Placez le thermostat sur un niveau supérieur
	Temps de cuisson trop court	Prolongez la cuisson et retournez les aliments

Dépannage

Problème	Cause possible	Solution
Le revêtement antiadhésif de la plaque de cuisson est endommagé / Il y a des égratignures sur le revêtement	Le revêtement a été endommagé lors du nettoyage ou lorsque les aliments ont été retirés de la plaque	Ce n'est pas un motif de réclamation. Prenez soin de n'utiliser que des ustensiles de cuisine non-grattoir en bois ou en plastique et de ne pas utiliser des détergents agressifs ou récurant pour nettoyer la plaque.
L'appareil ne chauffe plus.	L'appareil est branché à une rallonge ou un tambour de câble	Déroulez entièrement la rallonge / le tambour puis vérifiez à nouveau le fusible.
La plaque de cuisson ne peut pas être retirée.	Le thermostat est encore branché à l'appareil.	Retirez le thermostat.

Gentile cliente

Ci congratuliamo per l'acquisto di questo pratico grill elettrico di Betty Bossi e FUST, con cui si possono preparare facilmente specialità alla griglia direttamente sulla tavola del balcone o della terrazza.



Leggere con attenzione questo libretto di istruzioni prima di installare e di usare l'apparecchio. Solo così potrete ottenere i migliori risultati e la massima sicurezza d'uso.

Seguire le norme di sicurezza per evitare danni e incidenti.

Conservare sempre questo libretto di istruzioni.

⚡ Non mettere mai le parti che conducono corrente a contatto con acqua.



Fare attenzione a non ustionarsi sulle superfici esterne del dispositivo, sulla piastra di cottura o con il vapore caldo! Toccare le parti calde dell'apparecchio solo per le maniglie o usare guanti da cucina!

Uso

- L'apparecchio è destinato esclusivamente all'uso domestico. Utilizzare l'apparecchio solamente in conformità alle regole contenute nel manuale. Ogni uso improprio o modificazione dell'apparecchio è severamente vietato a causa dei rischi ad esso collegati! Se l'apparecchio è usato per uno scopo diverso da quello previsto o abusato, non potrà essere assunta alcuna responsabilità per eventuali danni.
- Se l'apparecchio viene utilizzato a scopo commerciale o industriale non potrà essere più data alcuna garanzia.
- Utilizzare il grill elettrico solamente per grigliare cibi.

Ogni altro uso non raccomandato dal fabbricante può provocare incendi, scariche elettriche o ferimenti.

- Si prega di fare attenzione che l'apparecchio non venga mai a contatto con acqua.
- Non toccare mai la piastra di cottura o la base dell'apparecchio, mentre l'apparecchio è allacciato alla corrente elettrica – questi sono molto bollenti. Fare anche attenzione alla eventuale fuoriuscita del vapore. Pericoli di ustioni. Toccare soltanto le maniglie dell'apparecchio.
- Utilizzare unicamente gli accessori originali o pezzi di ricambio esplicitamente raccomandati dal fabbricante. L'uso di accessori non originali può danneggiare l'apparecchio.
- Utilizzare la piastra di cottura solamente in combinazione con questo apparecchio. Utilizzare l'apparecchio solo se è montato correttamente e se sono stati inserite in precedenza la piastra di cottura e la vaschetta di raccolta dei grassi.

- La manutenzione e le riparazioni, inclusa la sostituzione del cavo di alimentazione, devono essere eseguite esclusivamente dal servizio di riparazione FUST. Non smontare mai la base dell'apparecchio. Per le riparazioni possono essere utilizzati solo pezzi di ricambio originali, in caso contrario il dispositivo potrebbe essere danneggiato o si potrebbero rischiare lesioni.

- Non mettere mai in funzione l'apparecchio con un timer o un telecomando.

Utenti

L'apparecchio deve essere utilizzato solamente da persone che sono familiari con queste istruzioni per l'uso. Persone sotto l'influenza d'alcol o medicinali sono autorizzati ad utilizzare l'apparecchio solo sotto sorveglianza.

- Fare particolare attenzione quando intorno o vicino all'apparecchio si trovano bambini, animali o persone anziane.

- Non lasciare mai incustodito l'apparecchio durante l'impiego.
- **Questo apparecchio può essere utilizzato da bambini a partire dagli 8 anni e da persone con capacità fisiche, sensorie o mentali limitate, o da persone non a conoscenza dell'apparecchio o inesperte, se vengano sorvegliati o abbiano potuto beneficiare di istruzioni riguardanti l'uso dell'apparecchio e abbiano compreso i pericoli risultanti dall'impiego di questo. Bambini non devono giocare con l'apparecchio.**
- **La pulizia e manutenzione effettuate dall'utente non possono essere eseguite da bambini, a meno che questi abbiano 8 o più anni e vengano sorvegliati.**
- L'unità e il suo cavo di alimentazione devono essere tenuti lontano dalla portata dei bambini di età inferiore a 8 anni, soprattutto quando l'unità è in funzione o si raffredda.
- Non allontanarsi mai dall'apparecchio mentre la spina è collegata alla presa di corrente.

Protezione per bambini

Apparecchi elettrici non sono giocattoli per bambini. Non lasciare, quindi, mai l'apparecchio incustodito mentre è collegato alla rete elettrica. Prestare particolare attenzione quando si utilizza il dispositivo in presenza di bambini, si dovrebbe.

- Conservare l'apparecchio sempre lontano dalla portata dei bambini.
- Bambini non devono giocare con i nastri adesivi e il materiale di imballaggio dell'apparecchio perché ciò comporta un rischio di soffocamento.
- **I bambini devono essere sorvegliati, affinché non giochino con l'apparecchio.**

Scossa elettrica (X)

Fare attenzione di non toccare mai le parti sotto tensione. Una scossa elettrica può provocare gravi ferite o addirittura portare alla morte. Si prega di osservare le seguenti norme.

- **Non lasciare mai l'apparecchio incustodito, mentre**

questo è allacciato alla corrente elettrica.

- Staccare sempre la spina di alimentazione e lasciare raffreddare l'apparecchio, prima Lei lo pulisce, oppure quando l'apparecchio non è in funzione.
- Non inserire oggetti nelle aperture dell'apparecchio.
- **Esaminare il grill elettrico prima di ogni uso. Per evitare una scossa elettrica, non utilizzare l'apparecchio, quando il cavo oppure la spina di alimentazione sono danneggiati oppure l'apparecchio accusa altri difetti, è caduto oppure danneggiato. Non effettuare riparazioni da soli, ma portare l'apparecchio presso il prossimo servizio di riparazione FUST, in modo che possa essere esaminato e eventualmente venire riparato.**
- Tenere l'apparecchio lontano da calore, raggi diretti del sole e bordi appuntiti. Non utilizzare mai l'apparecchio con mani umide. Se l'apparecchio o il cavo elettrico dovessero essere umidi o bagnati, staccare subito la spina di alimentazione con

guanti in gomma. Non affermare nell'acqua. Riprendere in funzione l'apparecchio solo dopo averlo fatto controllare dal servizio di riparazione FUST.

- Non immergere mai il termostato, il cavo elettrico o la spina di alimentazione nell'acqua o altri liquidi.

Cavo di alimentazione (I, II, III, IV, V, VI, VII)

- Controllare, prima di ogni uso, lo stato integro del cavo di alimentazione.
- In presenza di un cavo di alimentazione danneggiato, questo deve essere sostituito presso il servizio di riparazione FUST poiché sono necessari degli attrezzi speciali. Non incastrare il cavo di alimentazione e proteggerlo da oggetti caldi.
- Non estrarre mai la spina dalla presa di corrente tirando il cavo né toccandola con le mani bagnate.
- Un danneggiamento del cavo elettrico può provocare un corto circuito, incendio e/o una scossa elettrica.

Istruzioni di sicurezza

- Non tirare mai la spina dalla presa di corrente per spegnere l'apparecchio in quanto ciò potrebbe danneggiarlo. Spegnere il dispositivo soltanto con il termostato (posizione "0").
- Estrarre la spina dalla presa di corrente quando l'apparecchio non viene utilizzato.
- Collocare il cavo di alimentazione in modo che nessuno possa inciamparvi. Ciò potrebbe provocare ferite o l'apparecchio potrebbe essere danneggiato.
- Non tirare o trasportare il dispositivo per il cavo.
- Non lasciare pendere il cavo di alimentazione affinché nessuno possa tirare giù l'apparecchio e ferirsi.
- Il cavo elettrico non deve venire a contatto con le parti bollenti dell'apparecchio.
- Non appoggiare sul cavo elettrico oggetti pesanti così come l'apparecchio stesso. Pericolo di corto circuito e incendio!
- Prima di inserire la spina di alimentazione in una pre-

sa, srotolare completamente il cavo di alimentazione.

- Non piegare il cavo di alimentazione e non avvolgere intorno all'apparecchio

Allacciamento elettrico (I, X)

 **Un uso improprio della corrente può avere conseguenze mortali.**

- Collegare l'apparecchio solamente ad una presa di corrente alternata con una tensione di 230 V/ 50 Hz. La sicurezza minima della presa deve essere di 10 ampère (vedi le indicazioni nella targhetta di identificazione).
- Non collegare mai l'apparecchio a una presa multipla o a una presa alla quale sono collegati altri apparecchi.
- La spina non deve mai essere inserita in una presa di corrente danneggiata o non fissata bene. Pericolo di scossa elettrica e incendio!
- Non utilizzare mai un cavo elettrico danneggiato. In presenza di un danno si

prega di contattare il servizio di riparazione FUST.

- Non utilizzare una prolunga che non si trovi in perfetto stato.

- **Scollegare sempre la spina di alimentazione dalla presa di corrente quando il dispositivo non è in uso, solo allora è definitivamente spento.**

- Non cercare mai di afferrare un apparecchio che è caduto nell'acqua. Staccare sempre la spina prima di tirarlo fuori dall'acqua.

- Controllare sempre che l'apparecchio o il cavo siano in perfetto stato. Non mettere in funzione un apparecchio danneggiato.

- Come protezione supplementare si raccomanda di installare un interruttore di protezione della corrente residua (massimo 30 mA). Si prega di rivolgersi ad un elettricista.

Collocazione (II, III, VIII, IX)

- Durante il funzionamento l'apparecchio deve essere tenuto lontano dalla portata dei

bambini, animali o persone con disabilità.

- Posizionare il cavo di alimentazione in modo che nessuno possa inciamparvi.

- Non conservare l'apparecchio all'aperto e tenerlo lontano da calore e fiamme aperte.

- Collocare l'apparecchio su una superficie asciutta, stabile, diritta e resistente al calore. Non posizionarlo su un piano morbido, ad esempio su una tovaglia in plastica. L'apparecchio non deve essere posto neanche su una superficie delicata come un tavolo in vetro, una tovaglia, mobili laccati ecc.. Considerare che il grasso può schizzare e gocciolare dai cibi e perciò può sporcare la superficie sottostante.

- Non posizionare l'apparecchio su una superficie metallica.

- Non posizionare l'apparecchio mai nelle vicinanze di apparecchi che emanano calore, per esempio forni, fornelli a gas, piastra elettriche ecc.. Posizionare l'apparecchio a una distanza di

sicurezza (almeno 70 cm) dalle pareti o altri oggetti infiammabili come tende, asciugamani (cotone o carta) ecc..

- Non utilizzare mai l'apparecchio in un armadio o in uno scaffale. Se l'unità è riposta in un armadio, la spina di alimentazione deve essere scollegata e l'unità deve essere completamente fredda!
- Nel caso in cui l'apparecchio venga usato in cucina, collocarlo con la parte posteriore rivolta verso la parete della cucina.
- L'unità non deve essere sottoposta ad estremi raggi solari o pioggia.
- Non mettere in funzione l'apparecchio in luoghi con materiali o liquidi esplosivi o infiammabili (per esempio deodoranti o lacche per capelli).
- Assicurarsi che nulla possa cadere sull'apparecchio e che questo non possa cadere.
- Non utilizzare l'apparecchio nelle vicinanze di acqua

(per esempio lavandino, piscine ecc.) e non esporlo alla pioggia o altra umidità.

- Non appoggiare nulla sull'apparecchio o coprire l'apparecchio. Mantenere sempre libere le aperture di ventilazione.
- L'apparecchio deve avere una distanza minima di 70 cm dai lati dal prossimo oggetto o alla prossima parete, perché l'aria deve potere circolare liberamente per evitare un surriscaldamento dell'apparecchio.
- Non coprire l'apparecchio in nessun caso, lo spazio sopra il grill elettrico deve essere libero.
- La base dell'apparecchio (inclusi il cavo di alimentazione e la spina) non deve mai venire a contatto con acqua, liquidi o vapore.



Rischio di incendio e pericolo di ustioni (II)

L'apparecchio si riscalda. Per ridurre il rischio di incendio:

- L'apparecchio e soprattutto la piastra di cottura diven-

tano molto bollenti durante l'uso. Per questo motivo toccare l'apparecchio soltanto alle maniglie per evitare delle ustioni. Non spostare il dispositivo quando è caldo!

- Il vapore che fuoriesce durante l'uso è caldo.
- Mantenere l'apparecchio ad una distanza minima di 70 cm da materiali infiammabili
- L'apparecchio deve essere allacciato ad una presa di corrente, soltanto quando viene utilizzato. Dopo ogni uso deve essere sempre staccata la presa di corrente.
- Non lasciare il cibo più a lungo del necessario nell'apparecchio e osservare il processo di cottura.
- Osservare che olii e grassi possono infiammarsi, attraverso un surriscaldamento.
- Non appoggiare sulla piastra o sull'apparecchio chiuso materiali infiammabile tipo carta, panno da cucina o plastica.
- Aprendo il coperchio in vetro fare attenzione alla fuoriuscita del vapore!

Nota:

Utilizzare solo utensili da cucina in legno e plastica resistente al calore quando si rimuovono il cibo, per evitare di danneggiare il rivestimento antiaderente della piastra di cottura.

Istruzioni speciali di sicurezza per l'uso di questo apparecchio

- Accendere l'apparecchio solo se è completamente montato (vedi "Montaggio del grill elettrico"). Non utilizzare mai l'apparecchio senza la vaschetta di raccolta dei grassi.
- Gestire con prudenza la lastra di vetro del coperchio. Non utilizzarla in caso di visibili incrinature. In questo caso rivolgersi al servizio di riparazione FUST.
- L'apparecchio è progettato per una grigliata da tavolo sul balcone o sulla terrazza. Una volta usato all'aperto, riportare l'apparecchio in casa dopo che si è raffreddato e dopo avere estratto la spina di alimentazione. Non

Istruzioni speciali di sicurezza per l'uso di questo apparecchio

lasciare mai l'apparecchio all'aperto! Non trasportarlo mai se è caldo!

- Il grasso dei cibi può schizzare e gocciolare. Perciò non scegliere mai come piano di appoggio un tavolo levigato o una tovaglia. La superficie di appoggio deve essere resistente al calore e facile da pulire
- Non utilizzare mai questo grill elettrico con carbone o liquidi infiammabili!
- Non coprire mai la piastra di cottura con fogli di alluminio, altrimenti si impedisce la liberazione del calore.
- Non tagliare gli alimenti sulla piastra di cottura, poiché si potrebbe rovinare il rivestimento antiaderente.
- Durante l'uso posizionare il cavo di alimentazione in modo tale che non venga estratto accidentalmente il termostato o tirato giù l'apparecchio o che si corra il rischio di inciampare sul cavo stesso.
- Dopo l'uso e prima della pulizia, estrarre la spina di rete dalla presa di corrente

e rimuovere il termostato dall'apparecchio.

- Il coperchio in vetro deve essere sempre chiuso prima del trasporto.

Attenzione – per il coperchio in vetro, si prega di notare:

Il coperchio in vetro aperto può essere fissato nella posizione "frangivento".

Una volta fissato, il coperchio non deve essere spinto mai nè in avanti nè all'indietro. Per chiudere il coperchio, tirarlo verso l'alto (per sbloccarlo) e poi spingerlo in avanti verso il basso.

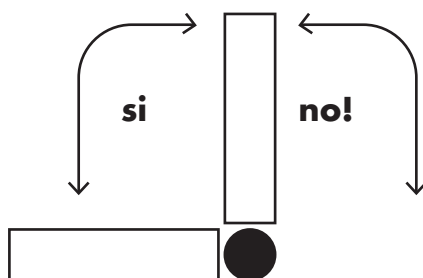

Prima della prima messa in funzione

- Estrarre l'apparecchio dalla confezione ed eliminare tutte le parti dell'imballaggio. Fare attenzione che i bambini non giochino con queste e soprattutto con le buste in plastica (pericolo di soffocamento).
- Assicurarsi che il grill elettrico non sia danneggiato. In caso contrario contattare il prossimo servizio clienti FUST.
- Controllare sempre prima dell'uso che il termostato, la spina e la presa di corrente siano in un buon stato. Un contatto elettrico insufficiente potrebbe danneggiare l'apparecchio.
- Pulire le superfici esterne e il coperchio in vetro del grill elettrico con un panno leggermente umido, quindi asciugare tutto.
- Rimuovere la piastra di cottura e la vaschetta di raccolta dei grassi. Pulire entrambi con acqua calda e sapone, successivamente risciacquare bene e asciugare. Riappli-

care la vaschetta di raccolta dei grassi e la piastra di cottura nell'alloggiamento.

Montaggio del grill elettrico:

Attenzione:

Non inserire il termostato nell'apparecchio all'inizio del montaggio.

1. Inserire la vaschetta di raccolta dei grassi.



2. Inserire la piastra di cottura in modo che coincida bene con l'alloggiamento del grill.



3. Applicare di nuovo il coperchio in vetro se preceden-

Montaggio

temente rimosso. Appoggiare in verticale il coperchio in vetro, prima orientare i ganci a destra e a sinistra, dopodiché installare il coperchio.



Poi lasciare scivolare la lastra verso il basso.



4. Infilare la spina del termostato nella presa dell'alloggiamento finché questo scatta.



Per rimuovere l'odore di produzione:

- Srotolare completamente il cavo di alimentazione e inserire la spina di alimentazione in una presa.
- Chiudere il coperchio in vetro e lasciare riscaldare l'apparecchio per circa 10 minuti, impostando il termostato al massimo (livello 5). È normale che l'apparecchio emetta fumo, questo sparirà in breve.
- Spegnerne il dispositivo e staccare il cavo di alimentazione dalla presa di corrente. Far raffreddare l'apparecchio finché sia passato il pericolo di ustioni.
- Pulire nuovamente la piastra di cottura con un panno umido.

Descrizione del dispositivo

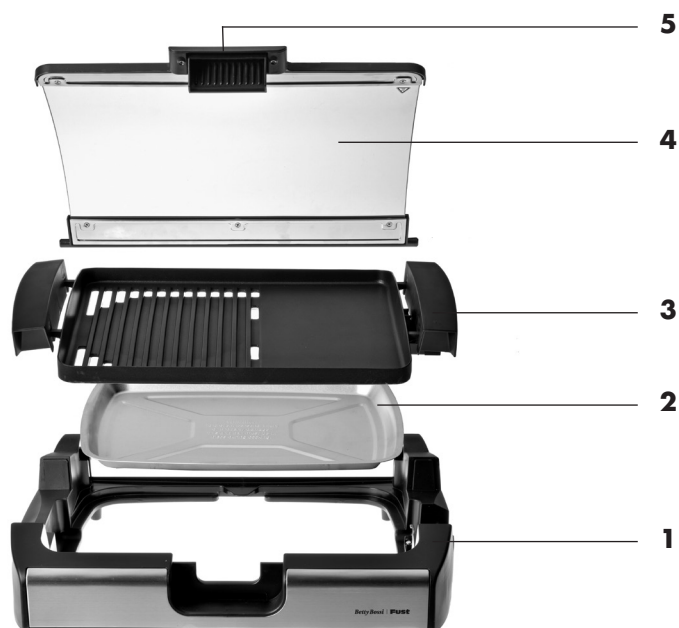

Descrizione del dispositivo

1 Alloggiamento dell'apparecchio

2 Vaschetta di raccolta dei grassi (teglia riflettente) (estraibile)

3 Piastra di cottura (estraibile) con elementi riscaldanti fusi:

Superficie scanalata ideale per bistecche e pesce

Superficie liscia ideale per wurstel, frutti di mare, verdure da griglia ecc.

4 Coperchio in vetro (estraibile)

5 Manico con chiusura a scatto per l'apertura del coperchio in vetro

6 Termostato (estraibile) con cavo di alimentazione e spina

7 Spia di controllo della temperatura

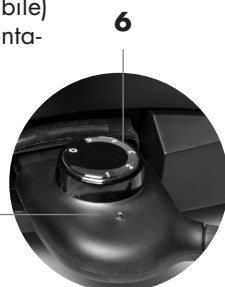

Termostato



Termostato

• Con il termostato si regola la temperatura della piastra di cottura. I numeri sono definiti come segue:

- 0** = termostato spento
- 1** = termostato acceso
- 2** = temperatura bassa
- 3** = temperatura per grigliare a calore basso (per es. per pesce ecc.)
- 4** = temperatura per grigliare a calore medio (per es. per tipi pesce delicato)
- 5** = temperatura per grigliare con massimo calore

La spia di controllo della temperatura si illumina di rosso non appena il cavo di alimentazione è inserito nella presa di corrente e il termostato è impostato tra i livelli di temperatura 1 e 5. Una volta raggiunta la temperatura impostata, la spia si spegne. La spia si riaccende sempre durante l'uso per indicare che l'apparecchio si sta riscaldando di nuovo al fine di mantenere costante la temperatura.

Messa in funzione

 **Una scossa elettrica può essere mortale. Rispetti le prescrizioni di sicurezza menzionate all'inizio.**

Attenzione:

Controllare sempre che l'apparecchio sia montato correttamente prima di inserire il termostato nella presa dell'apparecchio e la spina nella presa di corrente.

1. Montare l'apparecchio come descritto a pagina 52/53. Inserire sempre la vaschetta di raccolta dei grassi. Posizionare l'apparecchio su una superficie di lavoro stabile, resistente al calore e a eventuali schizzi di grasso.

2. Infilare il termostato nella presa dell'apparecchio.

3. Ungere la piastra di cottura con un film sottile d'olio in modo da poter girare meglio i cibi.

4. Inserire il cavo di alimentazione nella presa di corrente.

5. Lasciare riscaldare l'apparecchio per circa 5–10 minuti alla temperatura desiderata. Non appena il termostato raggiunge una temperatura tra 1 e 5, la spia di controllo della temperatura diventa rossa. Nel momento in cui viene raggiunta la temperatura impostata, la spia si spegne di nuovo.

6. Deporre i cibi sulla piastra di cottura dopo la fase di preriscaldamento.

7. Girare i cibi dopo alcuni minuti con una pinza per grill di materiale plastico o di legno.

Note:

Deporre sulla piastra di cottura solo cibi che siano completamente scongelati.

Non tagliare mai i cibi sulla piastra di cottura o non utilizzare mai utensili da cucina di metallo.

Non coprire mai la piastra di cottura con fogli di alluminio.

Consigli per il coperchio in vetro:

Si può grigliare sia con il coperchio aperto che con il coperchio chiuso. Con il coperchio chiuso la temperatura è più alta di 20°C circa.

Per aprire il coperchio in vetro, premere il clip della maniglia verso l'interno.

Il coperchio in vetro aperto funziona all'aperto da frangivento. Inclinare il coperchio e bloccarlo spingendo verso il basso. Per sbloccare il coperchio, sollevarlo leggermente verso l'alto, poi abbassare in avanti e chiudere.

Dopo grigliata

- Rimuovere i cibi cotti con una pinza di materiale plastico o di legno dalla piastra di cottura, impostare il termostato sulla posizione "0" e staccare la spina di alimentazione.
- Lasciare raffreddare completamente l'apparecchio, prima di smontarlo e spostarlo per procedere alla pulizia.

Pulizia

- Pulire il dispositivo dopo ogni uso per evitare che avanzi di cibosi incrostato sulla piastra di cottura.
- Prima di iniziare la pulizia, verificare che l'apparecchio non sia collegato alla rete elettrica. Lasciare raffreddare completamente il dispositivo prima di pulirlo.
- Rimuovere il termostato dall'apparecchio.

Attenzione:

Non è possibile estrarre la piastra di cottura se prima non è stato rimosso il termostato!

- Rimuovere la piastra di cottura raffreddata e la vaschetta di raccolta dei grassi dall'apparecchio.

Attenzione:

Nella vaschetta di raccolta dei grassi si potrebbero trovare residui di grasso caldo. Perciò rimuoverla con estrema prudenza e buttare via l'olio (non versare nel lavandino).

- Lavare la piastra di cottura e la vaschetta di raccolta grassi con acqua calda e sapone utilizzando una spazzola morbida o una spugna che non graffia. Si può utilizzare anche un detergente speciale per grill. Se la piastra di cottura è molto sporca, lasciare ammorbidire le eventuali incrostazioni di grasso con acqua e sapone. Dopodiché sciacquare con acqua corrente e asciugare bene ogni elemento.

- Per effettuare una pulizia profonda si può estrarre il coperchio in vetro prendolo fino alla posizione verticale e estraendolo successivamente. Poi lavare il coperchio con acqua calda e sapone utilizzando una spugna oppure un panno da cucina, infine asciugare.

• Non lavare mai la piastra di cottura, il coperchio in vetro e la vaschetta di raccolta dei grassi nella lavastoviglie!

- Pulire l'alloggiamento solo con un panno inumidito e un po' di detergente.

- Affinché il rivestimento antiaderente rimanga intatto, non usare abrasivi per pulire la piastra. In generale, durante la pulizia, non utilizzare qualsiasi panno abrasivo, lana d'acciaio, detergenti abrasivi, solventi, acetone o alcool.

- Per danni al rivestimento antiaderente che si verificano durante l'utilizzo o la pulizia, non viene data nessuna garanzia.

Non immergere mai il grill elettrico e il termostato in acqua e non tenerli mai sotto acqua corrente.

Deposito

- Una volta pulito e asciugato, rimontare l'apparecchio e chiudere il coperchio in vetro.

Deposito

- Riporre l'apparecchio pulito, asciutto e riassemblato in un luogo asciutto e al di fuori dalla portata dei bambini, preferibilmente nella sua confezione originale per proteggerlo dalla polvere. Assicurarsi che il coperchio in vetro sia sempre chiuso.
- Non appoggiare niente sull'apparecchio e non riporlo mai all'aperto o in luogo umido.
- Per risparmiare spazio è possibile riporre l'apparecchio in posizione verticale.



Risoluzione problemi

Problema	Causa possibile	Soluzione
Spia rossa non si accende anche se il cavo di alimentazione è inserito nella presa di corrente.	Manca di corrente.	Controllare che anche la spina di rete sia inserita in una presa funzionante e verificare che non sia saltata la corrente.
	L'apparecchio non riscalda (ancora).	Impostare il termostato tra il livello 1-5.
	L'apparecchio ha raggiunto la temperatura impostata.	Nessun errore: la spia di controllo della temperatura si spegne non appena è stata raggiunta la temperatura impostata.
Grasso cola sulla superficie di lavoro	La vaschetta di raccolta grassi non è montata/montata correttamente.	Montare la vaschetta di raccolta grassi e controllare che si trovi nella posizione corretta.
	La vaschetta di raccolta grassi è piena.	Spegnere l'apparecchio e far raffreddare, poi rimuovere cautamente la vaschetta di raccolta grassi, svuotare e rimontare di nuovo.
Grado di doratura dei cibi troppo chiaro	Impostazione della temperatura troppo bassa.	Impostare il termostato ad un livello più alto.
	Tempo di grigliatura troppo breve.	Grigliare i cibi più a lungo e girare.

Risoluzione problemi

Problema	Causa possibile	Soluzione
Rivestimento antiaderente della piastra di cottura danneggiato/graffi sul rivestimento.	Il rivestimento è stato danneggiato durante la pulizia o rimozione dei cibi.	Nessun motivo di reclamo. Fare attenzione a non utilizzare utensili da cucina di legno o materiale plastico che potrebbero graffiare il rivestimento e non usare detergenti aggressivi ed erosivi per la pulizia.
L'apparecchio non riscalda più.	L'apparecchio è collegato ad una prolunga oppure ad un avvolgitore elettrico.	Srotolare completamente la prolunga/avvolgitore elettrico e controllare il fusibile.
Non è possibile estrarre la piastra di cottura.	Il termostato è inserito ancora nell'apparecchio.	Rimuovere il termostato.

Ihr zuständiger FUST-Kundendienst bietet Ihnen folgende Leistungen:

- Die Reparatur und Instandsetzung des Gerätes mit und ohne Garantie.
- Den Verkauf von Ersatzteilen und Zubehör.
- Beratung hinsichtlich der Benutzung und Wartung der Geräte.
- Bei Funktionsstörungen wenden Sie sich bitte an das geschulte Personal des Kundendienstes.
Unter Telefon-Nr. 0848 559 111 oder auf www.fust.ch erfahren Sie die Adresse der nächsten FUST-Filiale.

Die Garantie:

- FUST übernimmt für Ihr Gerät zwei Jahre Garantie ab Verkaufsdatum.
- Die Garantiebedingungen entnehmen Sie bitte dem Kaufvertrag.

Votre service FUST vous offre les services suivants:

- La réparation et la mise en état de l'appareil avec et sans garantie.
- La vente des pièces de rechange et d'accessoires.
- Conseils concernant l'utilisation et l'entretien des appareils.
- En cas de défaillances techniques, adressez-vous au personnel formé du service après-vente.

Téléphonez au numéro 0848 559 111 ou regardez sur www.fust.ch pour connaître l'adresse de la prochaine succursale FUST.

La garantie:

- FUST vous offre une garantie valable de 2 ans à compter de la date d'achat de l'appareil.
- Vous trouverez les conditions de garantie dans le contrat de vente.

Il Suo servizio FUST competente Le offre le seguenti prestazioni:

- La riparazione e la manutenzione correttiva dell'apparecchio con e senza garanzia.
- La vendita di pezzi di ricambio e d'accessori.
- La consulenza per quanto riguarda l'uso e la manutenzione dell'apparecchio.
- Si rivolga al personale qualificato del servizio dopo vendita nel caso di disturbi del funzionamento. Telefonate il numero 0848 559 111 o consultate presso www.fust.ch per apprendere l'indirizzo della prossima succursale FUST.

Garanzia:

- FUST assume responsabilità per il Suo apparecchio per 2 anni a partire dalla data d'acquisto.
- Prenda le condizioni di garanzia dal contratto di compravendita.

Les instructions en français suivant les instructions en allemand.

Le istruzioni in italiano seguono le istruzioni in tedesco.

Zur Gebrauchsanleitung

Selbstverständlich kann die Gebrauchsanleitung nicht alle Einsatzmöglichkeiten für dieses Gerät aufzeigen.

Sollten Sie also weitere Informationen benötigen, wenden Sie sich bitte an Ihre nächste FUST-Filiale.

Unter Telefon-Nr. 0848 559 111 erfahren Sie die Adresse der nächsten FUST-Filiale.

A propos du mode d'emploi

Naturellement, le mode d'emploi ne peut pas décrire toutes les possibilités qu'offre cet appareil. Adressez-vous à la prochaine succursale FUST, si vous désirez plus d'informations.

Téléphonez au numéro 0848 559 111 pour connaître l'adresse de la prochaine succursale FUST.

Sulle istruzioni per l'uso

Le istruzioni per l'uso non possono indicare ovviamente ogni possibile impiego dell'apparecchio. Si rivolga alla prossima succursale FUST se ha bisogno di più informazioni.

Telefoni il numero 0848 559 111 per apprendere l'indirizzo della prossima succursale FUST.

Reparatur (VI, VII)

Bei Verdacht auf einen Gerätedefekt ziehen Sie sofort den Netzstecker aus der Steckdose. Kontaktieren Sie den nächsten FUST-Reparaturdienst und lassen Sie es überprüfen. Für allfällige Schäden, die durch unsachgemässe Behandlung entstanden sind, wird keine Haftung übernommen.

Achtung: Durch unsachgemässe Reparaturen können erhebliche Gefahren für den Benutzer entstehen.

Réparation (VI, VII)

En cas de soupçon d'une défectuosité de l'appareil, débranchez aussitôt la fiche de la prise. Entrez en contact avec le service après-vente FUST le plus proche de chez vous et faites le réviser. Il ne sera assumé aucune responsabilité de dommages éventuels provoqués par un traitement incorrect.

Attention: Des réparations incorrectes peuvent constituer un très grand danger pour l'utilisateur.

Riparazione (VI, VII)

Nel caso di un sospetto di difetto all'apparecchio, stacchi immediatamente la spina dalla presa di corrente. Contattare il prossimo servizio dopo vendita FUST e lo faccia esaminare. Nessuna responsabilità sarà assunta per danni eventuali causati da un trattamento inappropriato.

Attenzione: Riparazioni non appropriate possono causare dei pericoli gravi per l'utente.

Technische Daten

Modell	Betty Bossi FUST Elektrogrill
Art.-Nr.	10667580
Netzspannung	230V ~ 50/60Hz
Leistung	2200 Watt
Kabellänge	1,0 m
Abmessungen (L x B x H)	580 x 380 x 110 mm
Gewicht	5,5 kg
Geprüft	S+ FO 7
Erfüllt EU-Vorschriften	Ja
Produkt-Garantie	2 Jahre

Technische Änderungen vorbehalten.



Dates techniques

Type	Betty Bossi I FUST Gril électrique
Art.-Nr.	10667580
Tension nominale	230V ~ 50/60Hz
Puissance nominale	2200 W
Longueur du cordon	1,0 m
Dimensions (l x l x h)	580 x 380 x 110 mm
Poids	5,5 kg
Homologation	S+ FO 7
Conforme aux prescriptions UE	Oui
Garantie de produit	2 ans

Modifications techniques réservées.



Dati tecnici

Tipo	Betty Bossi I FUST Grill elettrico
Art.-Nr.	10667580
Tensione nominale	230V~ 50/60Hz
Potenza nominale	2200 W
Lunghezza del cavo	1,0 m
Dimensioni (l x l x a)	580 x 380 x 110 mm
Peso	5,5 kg
Approvato	S+ FO 7
Conforme alle norme UE	Si
Garanzia prodotto	2 anni

Salvo modifiche tecniche.



Version 10/2020

