

Betty Bossi

LED-Lichtleiste, Akku, magnetisch – 2 Stück
Barre lumineuse LED magnétique,
rechargeable – 2 pièces

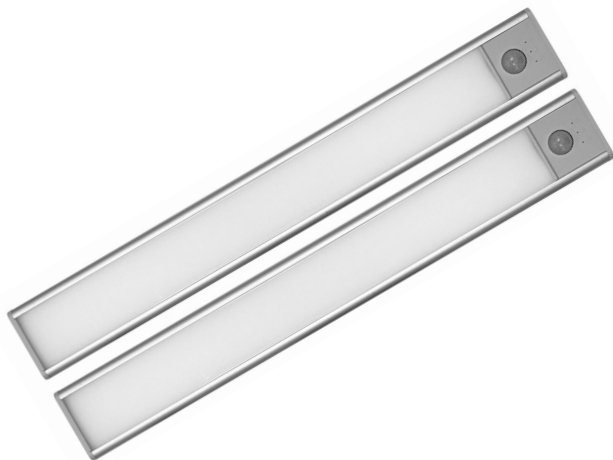

Betriebs- und Montageanleitung
Instructions de montage et mode d'emploi

Erfahren Sie mehr über unsere cleveren Produkte:

www.bettybossi.ch

Pour en savoir plus sur nos idées ingénieuses:

www.bettybossi.ch

Art.-Nr. / No. d'art. 32189

Inhalt

Sicherheitshinweise.....	4
Gerätebeschreibung.....	8
Vor der Inbetriebnahme	10
Inbetriebnahme	10
Gerät reinigen	11
Service	11
Entsorgung	11
Technische Daten	12

Sommaire

Instructions de sécurité.....	14
Description de l'appareil.....	18
Avant la mise en service.....	20
Mise en service	20
Nettoyage de l'appareil.....	21
Service	21
Mise au rebut	21
Données techniques	22

Bitte lesen Sie diese Gebrauchsanleitung vor der Inbetriebnahme des Gerätes genau durch. Bewahren Sie die Anleitung für späteres Nachschlagen an einem sicheren Ort auf. Wenn Sie das Gerät an eine andere Person weitergeben, denken Sie daran, auch die Gebrauchsanleitung beizulegen.

- Wird dieses Produkt zweckentfremdet, falsch bedient oder nicht fachgerecht repariert, kann keine Haftung für eventuelle Schäden übernommen werden. In diesem Fall entfällt der Garantieanspruch.
- Dieses Gerät kann von Kindern ab 8 Jahren und von Personen mit verminderten körperlichen, sensorischen oder mentalen Fähigkeiten bzw. von Personen, die nicht über die nötige Erfahrung und das nötige Wissen für die Benutzung verfügen, benutzt werden, wenn sie überwacht werden oder ihnen die entsprechende Anweisung zum sicheren Betrieb durch eine für ihre Sicherheit verantwortliche Person gegeben wurden und sie auf die möglichen Gefahren, die bei der Benutzung entstehen können, hingewiesen wurden.
- Kinder müssen beaufsichtigt werden, um sicherzustellen, dass sie nicht mit dem Gerät spielen.
- Kinder dürfen nicht mit den Klebebändern und Verpackungsmaterialien des Gerätes spielen, da Lebensgefahr durch Erstickten droht.
- Bewahren Sie das Gerät und das Ladekabel immer ausserhalb der Reichweite von Kindern auf.
- Die Lichtleiste ist nur für den Gebrauch in Innenräumen von Privathaushalten bestimmt. Setzen Sie das Gerät weder Regen noch Feuchtigkeit aus und verwenden Sie es nicht im Freien. Laden Sie das Gerät nur in Innenräumen. Jede abweichende Verwendung führt zum Verlust der Garantie.
- Verwenden Sie das Gerät nicht in der Nähe von Or-

- ten, wo es mit Wasser in Kontakt kommen könnte. Die Lichtleisten und das Ladekabel dürfen nicht mit Wasser in Kontakt kommen. Stromschlaggefahr!
- Fassen Sie das Gerät und das Ladekabel nicht mit nassen Händen an.
 - Sollte das Gerät ins Wasser fallen, vor dem Herausnehmen immer das Ladekabel ziehen. Das Gerät muss in diesem Fall vor der nächsten Benutzung von einem qualifizierten Fachpersonal überprüft werden.
 - Tauchen Sie das Gerät zur Reinigung nicht ins Wasser. Benutzen Sie niemals Alkohol, scheuernde Reinigungsmittel oder Scheu-erlappen zur Reinigung!
 - Schalten Sie das Gerät in folgenden Fällen immer aus:
 - bei Störungen während des Gebrauchs,
 - vor der Montage und Demontage des Geräts,
 - vor der Reinigung des Geräts,
 - wenn Sie das Gerät nicht verwenden.
 - Entfernen Sie immer das Ladekabel, wenn:
 - das Gerät nicht lädt,
 - Sie das Gerät reinigen,
 - das Gerät gelagert wird.
 - Verwenden Sie ausschliesslich das mitgelieferte Ladegerät, um die Lichtleisten zu laden.
 - Laden Sie das Gerät regelmässig, auch wenn Sie es längere Zeit nicht benutzen, um einer Tiefentladung vorzubeugen.
 - Verwenden Sie das Gerät nicht in der Nähe von Wärmequellen wie Kochherd und Heizkörper. Gerät nie starker Hitze oder Sonnenbestrahlung aussetzen. Hitze könnte die Kunststoffteile verformen und verfärben bzw. den Akku beschädigen.
 - Brennende Geräte nur mit einer Löschdecke löschen.
 - Keine Finger oder Gegenstände in die Geräteöffnungen stecken und diese niemals abdecken.

Sicherheitshinweise

- Stecken Sie das USB-C-Ladekabel nur in einen passenden Stromanschluss.
- Halten Sie das Ladekabel beim Ein- und Ausstecken immer am Stecker fest. Nie am Kabel ziehen.
- Das Gerät sollte nicht mit einem externen Timer oder mit einer separaten Fernsteuerung verwendet werden.
- Bringen Sie das Ladekabel nicht mit Wärmequellen (z. B. Herdplatten) in Berührung.
- Kontrollieren Sie regelmäßig, ob sich das Ladekabel in einwandfreiem Zustand befindet. Lassen Sie das Kabel bei Beschädigung ersetzen (es besteht die Gefahr eines elektrischen Schlags!).
- Gerät nie am Ladekabel tragen oder ziehen. Ladekabel nicht knicken, einklemmen oder über scharfe Kanten ziehen. Ladekabel nicht um das Gerät wickeln. Stromschlaggefahr durch Kabelbruch!
- Das Gerät ist ausschliesslich für den privaten Gebrauch bestimmt, und nicht für den kommerziellen Gebrauch. Verwenden Sie das Gerät nur gemäss der in dieser Bedienungsanleitung enthaltenen Vorschriften. Jeglicher Missbrauch des Geräts ist wegen der damit verbundenen Gefahren strengstens verboten! Wird das Gerät zweckentfremdet oder falsch bedient, kann keine Haftung für eventuelle Schäden übernommen werden.
- Wird das Gerät für gewerbliche Zwecke eingesetzt, erlischt jeder Garantieanspruch.
- Vermeiden Sie, das Gerät fallen zu lassen und harten Schlägen auszusetzen.
- Verwenden Sie nur das im Lieferumfang enthaltene oder von Betty Bossi zu diesem Produkt angebotene Zubehör. Anderes Zubehör aus Sicherheitsgründen nicht verwenden.

Sicherheitshinweise

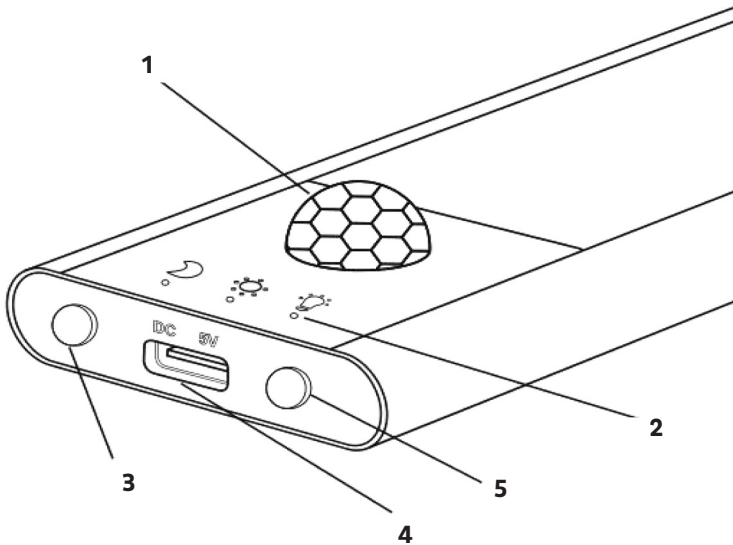

- Verwenden Sie das Gerät nicht, wenn eine Lichtleiste oder das Ladekabel beschädigt ist oder nachdem Defekte aufgetreten sind.
 - Versuchen Sie niemals, das Gerät selbst zu reparieren. Bauen Sie das Gerät nicht selbst auseinander und reparieren Sie es nicht. Gefahr von Stromschlägen! Wenden Sie sich bei Funktionsstörungen nur an qualifiziertes Fachpersonal oder an den Betty Bossi Kundenservice. Wenn das Ladekabel beschädigt ist, muss es ersetzt werden, um Gefahren zu vermeiden.
 - Kontrollieren Sie, ob das Gerät richtig zusammengesetzt und alle Teile korrekt montiert wurden, bevor Sie es einschalten.
 - Für Schäden, die durch Nichtbeachten dieser Gebrauchsanleitung entstehen, lehnt Betty Bossi jegliche Haftung ab.
- Spezielle Hinweise zum Gebrauch eines Akku-Geräts:**
- Gerät niemals auseinander bauen oder in irgendeiner Form verändern.
 - Schützen Sie das Gerät vor Schlägen, lassen Sie es nicht herunterfallen.
 - Gerät nur in einer Raumtemperatur zwischen 5 °C und 40 °C benutzen, laden und lagern.
 - Gerät nicht im Freien lagern. Akku niemals Feuer aussetzen.
 - Vermeiden Sie eine Umgebung mit starken Magnetfeldern.
 - Laden Sie das Gerät alle 2–3 Monate, auch wenn Sie es nicht verwenden, um eine Tiefentladung zu vermeiden. Gerät nur mit mitgeliefertem USB-C-Ladekabel laden.
 - Gerät nicht in der Nähe von Münzen, Schrauben, Werkzeug oder anderen Metallobjekten lagern.

Gerätebeschreibung



- 1 Licht- und Bewegungssensor
- 2 Anzeige für eingestellten Licht-Modus
- 3 Taste „M“ zum Einstellen des Licht-Modus
- 4 Ladebuchse
- 5 Taste „Lampe“ zum Einstellen der Lichttemperatur/des Dimmers

Die einstellbaren Licht-Modi

-  permanentes Licht
-  Bewegungserkennung (funktioniert bei Tag und Nacht)
-  Licht- und Bewegungserkennung (funktioniert nur bei Nacht)

Funktionsweise

Neben der Lichtleiste befindet sich ein intelligenter Fern-Infrarot-Sensor, der schnell und ohne Verzögerung auf Bewegungen (und je nach Einstellung auch auf Licht)

reagiert und die Lichtleiste einschaltet. Die Lichtleisten bringen Licht in Schränke, Garderoben, Weinschränke, Gänge und Hausflure und an viele andere Orte.

Gerätebeschreibung

Aufbau der Lichtleiste

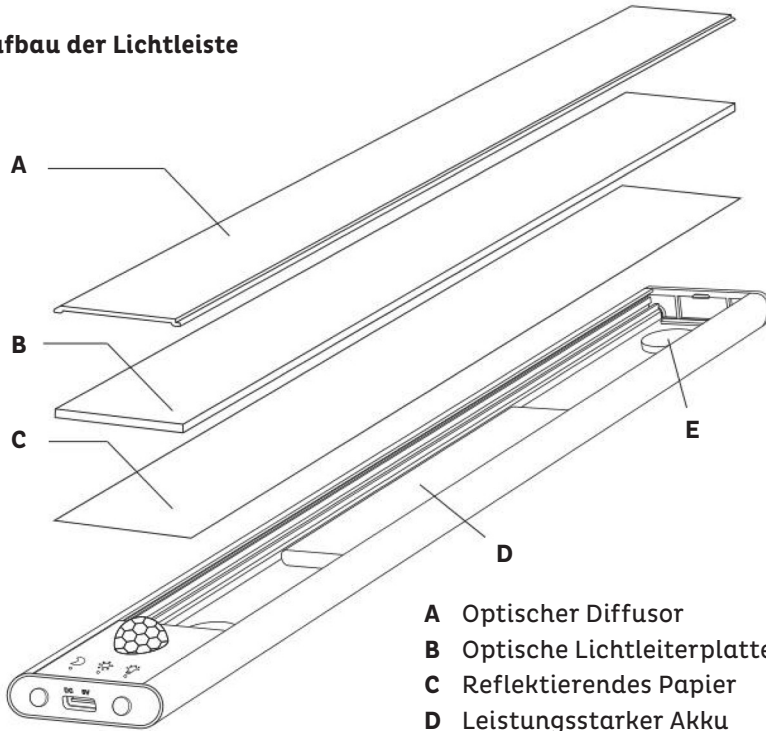

- A Optischer Diffusor
- B Optische Lichtleiterplatte
- C Reflektierendes Papier
- D Leistungsstarker Akku
- E Starker Magnet

Erfassungsbereich

Der Erfassungsbereich ist mit einer Distanz von bis zu 5 Meter und einem Winkel von 120° definiert. Wenn 20 Sekunden keine Erfassung erfolgt, schaltet sich das Gerät aus. (siehe Abb. rechts)

1. **Keine Erfassung:**
das Licht ist ausgeschaltet
2. **Eine Bewegung wird erfasst:**
das Licht schaltet sich automatisch ein
3. **20 Sekunden, nachdem keine Bewegung mehr erfasst wird:**
das Licht schaltet sich automatisch aus

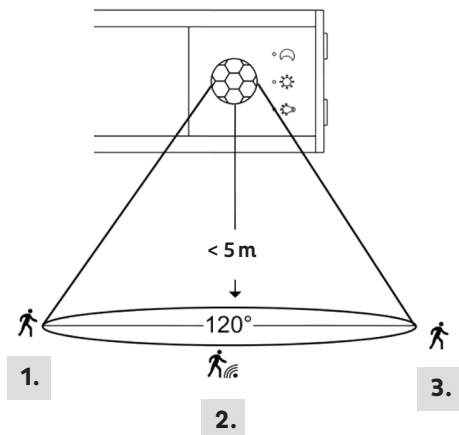

Vor der Inbetriebnahme / Inbetriebnahme

Vor der Inbetriebnahme

A. Installation

Installieren Sie die Lampe an der gewünschten Stelle:

- **Möglichkeit 1:**
Befestigen Sie die magnetische Lichtleiste direkt auf einer Metall-Oberfläche.

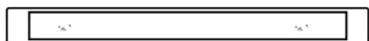

- **Möglichkeit 2:**
Sie können die Lichtleiste auch mit einem Klebeband auf eine Oberfläche kleben, welche nicht aus Metall ist. Prüfen Sie, ob die Oberfläche, auf welche die Lampe geklebt werden soll, sauber und eben ist. Dann ziehen Sie den Schutzfilm vom Aufkleber an der Leistenrückseite ab und kleben Sie die Lichtleiste auf die gewünschte Oberfläche.



B. Akku laden

- Laden Sie die Lampe mit dem mitgelieferten USB-C-Ladekabel für ca. 4 Stunden. Stecken Sie dazu den Anschlussstecker in die Buchse der Lichtleiste und den USB-Stecker in einen passenden Stromanschluss bzw. Adapter. Solange der Akku lädt, leuchtet die LED rot auf. Wenn die LED grün leuchtet, ist die Lichtleiste voll geladen. Nehmen Sie das Ladekabel ab.

Inbetriebnahme



Ein Stromschlag kann tödlich sein! Befolgen Sie bitte die Sicherheitsvorschriften!

Wenn der Akku in der Lampe voll geladen ist und die Lampe an einer Oberfläche montiert ist, kann sie in Betrieb genommen werden.

Lichtleiste einschalten und Licht-Modus einstellen (Taste „M“):

- **Ein-/Aus-switchen:**
Taste „M“ lange gedrückt halten
- **Modus einstellen:**
Taste „M“ kurz drücken, um zwischen den folgenden Modi zu wechseln:
 - permanentes Licht
 - Licht bei Bewegungserkennung
 - Licht bei Bewegungs- und Lichterkennung

Lichttemperatur und -dimmung einstellen (Taste „Lampe“):

- **Lichttemperatur einstellen:**
Taste „Lampe“ kurz drücken, um zwischen folgenden Lichtwärmegraden zu wechseln: normales Licht/kaltes Licht/warmes Licht
- **Dimmer einstellen:**
Taste „Lampe“ für ca. 3 Sekunden gedrückt halten

Gerät reinigen

Gerät reinigen

- Wischen Sie die Lichtleisten nur mit einem leicht feuchten oder trockenen Tuch ab, wenn Sie verschmutzt sein sollten.
- Benutzen Sie niemals Alkohol, scheuernde Reinigungsmittel oder Scheuerlappen zur Reinigung!
- Tauchen Sie die Lichtleisten und das Ladekabel niemals ins Wasser und halten Sie sie niemals unter fliessendes Wasser!

Service

Kundenservice

- Bei Funktionsstörungen oder für Beratung hinsichtlich der Benutzung, wenden Sie sich bitte an das geschulte Personal des Betty Bossi Kundenservice:
Tel.: +41 (0) 44 209 19 29
Mail: info@bettybossi.ch

Garantie

- Betty Bossi übernimmt für Ihr Gerät zwei Jahre Garantie ab Verkaufsdatum.
- Die Garantiebedingungen entnehmen Sie bitte dem Kaufvertrag.

Entsorgung



Alle Elektrogeräte müssen im Interesse der Umwelt am Ende ihrer Lebensdauer einer ordnungsgemässen Entsorgung zugeführt werden. Ausgediente Geräte müssen durch Abtrennen des Ladekabels unbrauchbar gemacht werden und dürfen nicht

im Hausmüll entsorgt werden. Bringen Sie Ihr Gerät in die nächste Wertstoff-Sammlung oder zu Ihrer Verkaufsstelle, damit recyclebares Material wiederverwendet wird und Ihr Gerät einer umweltgerechten Entsorgung zugeführt wird.

Technische Daten

Produktbezeichnung	LED-Lichtleiste, Akku, magnetisch – 2 Stück
Artikel-Nummer	32189
Akku	3.7 V 2200 mAh, Li-Ion
Abmessungen (L x B x H)	30 x 4 x 1 cm
Ladekabel	USB-C
Gewicht	0.15 kg
Geprüft	CE
Erfüllt EU-Vorschriften	Ja
Produkt-Garantie	2 Jahre

Technische Änderungen vorbehalten.



Instructions de sécurité

Veillez lire attentivement ce mode d'emploi avant la mise en service de l'appareil. Conservez le mode d'emploi en lieu sûr pour pouvoir le relire ultérieurement. Si vous transmettez l'appareil à une autre personne, pensez à lui remettre également le mode d'emploi.

- Si cet appareil est détourné de sa fonction première, mal utilisé ou n'est pas réparé dans les règles de l'art, le fabricant ne peut pas être tenu pour responsable en cas d'endommagement. Dans ce cas la garantie est annulée.
- Cet appareil peut être utilisé par des enfants de 8 ans ou plus et par des personnes aux capacités corporelles, sensorielles ou mentales réduites ou des personnes qui ne disposent pas de suffisamment d'expérience ou de connaissance quant à l'utilisation de l'appareil, à condition qu'une personne responsable de leur sécurité les surveille ou leur donne des instructions pour une utilisation sécurisée de l'appareil et leur indique les dangers possibles lors de l'utilisation.
- Les enfants doivent être surveillés pour garantir qu'ils ne jouent pas avec l'appareil.
- Les enfants ne doivent pas jouer avec les rubans adhésifs et les matériaux d'emballage de l'appareil. Danger de mort en cas d'étouffement.
- Rangez toujours l'appareil et le câble de charge hors portée des enfants.
- La barre lumineuse n'est conçue que pour une utilisation à l'intérieur d'un domicile privé. N'exposez pas l'appareil à la pluie ou à l'humidité et ne l'utilisez pas à l'extérieur. Ne chargez l'appareil qu'à l'intérieur. Un non-respect de cette consigne entraîne l'annulation de la garantie.
- N'utilisez pas l'appareil à proximité d'un endroit où il risquerait d'entrer en contact avec de l'eau. Les barres lumineuses et le câble de charge ne

Instructions de sécurité

- doivent pas entrer en contact avec de l'eau. Risque d'électrocution!
- Ne touchez pas l'appareil, le câble de charge et la prise avec des mains humides.
 - Si l'appareil devait tomber dans de l'eau, débranchez toujours le câble de charge avant de sortir l'appareil de l'eau. Dans ce cas, l'appareil doit être contrôlé par un professionnel qualifié avant d'être réutilisé.
 - Ne plongez pas l'appareil dans de l'eau pour le nettoyer. N'utilisez jamais d'alcool, de produits d'entretien récurant ou d'éponges abrasives pour nettoyer l'appareil!
 - Dans les cas suivants éteignez toujours l'appareil:
 - en cas de dysfonctionnement pendant l'utilisation,
 - avant le montage et le démontage de l'appareil,
 - avant le nettoyage de l'appareil,
 - si vous n'utilisez pas l'appareil.
 - Retirez toujours le câble de charge si:
 - l'appareil n'est pas en charge,
 - vous désirez nettoyer l'appareil,
 - avant de ranger l'appareil.
 - Utilisez exclusivement le câble de charge fourni pour charger les barres lumineuses.
 - Chargez l'appareil régulièrement, même lorsque vous ne l'utilisez pas pendant une période prolongée afin d'éviter une décharge profonde.
 - N'utilisez pas l'appareil à proximité d'une source de chaleur comme une plaque de cuisson ou un four. N'exposez jamais l'appareil à une chaleur intense ou aux rayons du soleil. La chaleur risquerait de déformer et de décolorer les éléments en plastique ou d'endommager la batterie.
 - Éteignez un appareil en feu uniquement avec une couverture anti-feu.

Instructions de sécurité

- N'introduisez pas vos doigts ou des objets dans les orifices de l'appareil et ne les recouvrez jamais.
- Ne branchez le câble de charge USB-C que dans une alimentation électrique appropriée.
- Tenez toujours le câble de charge au niveau de la prise pour brancher ou débrancher l'appareil. Jamais au niveau du câble lui-même!
- N'utilisez pas l'appareil avec une minuterie externe ou avec une télécommande externe.
- Ne mettez pas le câble de charge en contact avec une source de chaleur (p.ex. une plaque de cuisson).
- Vérifiez régulièrement le bon état du câble de charge. En cas d'endommagement, il doit être remplacé (risque de choc électrique!).
- Ne portez pas l'appareil en le tenant par le câble et ne tirez pas dessus. Ne pliez pas le câble, ne le coincez pas et ne le faites pas passer le long de rebords tranchants. N'enroulez pas le câble autour de l'appareil. Risque d'électrocution en cas de rupture du câble!
- L'appareil est exclusivement conçu pour un usage domestique et non pas pour un usage commercial. Utilisez l'appareil exclusivement conformément aux consignes indiquées dans ce mode d'emploi. Toute utilisation non-conforme de l'appareil est strictement interdite en raison des dangers qui peuvent en découler! En cas d'utilisation non conforme ou de mauvaise utilisation les dommages pouvant en résulter ne sont pas couverts par la garantie.
- Si l'appareil est utilisé à un usage commercial, tout droit à la garantie est annulé.
- Évitez de faire tomber l'appareil et de l'exposer à des chocs violents.
- Utilisez exclusivement les accessoires fournis ou recommandés pour cet

Instructions de sécurité

appareil par Betty Bossi. Pour des raisons de sécurité, n'utilisez pas d'autres accessoires.

- N'utilisez pas l'appareil si la barre lumineuse ou le câble de charge est endommagé ou après l'apparition d'un défaut.
- N'essayez jamais de réparer vous-même l'appareil. Ne démontez jamais vous-même l'appareil et ne le réparez pas. Risque d'électrocution! En cas de panne, prenez contact avec un professionnel qualifié ou avec le service client de Betty Bossi. Si le câble de charge est endommagé, il doit être remplacé afin d'éviter tout risque.
- Vérifiez que l'appareil est correctement assemblé et que tous les éléments sont correctement mis en place avant de mettre l'appareil en marche.
- En cas d'endommagement résultant d'un non-respect de ce mode d'emploi, la responsabilité de Betty Bossi ne s'applique pas.

Remarques spéciales pour l'utilisation d'un appareil disposant d'une batterie:

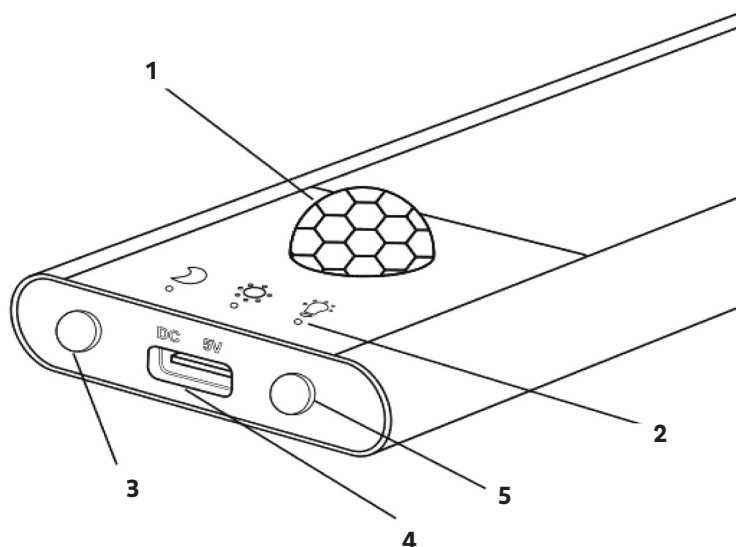

- Ne démontez jamais l'appareil et ne le modifiez jamais.
- Protégez l'appareil de coups, ne le faites pas tomber.
- Utilisez, chargez et rangez l'appareil dans une pièce dans laquelle la température est entre 5 °C et 40 °C.
- Ne rangez pas l'appareil à l'extérieur, ne mettez jamais la batterie en contact avec une flamme.
- Évitez un environnement dans lequel se trouve des champs magnétiques trop importants.
- Chargez l'appareil tous les 2 ou 3 mois, même si vous ne l'utilisez pas afin d'éviter une décharge en profondeur. Ne chargez l'appareil qu'avec le câble de charge USB-C fourni.
- Ne rangez pas l'appareil à proximité de pièces, vis, outils ou autres objets métalliques.

Description de l'appareil



- 1 Détecteur de lumière et de mouvement
- 2 Témoin du mode d'éclairage réglé
- 3 Touche « M » pour régler le mode d'éclairage
- 4 Fiche de charge
- 5 Touche « Lampe » pour régler la chaleur de l'éclairage / le variateur de lumière

Les modes d'éclairage réglables

-  Eclairage en continu
-  Détection de mouvement (fonctionne de jour et de nuit)
-  Détection de mouvement et de lumière (fonctionne uniquement la nuit)

Fonctions

Un capteur infrarouge intelligent à distance se trouve à côté de la barre lumineuse, qui réagit rapidement et promptement aux mouvements (ainsi qu'à la lumière en cas de réglage correspondant) et active la barre lumineuse en

conséquence. Les barres lumineuses sont conçues pour éclairer des armoires, des vestiaires, des armoires à vin, des couloirs et halls d'entrée ainsi que de nombreux autres endroits.

Description de l'appareil

Montage de la barre lumineuse

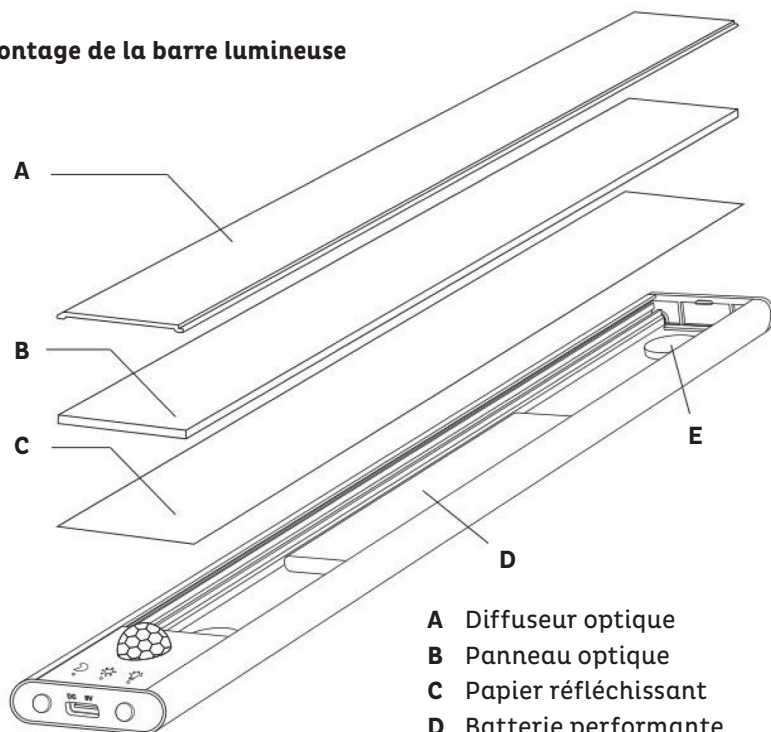

- A Diffuseur optique
- B Panneau optique
- C Papier réfléchissant
- D Batterie performante
- E Aimant puissant

Plage de détection

La plage de détection est définie jusqu'à une distance de 5 mètres et un angle de 120° . Si aucune détection n'est saisie pendant 20 secondes, l'appareil s'éteint (voir ill. à droite).

1. **Pas de détection:**
La lumière est éteinte.
2. **Un mouvement est détecté:**
La lumière s'allume automatiquement.
3. **20 secondes après qu'aucun mouvement n'est plus détecté:**
La lumière s'éteint automatiquement.

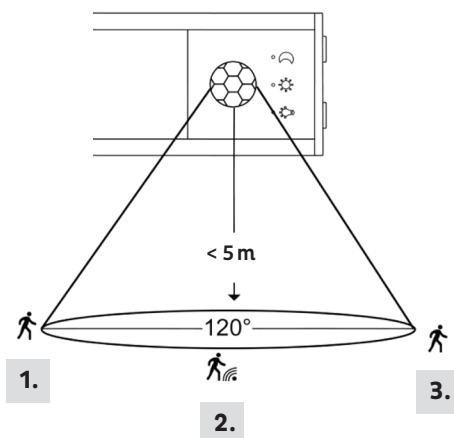

Avant la mise en service / Mise en service

Avant la mise en service

A. Installation

Installez la barre lumineuse à l'endroit désiré :

- **1^{ère} possibilité:**

Fixez la barre lumineuse aimantée directement sur une surface en métal.

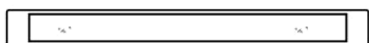

- **2^{ème} possibilité:**

Vous pouvez également coller la barre lumineuse avec un ruban adhésif sur une surface qui n'est pas en métal. Vérifiez que la surface sur laquelle la barre lumineuse doit être collée, soit propre et plate. Retirez ensuite le film de protection du ruban adhésif situé sur la face arrière de la barre lumineuse et collez la barre sur la surface souhaitée.



B. Charger la batterie

- Chargez la barre lumineuse avec le câble de charge USB-C fourni pendant env. 4 heures. Branchez pour cela la prise de connexion dans la fiche de la barre lumineuse et la prise USB dans une alimentation électrique ou un adaptateur approprié. Pendant la charge, la LED s'allume en rouge. Lorsque la LED passe au vert, cela signifie que la barre lumineuse est entièrement chargée. Débranchez le câble de charge.

Mise en service



Un court-circuit peut être mortel! Veuillez respecter les consignes de sécurité!

Lorsque la batterie de la barre lumineuse est entièrement chargée et la barre fixée sur une surface, vous pouvez mettre la barre lumineuse en marche.

Mettre la barre lumineuse en marche et régler le mode d'éclairage (touche « M »):

- **Mise en marche / arrêt:**
Appuyez de manière prolongée sur la touche « M ».
- **Réglage du mode:**
Appuyez brièvement sur la touche « M » pour passer entre les différents modes:
 - éclairage en continu
 - éclairage en cas de détection de mouvement
 - éclairage en cas de détection de mouvement et de lumière

Réglage de la chaleur de l'éclairage et du variateur de lumière (touche « Lampe »):

- **Réglage de la chaleur de l'éclairage:**
Appuyez brièvement sur la touche « Lampe » pour passer entre les différentes chaleurs de l'éclairage : lumière normale / lumière froide / lumière chaude.
- **Réglage du variateur de lumière:**
Maintenez la touche « Lampe » enfoncée pendant env. 3 secondes.

Nettoyage de l'appareil

Nettoyage de l'appareil

- Nettoyez les barres lumineuses simplement avec un chiffon humide ou sec si elles sont sales.
- N'utilisez jamais d'alcool, de produits d'entretien agressifs ou de détergents pour le nettoyage!
- Ne plongez jamais les barres lumineuses et le câble de charge dans de l'eau et ne les maintenez jamais sous de l'eau courante!

Service

Service client

- En cas de pannes ou si vous avez besoin d'un conseil sur l'utilisation de l'appareil, veuillez prendre contact avec le personnel qualifié du service client de Betty Bossi:
Tél.: +41 (0) 44 209 19 29
Mail: info@bettybossi.ch

Garantie

- Betty Bossi vous offre une garantie valable de 2 ans à compter de la date d'achat de l'appareil.
- Vous trouverez les conditions de garantie dans le contrat de vente.

Mise au rebut



Dans l'intérêt de l'environnement, tous les appareils électriques en fin de vie doivent être mis au rebut de manière appropriée. Les appareils usagés doivent être mis hors service en sectionnant le câble de charge et ne doivent pas être jetés avec

les ordures ménagères. Rapportez votre appareil au centre de tri sélectif le plus proche ou à votre point de vente pour que les matériaux recyclables puissent être réutilisés et votre appareil puisse être mis au rebut en respectant l'environnement.

Données techniques

Déclaration du produit	Barre lumineuse LED magnétique, rechargeable – 2 pièces
No. d'article	32189
Batterie	3.7 V 2200 mAh, Li-Ion
Dimensions (l x l x h)	30 x 4 x 1 cm
Câble de charge	USB-C
Poids	0.15 kg
Certifié	CE
Conforme aux normes européennes	Oui
Durée de la garantie	2 ans

Modifications techniques réservées.



version 06/2024

