

Betty Bossi

**Handstaubsauger Mini, Akku
Aspirateur à main Mini, sans fil**

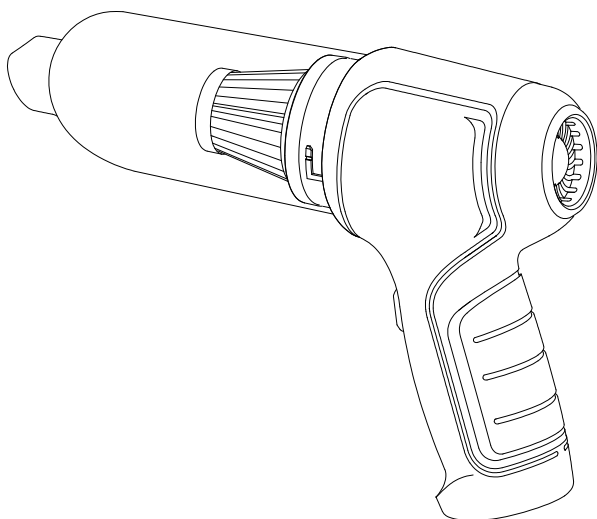

**Betriebs- und Montageanleitung
Instructions de montage et mode d'emploi**

Erfahren Sie mehr über unsere cleveren Produkte:

www.bettybossi.ch

Pour en savoir plus sur nos idées ingénieuses:

www.bettybossi.ch

Art.-Nr. / No. d'art. 32160

Inhalt

Sicherheitshinweise.....	4
Vor der Inbetriebnahme	7
Gerätebeschreibung.....	7
Gerät laden	8
Montage des Geräts	8
Inbetriebnahme	10
Reinigung / Lagerung	11
Problembeseitigung	12
Service	13
Entsorgung	13
Technische Daten	14

Sommaire

Instructions de sécurité.....	16
Avant la mise en service.....	19
Description de l'appareil.....	19
Charge de l'appareil.....	20
Montage de l'appareil.....	20
Mise en service	22
Nettoyage / Rangement.....	23
Dépannage.....	24
Service	25
Mise au rebut	25
Données techniques.....	26

Sicherheitshinweise

Bitte lesen Sie diese Gebrauchsanleitung vor der Inbetriebnahme des Gerätes genau durch. Bewahren Sie die Anleitung für späteres Nachschlagen an einem sicheren Ort auf. Wenn Sie das Gerät an eine andere Person weitergeben, denken Sie daran, auch die Gebrauchsanleitung beizulegen.

Verwenden Sie das Gerät nur wie in dieser Bedienungsanleitung beschrieben. Beachten Sie unbedingt folgende Vorsichtsmassnahmen, um einen sicheren Gebrauch zu garantieren:

- Wird dieses Produkt zweckentfremdet, falsch bedient oder nicht fachgerecht repariert, kann keine Haftung für eventuelle Schäden übernommen werden. In diesem Fall entfällt der Garantieanspruch.
- Personen mit verminderter körperlicher, sensorischer oder mentaler Fähigkeiten und Kinder über 8 Jahren dürfen das Gerät nur unter Aufsicht eines Erziehungsberechtigten oder einer für ihre Sicherheit verantwortlichen Person verwenden.
- Kinder müssen beaufsichtigt werden, damit sie nicht mit dem Gerät spielen. Dieses Gerät darf nicht von Kindern unter 8 Jahren benutzt werden.
- Kinder dürfen nicht mit den Klebebändern und Verpackungsmaterialien des Gerätes spielen, da Lebensgefahr durch Erstickungen droht.
- Das Gerät ist nur für den Gebrauch in Privathäusern und in Innenräumen und Autos bestimmt. Setzen Sie das Gerät weder Regen noch Feuchtigkeit aus und verwenden Sie es nicht im Freien oder auf nassen Flächen.
- Fassen Sie das Gerät und das Ladekabel nicht mit nassen Händen an. Bedienen Sie den Staubsauger nicht mit nassen oder feuchten Händen.
- Lassen Sie das Gerät nicht unbeaufsichtigt, während es lädt.

Sicherheitshinweise

- Das Gerät muss immer ausgeschaltet sein, bevor Sie Geräteteile entnehmen oder einsetzen.
 - Verwenden Sie nur das im Lieferumfang enthaltene oder von Betty Bossi zu diesem Produkt angebotene Zubehör. Anderes Zubehör aus Sicherheitsgründen nicht verwenden.
 - Wenn Sie das Gerät zum Staubsaugen benutzen, müssen der Staubbehälter und der HEPA-Filter korrekt installiert sein.
 - Für Schäden, die durch Nichtbeachten dieser Gebrauchsanleitung entstehen, lehnt Betty Bossi jegliche Haftung ab.
-  **Brand- und Beschädigungsgefahr**
- Saugen Sie niemals folgende Materialien auf:
 - Leicht entflammbare oder explosive Stoffe oder Gase, diese könnten das Gerät zum Explodieren bringen,
 - Glühende Asche oder Zigaretten, diese können den Staubsauger in Brand setzen,
 - Glassplitter oder andere scharfkantige oder spitze Gegenstände,
 - ätzende Flüssigkeiten oder Materialien,
 - Gesteinsstaub, Gips, Zement oder ähnlichen Feinstaub,
 - Schaum, Wasser, Chemikalien oder Flüssigkeiten aller Art.
 - Entfernen Sie vor dem Saugen grössere Teile, die das Gerät verstopfen und beschädigen könnten.
 - Schalten Sie das Gerät in folgenden Fällen immer aus:
 - bei Störungen während des Gebrauchs,
 - vor der Montage und dem Entfernen der Zubehörteile,
 - vor der Reinigung des Geräts,
 - vor dem Leeren oder Reinigen des Staubbehälters oder des Filters,
 - nach dem Gebrauch,
 - wenn Sie das Gerät nicht verwenden.

Sicherheitshinweise

- Im Falle einer Störung schalten Sie das Gerät mit der EIN/AUS-Taste aus und lassen Sie es abkühlen. Sollte es dann beim Wiedereinschalten immer noch nicht funktionieren, nehmen Sie das defekte Produkt nicht in Betrieb sondern kontaktieren Sie den Betty Bossi Kundenservice.
- Verwenden Sie das Gerät nicht, wenn das Gehäuse oder eines der Zubehörtteile beschädigt ist oder nachdem Defekte aufgetreten sind.
- Versuchen Sie niemals, das Gerät selbst zu reparieren. Bauen Sie das Gerät nicht selbst auseinander und reparieren Sie es nicht. Gefahr von Stromschlägen! Wenden Sie sich bei Funktionsstörungen nur an qualifiziertes Fachpersonal oder an den Betty Bossi Kundenservice.
- Das Gerät ist ausschließlich für den privaten Gebrauch bestimmt, und nicht für den kommerziellen Gebrauch. Verwenden Sie das Gerät nur gemäss der in dieser Bedienungsanleitung enthaltenen Vorschriften. Jeglicher Missbrauch des Geräts ist wegen der damit verbundenen Gefahren strengstens verboten! Wird das Gerät zweckentfremdet oder falsch bedient, kann keine Haftung für eventuelle Schäden übernommen werden.
- Wird das Gerät für gewerbliche Zwecke eingesetzt, erlischt jeder Garantieanspruch.
- Vermeiden Sie, das Gerät fallen zu lassen und harten Schlägen auszusetzen.
- Wenn das Gerät nicht in Gebrauch ist, sollte es in Innenräumen bei Temperaturen von 15 °C bis 25 °C gelagert werden.
- Für Schäden, die durch Nichtbeachten dieser Gebrauchsanleitung entstehen, lehnt Betty Bossi jegliche Haftung ab.

Vor der Inbetriebnahme

1. Packen Sie das Gerät aus und vergewissern Sie sich, dass alle Teile vorhanden und unbeschädigt sind. Bei Transportschäden oder unvollständiger Lieferung melden Sie sich beim Betty Bossi Kundenservice.
2. Entfernen Sie alle Verpackungsmaterialien und Folien. Eventuelle Sicherheitsaufkleber vom Gerät nicht entfernen.

Gerätebeschreibung

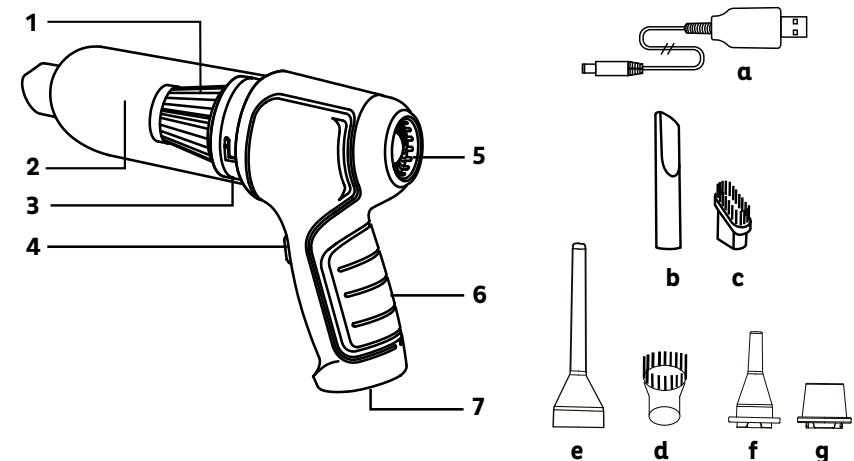

- 1 HEPA-Filter (abnehmbar)
- 2 Staubbehälter (abnehmbar) mit Ansaugdüse
- 3 Luftansaugöffnung (sichtbar bei abgenommenem Staubbehälter)
- 4 EIN/AUS-Taste
- 5 Luftauslassöffnung
- 6 Griff
- 7 USB-C Anschluss mit Ladeleuchte

Zubehör:

- a USB-Ladekabel
- b Fugendüse
- c eckige Bürste für Fugendüse
- d runde Bürste für Gebläse-Aufsatz
- e Gebläse-Aufsatz
- f Pump- und Druckluft-Aufsatz
- g Komprimier-Aufsatz

Gerät laden

- Schliessen Sie das mitgelieferte USB-Kabel am Griffboden des Gerätes an und stecken Sie den Stecker in eine passende USB-Buchse.
- Sobald das Gerät mit dem Strom verbunden ist, startet der Ladevorgang, das Ladelicht leuchtet rot.
- Sobald das Gerät voll geladen ist, leuchtet das Ladelicht grün. Der Ladevorgang dauert ca. 3 bis 4 Stunden. Wenn das Ladelicht grün leuchtet, können Sie das Ladekabel abziehen.
- Das Gerät ist einsatzbereit.

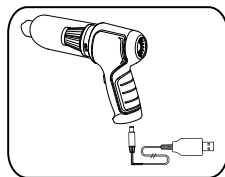

Hinweise:

Sollte der Akku fast leer sein, blinkt die EIN/AUS-Taste. In diesem Fall Gerät umgehend laden. Vor dem Laden immer das Gerät ausschalten!

Montage des Geräts

Zum Saugen:

- Prüfen Sie, dass sich der HEPA-Filter im Staubbehälter befindet und der Staubbehälter fest auf der Motoreinheit installiert ist.
- Sie können den Sauger ohne zusätzliche Aufsätze verwenden oder die Fugendüse (b) in die Ansaugdüse (2) stecken, um besser in Rillen und Kanten zu gelangen.
- Für unebene Flächen kann zusätzlich die eckige Bürste (c) auf die Fugendüse gesteckt werden.
- Sie können nun bequem kleine Flächen, Polsterritze, Tischflächen, Schreibtische, Tastaturen oder ähnliches absaugen.

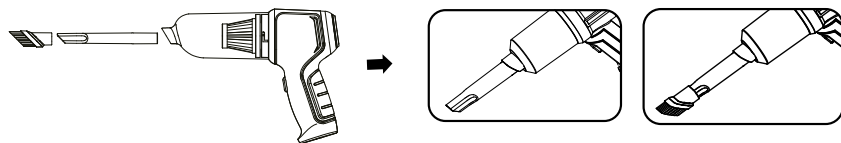

Montage des Geräts

Gebälse-Funktion:

- Sie können den länglichen Gebläse-Aufsatz (e) im Uhrzeigersinn in die Luftauslassöffnung (5) der Motoreinheit drehen, um damit die Blas-Funktion zu nutzen. Zusätzlich können Sie die kleine runde Bürste (d) aufstecken.
- Sie können nun bequem z.B. den Staub aus den Computer-Tastaturen blasen oder Ecken und Ritzen durch Blasen reinigen.

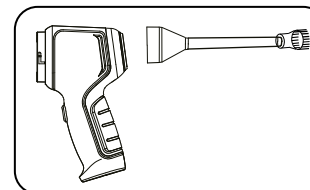
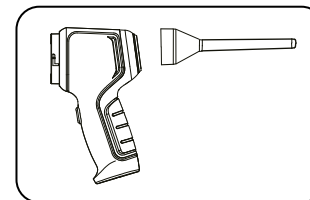

Aufpump- und Komprimier-Funktion:

- Sie können den Pump- und Druckluft-Aufsatz (f) auf die Luftauslassöffnung (5) stecken, um kraftvoll Schmutz aus Ecken und Rillen zu blasen oder um damit kleine Objekte wie Ballone, Rettungsringe oder Schwimmwesten aufzupumpen.

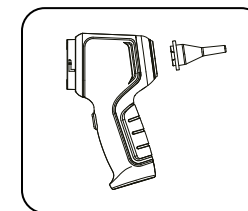

- Sie können den Komprimier-Aufsatz (g) auf die Luftansaugöffnung (3) stecken (dazu muss der Staubbehälter abgenommen werden), und damit die Luft z.B. aus Haushalts-Aufbewahrungsbeutel ziehen.

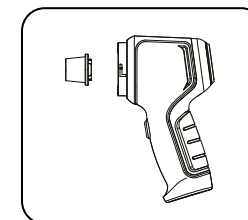

Inbetriebnahme

- Wenn das Gerät voll geladen ist und das Ladekabel nicht mehr mit dem Gerät verbunden ist, können Sie den Sauger in Betrieb nehmen.

Zum Saugen:

1. Prüfen Sie, dass der Staubbehälter, mit inliegendem HEPA-Filter, fest am Gerät befestigt ist.
2. Montieren Sie, wenn gewünscht, die Fugendüse und eckige Bürste.
3. Schalten Sie das Gerät ein: Halten Sie die EIN/AUS-Taste (4) drei Sekunden gedrückt, bis das Gebläse startet. Das Gerät arbeitet nun in der Saug-/Blasstärke 1, die EIN/AUS-Taste leuchtet grün.
4. Wenn Sie die EIN/AUS-Taste erneut drücken, arbeitet das Gerät in der Saug-/Blasstärke 2, die EIN/AUS-Taste leuchtet gelb.
5. Wenn Sie die EIN/AUS-Taste ein drittes Mal drücken, schalten Sie das Gerät wieder aus.

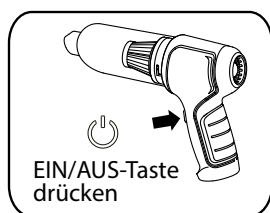

Saug-/Blasstärke 1: Grüne Leuchte
Saug-/Blasstärke 2: Gelbe Leuchte

Zum Blasen oder Pumpen:

- Um die Blas- und Pump-Funktion zu nutzen, montieren Sie entweder den länglichen Gebläse-Aufsatz (e) oder den Pump-/Druckluft-Aufsatz (f) auf die Luftauslassöffnung (5). Ob der Staubbehälter mit HEPA-Filter montiert ist oder nicht, spielt keine Rolle. Verfahren Sie weiter, wie zuvor in den Schritten 3. bis 5. beschrieben.

Zum Komprimieren:

- Um die Komprimier-Funktion zu nutzen, montieren Sie den Komprimier-Aufsatz (g) auf die Luftansaugöffnung (3). Dazu muss zuerst der Staubbehälter (2) mit inliegendem HEPA-Filter von der Luftabsaugung abgedreht werden, damit der Komprimier-Aufsatz aufgesteckt werden kann.

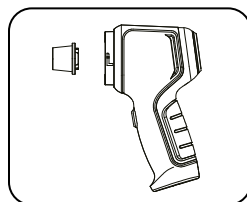

Reinigung / Lagerung

Staubbehälter leeren/Gerät und HEPA-Filter reinigen

- Nehmen Sie die Düsen oder Bürsten ab, falls sie montiert sind.
- Drehen Sie den Staubbehälter, bis er sich von der Motoreinheit löst, und nehmen Sie ihn ab.
- Ziehen Sie vorsichtig den HEPA-Filter aus dem Staubbehälter.
- Leeren Sie den Staubbehälter direkt in einen Abfalleimer oder einen Abfallsack. Achten Sie darauf, dass sich der Staub im Staubbehälter nicht wieder in der Luft verteilt.
- Wischen Sie den Staubbehälter innen und aussen mit einem leicht feuchten Küchenpapier sauber, dann trocknen Sie ihn mit einem trockenen Tuch.
- Den HEPA-Filter können Sie vorsichtig ausklopfen und bei Bedarf auch unter fließendem, kaltem Wasser reinigen. Lassen Sie den HEPA-Filter an der Luft komplett trocknen (das dauert mindestens 24 Stunden), bevor Sie ihn wieder im Staubbehälter einsetzen.
- Drehen Sie nun den Staubbehälter wieder auf die Motoreinheit, damit das Gerät wieder einsatzbereit ist.

- Reinigen Sie die Düsen und die Motoreinheit bei Bedarf mit einem leicht feuchten Tuch und trocknen Sie alles anschließend.
- **Verwenden Sie zur Reinigung niemals Scheuerlappen, Stahlwolle, scheuernde Reinigungsmittel oder Alkohol/Azeton!**
- **Tauchen Sie den Handsauger und das Ladekabel niemals ins Wasser und halten Sie ihn niemals unter fließendes Wasser!**

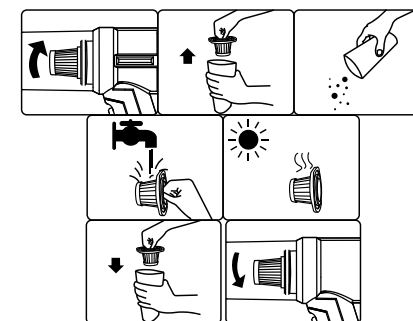

Lagerung

- Lagern Sie das Gerät in einem trockenen, staubfreien Raum, ausser Reichweite von Kindern.

Problembhebung

Problem	Mögliche Ursache	Abhilfe
Das Gerät lässt sich nicht mit der EIN/AUS-Taste einschalten.	Das Gerät hat keine Stromversorgung.	Ist das Gerät geladen?
Die Saugleistung ist zu gering.	Ein Objekt blockiert die Saugöffnung.	Gerät ausschalten und die Düse bzw. die Luftansaugöffnung (3) überprüfen.
	Der Staubbehälter ist voll.	Staubbehälter leeren wie auf S. 11 beschrieben.
	Der HEPA-Filter ist verschmutzt.	Reinigen oder ersetzen Sie den Filter wie auf S.11 beschrieben.
	Die Ladeleuchte in der EIN/AUS-Taste blinkt.	Die Batterie ist fast leer und muss umgehend geladen werden.
Während des Gebrauchs sind komische Geräusche zu hören.	Ein Objekt blockiert die Luftansaugöffnung (3).	Gerät ausschalten und die Düse und die Ansaugöffnung überprüfen.

Sollten Sie Ersatzteile benötigen, kontaktieren Sie bitte den Betty Bossi Kundenservice.

Service

Kundenservice

- Bei Funktionsstörungen oder für Beratung hinsichtlich der Benutzung, wenden Sie sich bitte an das geschulte Personal des Betty Bossi Kundenservice:
Tel.: +41 (0) 44 209 19 29
Mail: info@bettybossi.ch

Garantie

- Betty Bossi übernimmt für Ihr Gerät zwei Jahre Garantie ab Verkaufsdatum.
- Die Garantiebedingungen entnehmen Sie bitte dem Kaufvertrag.

Entsorgung

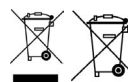

Alle Elektrogeräte müssen im Interesse der Umwelt am Ende ihrer Lebensdauer einer ordnungsgemässen Entsorgung zugeführt werden. Ausgediente Geräte müssen durch Abtrennen des Netzkabels unbrauchbar gemacht werden

und dürfen nicht im Hausmüll entsorgt werden. Bringen Sie Ihr Gerät in die nächste Wertstoff-Sammlung oder zu Ihrer Verkaufsstelle, damit recyclebares Material wiederverwendet wird und Ihr Gerät einer umweltgerechten Entsorgung zugeführt wird.

Technische Daten

Produktbezeichnung	Handstaubsauger Mini, Akku
Artikel-Nummer	32160
Leistung	80 W
Saugstärke	Bei Gebläsestufe 1: 6 kpa Bei Gebläsestufe 2: 10 kpa
Drehzahl	75.000 RpM/min
Akkukapazität	1x 7.4 V, 2000mAh, Lithium-Ionen-Batterie
Ladekabel	USB-C zu USB
Abmessungen	21.3 x 16.3 x 6.7 cm
Gewicht	ca. 430 g
Geprüft	CE
Erfüllt EU-Vorschriften	Ja
Produkt-Garantie	2 Jahre

Technische Änderungen vorbehalten.



Instructions de sécurité

Veillez lire attentivement ce mode d'emploi avant la mise en service de l'appareil. Conservez le mode d'emploi en lieu sûr pour pouvoir le relire ultérieurement. Si vous transmettez l'appareil à une autre personne, pensez à lui remettre également le mode d'emploi.

Utilisez l'appareil exclusivement comme indiqué dans ce mode d'emploi. Respectez minutieusement les consignes de sécurité suivantes pour garantir une utilisation sécurisée:

- Si cet appareil est détourné de sa fonction première, mal utilisé ou n'est pas réparé dans les règles de l'art, le fabricant ne peut pas être tenu pour responsable en cas d'endommagement. Dans ce cas la garantie est annulée.
- Les personnes aux capacités physiques, sensorielles ou mentales réduites et les enfants de plus de 8 ans ne peuvent utiliser l'appareil que s'ils sont sous la surveillance d'un parent / tuteur ou d'un adulte responsable de leur sécurité.
- Les enfants doivent être surveillés pour qu'ils ne jouent pas avec l'appareil. Cet appareil ne peut pas être utilisé par des enfants de moins de 8 ans.
- Les enfants ne doivent pas jouer avec les rubans adhésifs et les matériaux d'emballage de l'appareil. Danger de mort en cas d'étouffement.
- L'appareil est exclusivement conçu pour un usage domestique à l'intérieur ou dans un véhicule. N'exposez pas l'appareil à la pluie ou à l'humidité et ne l'utilisez pas à l'extérieur ou sur des surfaces mouillées.
- Ne touchez pas l'appareil et le câble de charge avec des mains humides. N'utilisez pas l'aspirateur si vos mains sont mouillées ou simplement humides.
- Ne laissez pas l'appareil sans surveillance lorsqu'il est en charge.
- L'appareil doit toujours être éteint avant de monter ou démonter des éléments de l'appareil.

Instructions de sécurité

- Utilisez exclusivement les accessoires fournis ou recommandés pour cet appareil par Betty Bossi. Pour des raisons de sécurité, n'utilisez pas d'autres accessoires.
- Si vous utilisez l'appareil comme aspirateur, le bac à poussière et le filtre HEPA doivent être correctement installés.
- En cas d'endommagement résultant d'un non-respect de ce mode d'emploi, la responsabilité de Betty Bossi ne s'applique pas.
- de la poussière de pierre, plâtre, ciment ou autres poussières fines similaires,
- de la mousse, de l'eau, des liquides ou produits chimiques.
- Enlevez des objets de grande taille qui risqueraient de boucher l'appareil avant la mise en marche.
- Dans les cas suivants éteignez toujours l'appareil:
 - en cas de dysfonctionnement pendant l'utilisation,
 - avant le montage et le démontage des accessoires,
 - avant le nettoyage de l'appareil,
 - avant de vider ou de nettoyer le bac à poussière ou le filtre,
 - après l'utilisation,
 - si vous n'utilisez pas l'appareil.
- En cas de panne éteignez l'appareil avec la touche MARCHE/ARRET et laissez-le refroidir. Si l'appareil ne fonctionne toujours



Risque d'incendie et de dommages

- N'aspirez jamais les matériaux suivants:
 - des tissus / gaz inflammables ou explosifs car ils pourraient faire exploser l'appareil,
 - des cendres, allumettes ou cigarettes, car ils pourraient mettre feu à l'appareil,
 - des bris de verre ou autres objets tranchants ou pointus,
 - des substances corrosives ou toxiques,

Instructions de sécurité

- pas après l'avoir remis en marche, ne mettez pas l'appareil défectueux en service et prenez contact avec le service client de Betty Bossi.
- N'utilisez pas l'appareil si le bloc moteur ou un accessoire est endommagé ou après l'apparition d'un défaut.
 - N'essayez jamais de réparer vous-même l'appareil. Ne démontez jamais vous-même l'appareil et ne le réparez pas. Risque d'électrocution! En cas de panne, prenez contact avec un professionnel qualifié ou avec le service client de Betty Bossi.
 - L'appareil est exclusivement conçu pour un usage domestique et non pas pour un usage commercial. Utilisez l'appareil exclusivement conformément aux consignes indiquées dans ce mode d'emploi. Toute utilisation non-conforme de l'appareil est strictement interdite en raison des dangers qui peuvent en découler! En cas d'utilisation non conforme ou de mauvaise utilisation les dommages pouvant en résulter ne sont pas couverts par la garantie.
 - Si l'appareil est utilisé à un usage commercial, tout droit à la garantie est annulé.
 - Évitez de faire tomber l'appareil et de l'exposer à des chocs violents.
 - Lorsque l'appareil n'est pas utilisé, il doit être rangé dans une pièce à une température ambiante entre 15 °C et 25 °C.
 - En cas d'endommagement résultant d'un non-respect de ce mode d'emploi, la responsabilité de Betty Bossi ne s'applique pas.

Avant la mise en service

1. Déballez l'appareil et vérifiez que le contenu est complet et en bon état. En cas de dommages causés pendant le transport ou d'une livraison incomplète, veuillez prendre contact avec le service client de Betty Bossi.
2. Retirez tous les matériaux d'emballage et les plastiques. Veuillez ne pas retirer les éventuels autocollants de sécurité.

Description de l'appareil

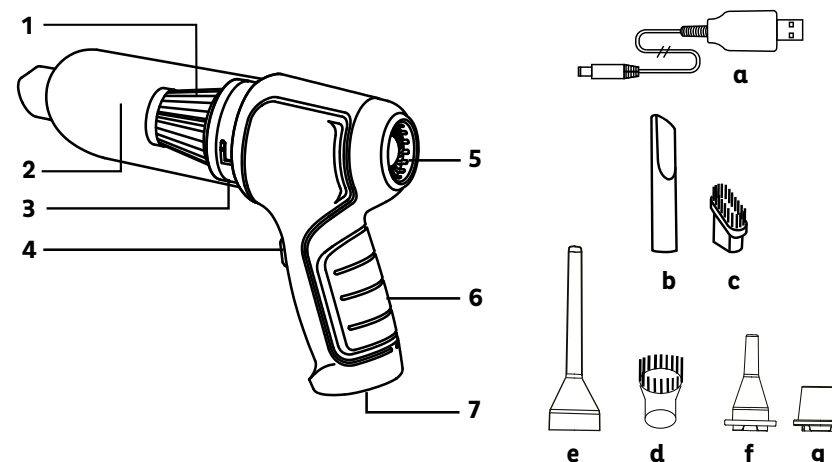

- 1 Filtre HEPA (amovible)
- 2 Bac à poussière (amovible) avec buse d'aspiration
- 3 Orifice d'aspiration de l'air (visible lorsque le bac à poussière est retiré)
- 4 Touche MARCHE/ARRET
- 5 Orifice de sortie d'air
- 6 Poignée
- 7 Port USB-C avec voyant de charge

Accessoires:

- a Câble de charge USB
- b Buse à fentes
- c Brosse carrée pour le buse à fentes
- d Brosse ronde pour l'embout souffleur
- e Embout souffleur
- f Embout pour pompe / air comprimé
- g Embout pour mise sous vide

Charge de l'appareil

- Branchez le câble USB fourni dans le fond de la poignée de l'appareil et dans une prise USB appropriée.
- Dès que l'appareil est branché à une alimentation électrique, l'appareil se met en charge, le voyant de charge s'allume en rouge.
- Dès que l'appareil est entièrement chargé, le voyant de charge passe au vert. La durée de charge est d'environ 3 à 4 heures. Lorsque le voyant passe au vert, vous pouvez débrancher le câble de charge.

- L'appareil est prêt à l'emploi.

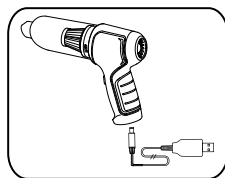

Remarque: Si la batterie est pratiquement vide, la touche MARCHE/ARRET clignote. Dans ce cas, rechargez immédiatement l'appareil.

Éteignez toujours l'appareil avant de le charger!

Montage de l'appareil

Utilisation comme aspirateur:

- Vérifiez que le filtre HEPA se trouve bien dans le bac à poussière et que le bac à poussière est bien installé sur le bloc moteur.
- Vous pouvez utiliser l'aspirateur sans embout supplémentaire ou insérer la buse à fentes (b) dans la buse d'aspiration (2) pour pouvoir mieux aspirer les rainures et angles.
- Pour aspirer des surfaces rugueuses vous pouvez de plus insérer la brosse carrée (c) sur la buse à fentes.
- Vous pouvez alors facilement aspirer des petites surfaces, les fentes de canapés, des tables, bureaux, claviers ou similaire.

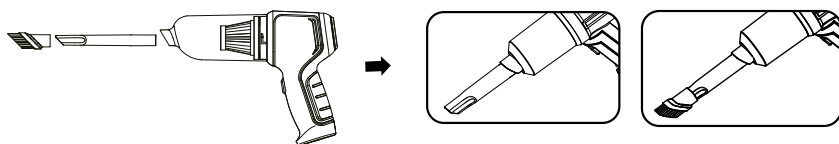

Montage de l'appareil

Programme souffleur:

- Vous pouvez visser l'embout souffleur allongé (e) dans le sens des aiguilles d'une montre sur l'orifice de sortie d'air (5) du bloc moteur pour utiliser l'appareil comme souffleur. Vous pouvez en plus monter la petite brosse ronde (d).
- Vous pouvez alors facilement souffler la poussière du clavier d'un ordinateur ou nettoyer les recoins ou fentes en soufflant de l'air.

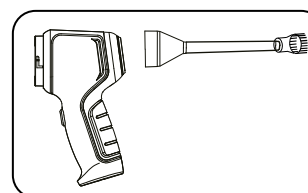
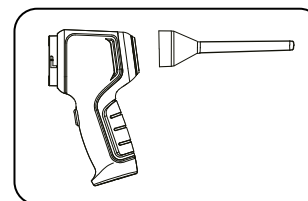

Programme pompe / mise sous vide:

- Vous pouvez brancher l'embout pour pompe / air comprimé (f) sur l'orifice de sortie d'air (5) afin de souffler avec puissance les saletés des recoins et fentes ou pour pomper des petits objets comme des ballons, des bouées ou des gilets de sauvetage.

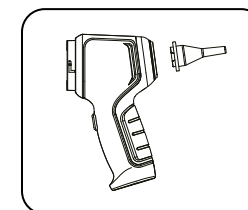

- Vous pouvez brancher l'embout pour mise sous vide (g) sur l'orifice d'aspiration de l'air (3) (retirez pour cela le bac à poussière) afin d'aspirer l'air p.ex. des sacs de rangement sous vide.

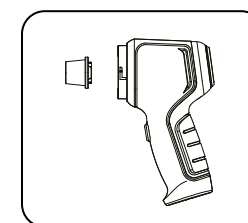

Mise en service

- Lorsque l'appareil est entièrement chargé et le câble de charge n'est plus branché à l'appareil, vous pouvez mettre l'appareil en marche.

Utilisation comme aspirateur:

1. Vérifiez que le bac à poussière avec le filtre HEPA intégré soit bien fixé dans l'appareil.
2. Montez, si vous le souhaitez, la buse à fentes et la brosse carrée.
3. Mettez l'appareil en marche: Maintenez la touche MARCHE/ARRET (4) enfoncée pendant 3 secondes jusqu'à ce que l'aspiration se mette en place. L'appareil fonctionne alors sur la puissance d'aspiration 1. La touche MARCHE/ARRET s'allume en vert.
4. Si vous appuyez une nouvelle fois sur la touche MARCHE/ARRET, l'appareil passe sur la puissance 2. La touche MARCHE/ARRET s'allume en jaune.
5. En appuyant une troisième fois sur la touche MARCHE/ARRET, l'appareil s'éteint.

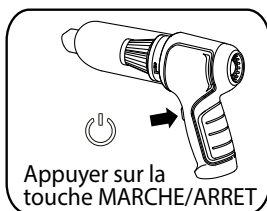

Puissance d'aspiration / de soufflerie 1: voyant vert

Puissance d'aspiration / de soufflerie 2: voyant jaune

Utilisation comme souffleur ou pompe:

- Pour utiliser le programme de soufflerie ou de pompe, montez l'embout souffleur allongé (e) ou l'embout pour pompe / air comprimé (f) sur l'orifice de sortie d'air (5). Il n'est pas nécessaire d'installer le filtre HEPA. Procédez ensuite comme indiqué ci-dessus dans les étapes 3 à 5.

Pour mise sous vide:

- Afin d'utiliser le programme de mise sous vide, montez l'embout (g) sur l'orifice d'aspiration de l'air (3). Retirez pour cela tout d'abord le bac à poussière (2) avec le filtre HEPA qui se trouve à l'intérieur afin de pouvoir brancher l'embout de mise sous vide.

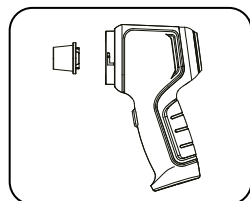

Nettoyage / Rangement

Vider le bac à poussière / Nettoyer l'appareil et le filtre HEPA

- Retirez les buses / brosses, si celles-ci étaient montées.
- Dévissez le bac à poussière jusqu'à ce qu'il se décroche du bloc moteur puis retirez-le.
- Retirez avec précaution le filtre HEPA du bac à poussière.
- Videz le bac à poussière directement dans une poubelle ou un sac. Prenez soin que la poussière ne s'éparpille pas à nouveau dans l'air.
- Nettoyez les parois intérieures et extérieures du bac à poussière avec du papier absorbant légèrement humide puis séchez-les avec un chiffon sec.
- Vous pouvez tapoter prudemment sur le filtre HEPA et, si nécessaire, le nettoyer sous de l'eau froide courante. Laissez le filtre HEPA entièrement sécher à l'air libre (cela prend au moins 24 heures) avant de le remettre dans le bac à poussière.
- Revissez le bac à poussière sur le bloc moteur. L'appareil est alors à nouveau prêt à l'emploi.

- Nettoyez les buses et le bloc moteur si nécessaire avec un chiffon légèrement humide puis séchez bien le tout.
- **N'utilisez jamais de chiffons abrasifs, de laine d'acier, de produits de nettoyage récurant ou d'alcool / d'acétone pour le nettoyage!**
- **Ne plongez jamais l'aspirateur et le câble de charge dans de l'eau et ne les placez jamais sous de l'eau courante!**

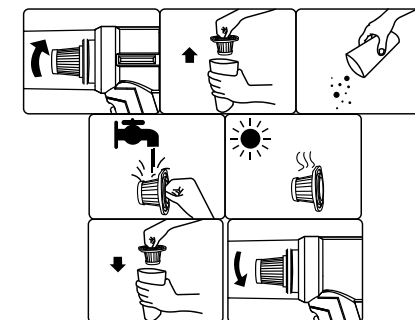

Rangement

- Rangez l'appareil dans une pièce sèche, à l'abri de la poussière et hors portée des enfants.

Dépannage

Problème	Cause possible	Solution
L'appareil ne se met pas en marche avec la touche MARCHE/ARRET.	L'appareil n'est pas alimenté en électricité.	Est-ce que l'appareil est chargé?
La puissance d'aspiration est trop faible.	Un objet bloque l'orifice d'aspiration.	Éteignez l'appareil et vérifiez la buse / l'orifice d'aspiration d'air (3).
	Le bac à poussière est plein.	Videz le bac à poussière comme indiqué page 23.
	Le filtre HEPA est sale.	Nettoyez ou remplacez le filtre comme indiqué page 23.
	Le voyant de charge situé sur la touche MARCHE/ARRET clignote.	La batterie est pratiquement vide et doit être immédiatement rechargée.
Des bruits bizarres sont audibles pendant l'utilisation de l'appareil.	Un objet bloque l'orifice d'aspiration (3).	Éteignez l'appareil et vérifiez la buse / l'orifice d'aspiration d'air.

Si vous avez besoin de pièces de rechange, veuillez prendre contact avec le service client de Betty Bossi.

Service

Service client

- En cas de pannes ou si vous avez besoin d'un conseil sur l'utilisation de l'appareil, veuillez prendre contact avec le personnel qualifié du service client de Betty Bossi:
Tél.: +41 (0) 44 209 19 29
Mail: info@bettybossi.ch

Garantie

- Betty Bossi vous offre une garantie valable de 2 ans à compter de la date d'achat de l'appareil.
- Vous trouverez les conditions de garantie dans le contrat de vente.

Mise au rebut

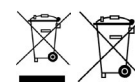

Dans l'intérêt de l'environnement, tous les appareils électriques en fin de vie doivent être mis au rebut de manière appropriée. Les appareils usagés doivent être mis hors service en sectionnant le cordon électrique et ne doivent pas être jetés avec les or-

dures ménagères. Rapportez votre appareil au centre de tri sélectif le plus proche ou à votre point de vente pour que les matériaux recyclables puissent être réutilisés et votre appareil puisse être mis au rebut en respectant l'environnement.

Données techniques

Déclaration du produit	Aspirateur à main Mini, sans fil
No. d'article	32160
Puissance	80 W
Puissance d'aspiration	Sur la puissance 1 : 6 kpa Sur la puissance 2 : 10 kpa
Vitesse de rotation	75.000 tr/min.
Capacité de la batterie lithium	1x 7.4 V, 2000mAh, batterie au lithium
Câble de charge	de USB-C à USB
Dimensions	21.3 x 16.3 x 6.7 cm
Poids	env. 430 g
Certifié	CE
Conforme aux normes européennes	Oui
Durée de la garantie	2 ans

Modifications techniques réservées.

