

**Stab-Staubsauger
Aspirateur balai
Aspirapolvere a batteria
«Ergo»**



Fust Service
0848 559 111 • www.fust.ch

Betty Bossi

Inhalt / Sommaire

Sicherheit	4
Sicherheitshinweise	7
Gerätebeschreibung	17
Zubehör	18
Vor der Inbetriebnahme	19
Montage als Bodenstaubsauger	20
Montage als Handstaubsauger	22
Düsen und Bürsten	23
Inbetriebnahme	24
Reinigung und Pflege	25
Auswechseln und reinigen der Rollbürste/der Softbrush in der Bodendüse... ..	27
Lagerung	28
Problembeseitigung	30
Service	79
Reparatur	80
Technische Daten	81

Sécurité	5
Directives de sécurité	31
Description de l'appareil	41
Accessoires	42
Avant la mise en service	43
Montage comme aspirateur balai	44
Montage comme aspirateur à main	46
Suceurs et brosses	47
Mise en service	48
Nettoyage et entretien	49
Remplacement et nettoyage de la brosse à rouleau/du softbrush dans le suceur pour sol	51
Rangement	52
Dépannage	54
Service	79
Réparation	80
Dates techniques	82

Indice

Sicurezza.....	6
Istruzioni di sicurezza.....	55
Descrizione dell'apparecchio.....	65
Accessori.....	66
Prima della messa in funzione.....	67
Montaggio come aspirapolvere verticale.....	68
Montaggio come aspirapolvere portatile.....	70
Bocchette e spazzole.....	71
Messa in funzione.....	72
Pulizia e manutenzione.....	73
Sostituire e pulire la spazzola a rullo / softbrush nella bocchetta per pavimenti.....	75
Deposito.....	76
Soluzione dei problemi.....	78
Servizio.....	79
Riparazione.....	80
Dati tecnici.....	83

Sicherheit / Sécurité / Sicurezza

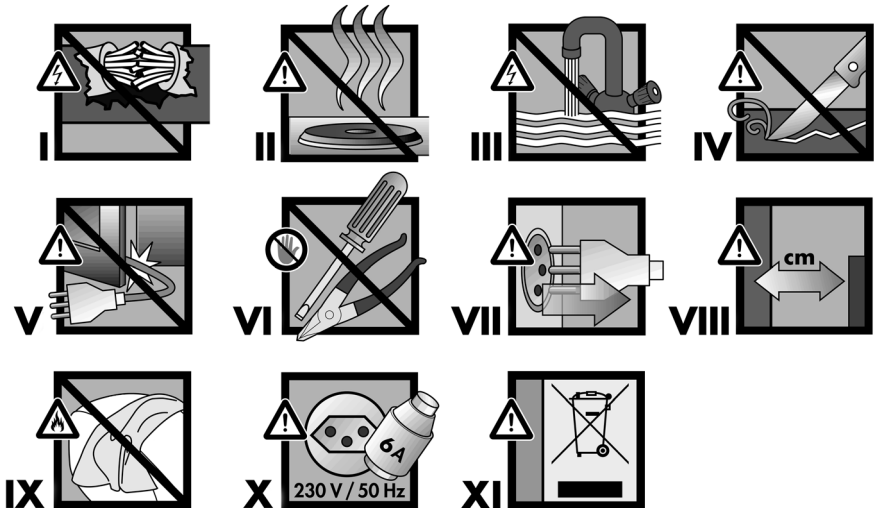

Hinweise zum Verständnis

Die nummerierten Warnbilder zeigen Ihnen Hinweise, die für Ihre Sicherheit wichtig sind. Bitte befolgen Sie diese, um allfällige Verletzungen zu vermeiden.

- I.** Bei beschädigtem Netzkabel Gerät zum nächsten FUST-Reparaturdienst bringen.
- II.** Gerät nicht auf heiße Flächen stellen.
- III.** Gerät nicht unter fließendes Wasser halten oder in Wasser tauchen.
- IV.** Keine scharfen Gegenstände verwenden.
- V.** Netzkabel nicht einklemmen.

VI. Gerät nicht selbst reparieren.

VII. Netzstecker aus der Steckdose ziehen.

VIII. Raum freihalten für das Gerät.

IX. Gerät nicht bedecken.

X. Gerät nur an Steckdosen mit der vorgesehenen Spannung hängen, siehe „Stromanschluss“ Seite 13.

XI. Alle Elektrogeräte müssen im Interesse der Umwelt am Ende ihrer Lebensdauer einer ordnungsgemässen Entsorgung zugeführt werden. Ausgedientes Gerät durch Abtrennen des Netzkabels unbrauchbar machen und in Ihre FUST-Verkaufsstelle zur kontrollierten Entsorgung bringen.

Remarques pour la compréhension

Les symboles d'avertissement numérotés du rabat de couverture vous montrent des directives qui sont importantes pour votre sécurité. Veuillez les observer pour éviter des blessures éventuelles.

I. Si le cordon est défectueux, apporter l'appareil au service de réparation FUST le plus proche.

II. Ne pas poser l'appareil sur des surfaces brûlantes.

III. Ne pas passer l'appareil sous l'eau courante ni le plonger dans l'eau.

IV. N'utilisez pas des objets coupants.

V. Veiller à ne pas coincer le cordon.

VI. Ne pas réparer vous-même l'appareil.

VII. Tirer la fiche hors de la prise.

VIII. Veiller à ce qu'il y ait suffisamment d'espace autour de l'appareil.

IX. Ne pas couvrir l'appareil.

X. Brancher l'appareil uniquement à une prise de courant de la tension indiquée, voir paragraphe „Branchement électrique“ page 37.

XI. Afin de protéger l'environnement, tous les appareils électroniques doivent être éliminés dans le respect des dispositions applicables à la fin de leur durée de vie. Séparer le câble secteur de l'appareil usagé pour le rendre inutilisable et l'amener à votre point de vente FUST pour une élimination conforme.

Notizie per la comprensione

I segni d'avvertimento numerati al risvolto di copertina Le mostrano istruzioni importanti per la Sua sicurezza. Le rispetti, per favore, per evitare eventuali ferimenti.

I. In caso di un danneggiamento del cavo d'alimentazione consegnare l'apparecchio al più vicino centro di riparazione FUST.

II. Non posizionare l'apparecchio su una superficie calda.

III. Non porre l'apparecchio sotto l'acqua corrente né immergerlo in acqua.

IV. Non utilizzare oggetti taglienti.

V. Non incastrare il cavo d'alimentazione.

VI. Non eseguire alcuna riparazione sull'apparecchio.

VII. Estrarre la spina dalla presa di corrente.

VIII. Lasciare spazio libero attorno all'apparecchio.

IX. Non coprire l'apparecchio.

X. Allacciare l'apparecchio solamente a una presa di corrente con la tensione prevista, veda il paragrafo „Allacciamento elettrico“ pg. 61.

XI. Nell'interesse dell'ambiente tutti gli apparecchi elettrici devono essere smaltiti correttamente al termine della loro vita. Rendere inutilizzabile il dispositivo fuori uso scollegando il cavo di alimentazione e portarlo al punto vendita FUST per uno smaltimento controllato.

Liebe Kundin, lieber Kunde
Wir gratulieren Ihnen zum Kauf dieses praktischen Akku-Stab-Staubsaugers von Betty Bossi und FUST, mit dem Sie kabellos Böden, Decken und schwer zugängliche Stellen schnell und unkompliziert saugen können.



Lesen Sie diese Gebrauchsanweisung vor der Installation und der ersten Inbetriebnahme des Gerätes aufmerksam durch.

Nur dann können Sie beste Ergebnisse und höchste Betriebssicherheit erzielen.

Beachten Sie unbedingt alle Sicherheitshinweise um Unfälle und Schäden zu vermeiden. Bitte bewahren Sie diese Anleitung zum späteren Nachlesen sorgfältig auf.

⚡ Bringen Sie die stromführenden Teile niemals mit Wasser in Kontakt.

Gebrauch

- Der Akku-Stab-Staubsauger ist ausschliesslich für den privaten Gebrauch bestimmt. Verwenden Sie das Gerät nur wie in dieser Bedienungsanleitung beschrieben. Jeglicher Missbrauch des Gerätes ist wegen der damit verbundenen Gefahren strengstens verboten! Wird das Gerät zweckentfremdet oder falsch bedient, kann keine Haftung für eventuelle Schäden übernommen werden.

- Wird das Gerät für gewerbliche Zwecke eingesetzt, erlischt jeder Garantieanspruch.

- Bitte achten Sie darauf, dass das Gerät niemals mit Wasser in Kontakt kommen darf.

- Verwenden Sie den Staubsauger nur zum Saugen von Gegenständen oder Flächen. Jeder andere, vom Hersteller nicht empfohlene, Einsatz kann zu Bränden, Stromschlag oder Verletzungen führen.

Sicherheitshinweise

- Verwenden Sie nur das mitgelieferte Ladegerät und Originalzubehör. Die Verwendung von falschem Zubehör oder eines nicht passenden Ladegerätes kann zur Beschädigung des Gerätes führen.
- Wartung und Reparaturen, einschliesslich Austausch des Netzkabels, nur von Ihrem FUST-Reparaturdienst durchführen lassen. Für Reparaturen dürfen nur Original-Ersatzteile benutzt werden, anderenfalls könnte Ihr Gerät beschädigt oder Sie selbst verletzt werden. Sollte der Akku nicht mehr funktionieren, wenden Sie sich ebenfalls an Ihren FUST-Reparaturdienst.
- Gerät nie mit einer Zeitschaltuhr oder Fernbedienung in Betrieb nehmen.
- Entfernen Sie immer das Ladekabel, wenn das Gerät nicht geladen wird, unbeaufsichtigt ist oder bevor Sie es zusammenbauen, auseinandernehmen oder reinigen.
- Alle Geräteöffnungen müssen immer frei und unbedeckt sein.
- Haare, Kleidung, Finger und andere Körperteile von Geräteöffnungen und beweglichen Teilen fernhalten.
- Benutzen Sie den Staubsauger nicht, wenn die Düsen bzw. Bürsten blockiert sind oder er an irgendeiner Stelle verstopft ist, da der eingeschränkte Luftstrom dazu führen kann, dass der automatische Überhitzungsschutz ausgelöst wird. Halten Sie die Bürsten und Düsen sauber und entfernen Sie regelmässig Haare, Staubfussel u.ä..
- Wenn das Gerät verstopft sein sollte, schalten Sie es aus und prüfen Sie, ob die Geräteöffnungen, die Düsen oder der Staubbehälter / Zykloneinsatz verstopft sind. Entfernen Sie die Blockade, lassen Sie das Gerät 10 Minuten abkühlen und nehmen Sie es erst dann wieder in Betrieb.
- Gerät nie ohne korrekt eingesetztem Staubbehälter (mit Staubfilter und Zykloneinsatz) und HEPA-Filter benutzen.

Was Sie bei der Benutzung von Akku-Geräten beachten sollten:

- Gerät nicht im Freien aufbewahren und Akku nicht im Freien oder in einem Auto aufladen. Der Raum, in welchem der Akku aufgeladen und gelagert wird, sollte eine Raumtemperatur von 5°C – 45°C aufweisen.
- Das Gerät nur mit dem mitgelieferten Ladegerät aufladen.
- Vor dem ersten Gebrauch oder nach einem langen Zeitraum der Nichtbenutzung Akku immer erst komplett mit dem Ladegerät aufladen.
- Gebrauchen Sie die ersten drei Mal den Akku bis zum Stillstand und lassen Sie ihn im Anschluss 12 Stunden lang laden, um die volle Leistungsfähigkeit des Akkus zu garantieren.
- Alle drei Monate sollte der Akku aufgeladen werden, auch wenn das Gerät nicht benutzt wurde.
- Die Saugeinheit während des Ladens nicht auf den Kopf stellen bzw. umdrehen.
- Akku nur aufladen, wenn er leer ist. So wird die Haltbarkeit des Akkus deutlich verlängert.
- Bei längerem Nichtgebrauch den Akku aus dem Gerät nehmen.
- Der Akku darf keinen hohen Temperaturen oder Feuer ausgesetzt werden.
- Öffnen Sie niemals das Akku-Gehäuse. Sollte das Akku-Gehäuse beschädigt oder heruntergefallen sein, schalten Sie das Gerät sofort aus und verständigen Sie den FUST-Reparaturdienst.
- Sollte der seltene Fall auftreten, dass der Akku durch falsche Benutzung beschädigt wurde, könnte Akkuflüssigkeit austreten. Sollte diese Akkuflüssigkeit mit der Haut in Kontakt kommen, waschen Sie die Flüssigkeit mit viel Wasser und Seife ab. Sollte die Akkuflüssigkeit mit den Augen in Kontakt kommen, so spülen Sie die Augen sofort für mindestens 10 Minuten mit klarem Wasser und konsultieren Sie umgehend einen Arzt.

- Schalten Sie das Gerät immer aus, wenn der Akku leer ist, sonst könnte der Akku beschädigt werden.
- Unbenutzten Akku nicht in der Nähe von Münzen, Schrauben, Werkzeug oder anderen Metallobjekten aufbewahren.

Brandgefahr und Beschädigungsgefahr

Saugen Sie auf keinen Fall folgende Materialien auf:

- Leicht entflammbare oder explosive Stoffe oder Gase, diese können das Gerät zum Explodieren bringen.
- Glühende Asche, Zigaretten oder Kohle können den Stab-Staubsauger in Brand setzen.
- Glassplitter oder andere scharfkantige oder spitze Gegenstände.
- Drucker-Toner, Puder, Gips, Zement oder ähnlicher Feinstaub.
- Schaum, Wasser, Chemikalien oder andere Flüssigkeiten.

- Grosse Mengen an Haarknäuel, Papierschnipsel, Wollreste etc..
- Entfernen Sie vor dem Saugen grössere Teile, die das Gerät verstopfen oder beschädigen könnten.
- Saugen Sie niemals feuchte oder nasse Böden bzw. Teppiche.

Benutzer

Das Gerät darf nur von Personen bedient werden, die mit dem Inhalt dieser Gebrauchsanweisung vertraut sind. Personen unter Alkohol- oder Medikamenteneinfluss sind nur unter Aufsicht befugt, das Gerät zu benutzen.

• Dieses Gerät kann von Kindern ab 8 Jahren und von Personen mit verringerten physischen, sensorischen oder mentalen Fähigkeiten oder Mangel an Erfahrung und/oder Wissen benutzt werden, wenn sie beaufsichtigt werden oder bezüglich des sicheren Gebrauchs des Geräts unterwiesen wurden und die daraus resultierenden Gefahren verstanden haben. Die Reinigung und Benutzer-Wartung darf nicht von Kin-

dem vorgenommen werden, es sei denn, sie sind 8 Jahre oder älter und werden beaufsichtigt.

- Das Gerät und das Ladegerät bzw. dessen Anschlussleitung sind von Kindern jünger als 8 Jahren fernzuhalten.
- Entfernen Sie sich nie vom Gerät, solange das Gerät in Betrieb ist.

Schutz für Kinder

Elektrische Geräte sind kein Spielzeug für Kinder. Lassen Sie den Staubsauger deshalb nie unbeaufsichtigt, während er eingeschaltet ist.

- Gerät und Ladegerät immer ausser der Reichweite von Kindern aufbewahren.
- Kinder dürfen nicht mit den Klebebändern und Verpackungsmaterialien des Gerätes spielen, da Lebensgefahr durch Ersticken droht.
- **Kinder müssen beaufsichtigt werden, damit sie nicht mit dem Gerät spielen.**
- **Seien Sie besonders vorsichtig, wenn Sie in der Nähe von Kindern oder Tieren saugen.**

Stromschlag (X)

Achten Sie darauf, dass Sie die unter Spannung stehenden Teile nie berühren. Ein elektrischer Schlag kann zu schweren Verletzungen oder sogar zum Tod führen. Bitte beachten Sie die nachfolgenden Vorschriften.

- Lassen Sie das Gerät niemals unbeaufsichtigt, während es in Betrieb ist oder lädt.
- Entfernen Sie immer den Akku und lassen Sie das Gerät abkühlen, bevor Sie das Gerät reinigen oder Zubehör montieren bzw. abnehmen.
- Schalten Sie das Gerät aus, wenn Sie das Gerät nicht benutzen, es laden oder bei einer Störung.
- Stecken Sie keine Gegenstände in die Geräteöffnungen.
- **Prüfen Sie Ihren Staubsauger vor jedem Gebrauch. Um einen Stromschlag zu vermeiden, verwenden Sie das Gerät nicht, wenn Kabel oder Netzstecker beschädigt sind oder das Gerät anderweitige Störungen aufweist, herun-**

tergefallen oder beschädigt ist. Führen Sie Reparaturen niemals selbst durch sondern bringen Sie das Gerät zum nächsten FUST-Reparaturdienst, damit es überprüft und gegebenenfalls repariert werden kann.

- Halten Sie das Gerät und das Ladegerät von Hitze, direkter Sonneneinstrahlung, Feuchtigkeit (auf keinen Fall in Flüssigkeit tauchen) und scharfen Kanten fern. Benutzen oder berühren Sie das Gerät nicht mit feuchten Händen. Bei feucht oder nass gewordenem Gerät oder Netzkabel, sofort mit Gummihandschuhen den Netzstecker ziehen. Nicht ins Wasser greifen, solange der Netzstecker steckt. Das Gerät erst wieder in Betrieb nehmen, wenn es vom FUST-Reparaturdienst überprüft wurde.
- Tauchen Sie das Netzkabel oder den Netzstecker des Ladegerätes oder das Gerät/Ladegerät selbst niemals ins Wasser oder in andere Flüssigkeiten.
- Öffnen Sie keine Gehäuseteile ausser den Staubbehäl-

ter und den HEPA-Filter und stecken Sie keine Finger oder Gegenstände in die Öffnungen des Gerätes. Im Inneren des Gerätes sind gefährliche elektrische Spannungen, es besteht die Gefahr eines Stromschlages.

- Ziehen Sie immer den Stecker aus der Steckdose (ziehen Sie am Stecker, nicht am Kabel), wenn Sie das Ladegerät nicht benutzen.
- Sollen Sie den Arbeitsplatz verlassen, schalten Sie das Gerät immer aus.
- Brennende Geräte nur mit einer Löschdecke löschen.

Netzkabel des Ladegeräts (I, II, III, IV, V, VI, VII)

- Prüfen Sie vor jeder Inbetriebnahme, ob sich das Netzkabel in einwandfreiem Zustand befindet.
- Im Falle eines beschädigten Netzkabels muss dieses durch den FUST-Reparaturdienst ersetzt werden, da dazu Spezialwerkzeug erforderlich ist. Klemmen Sie das Netzkabel nicht ein und schützen Sie es vor heissen

Gegenständen. Ziehen Sie den Stecker niemals am Netzkabel oder mit nassen Händen aus der Steckdose.

- Eine Beschädigung des Netzkabels kann einen Kurzschluss, Feuer und/oder Stromschlag verursachen.
- Ziehen Sie immer den Netzstecker aus der Steckdose, wenn das Gerät nicht in Gebrauch ist.
- Ziehen Sie den Stecker niemals am Netzkabel oder mit nassen Händen aus der Steckdose.
- Verlegen Sie das Netzkabel immer so, dass niemand darüber stolpern kann. Es könnten Verletzungen auftreten oder das Gerät könnte beschädigt werden.
- Ladegerät nicht am Kabel ziehen oder tragen.
- Lassen Sie das Netzkabel nicht herunterhängen, damit niemand das Gerät herunterziehen oder sich daran verletzen kann.
- Das Netzkabel darf nicht mit heissen Objekten in Berührung kommen.

- Keine schweren Gegenstände bzw. das Gerät selbst auf das Netzkabel stellen. Kurzschluss- und Brandgefahr!

- Wickeln Sie das Netzkabel komplett ab, bevor Sie den Netzstecker in eine Steckdose stecken.
- Knicken Sie das Netzkabel nicht.
- Das Ladegerät mit Ladekabel darf nicht mit heissen Oberflächen oder Objekten in Berührung kommen.

Stromanschluss (I, X)

 **Ein nicht ordnungsgemäßer Umgang mit Strom kann tödliche Folgen haben.**

- Schliessen Sie das Ladegerät nur an eine Steckdose mit Wechselstrom mit einer Spannung von 230V/50 Hz an. Als Mindestabsicherung der Steckdose gilt 6 Ampère (siehe auch Angaben auf dem Typenschild).
- Schliessen Sie das Ladegerät niemals an einen Mehrfachstecker an oder an eine Steckdose, an der auch noch andere Geräte angeschlossen sind.

- Den Netzstecker niemals in eine lockere oder beschädigte Steckdose stecken. Stromschlag- und Brandgefahr!
 - Verwenden Sie niemals ein defektes Stromkabel. Im Falle einer Beschädigung kontaktieren Sie bitte den FUST-Reparaturdienst.
 - Bei Nichtbenutzung des Ladegeräts muss es ausgesteckt sein.
 - Greifen Sie keinesfalls nach einem Gerät, das ins Wasser gefallen ist. Ziehen Sie immer erst den Netzstecker, bevor Sie es herausnehmen.
 - Vor dem Reinigen, Zusammen- und Auseinanderbauen, Warten oder Aufbewahren bzw. nach dem Ladevorgang immer Gerät vom Netz trennen.
 - Das Gerät ist nur vom Netz getrennt, wenn Sie den Anschluss-Stecker aus der Buchse und den Netzadapter aus der Steckdose ziehen.
 - Prüfen Sie Gerät und Kabel regelmässig auf Schäden. Ein beschädigtes Gerät nicht in Betrieb nehmen.
 - Als zusätzlichen Schutz empfehlen wir die Installation eines Fehlerstrom-Schutzschalters (max. 30mA). Ihr Elektroinstallateur berät Sie gerne.
- Standort (II, III, VIII, IX)**
- Während des Betriebs ist das Gerät ausserhalb der Reichweite von Kleinkindern, Tieren oder Personen mit Beeinträchtigungen zu halten.
 - Platzieren Sie das Kabel so, dass niemand darüber stolpern kann.
 - Lassen Sie das Netzkabel nicht herunterhängen, damit niemand das Gerät herunterziehen oder sich daran verletzen kann.
 - Benutzen Sie das Gerät nicht im Freien und halten Sie es von Hitze und offenen Flammen fern.
 - Stellen Sie das Ladegerät auf eine ebene, trockene und saubere Fläche.
 - Stellen Sie das Gerät/Ladegerät niemals in der Nähe von Apparaten auf, die Wärme abgeben wie z.B. Öfen, Gasherde, Kochplatten, etc..

- Das Gerät/Ladegerät darf weder extremer Sonneneinstrahlung noch Regen ausgesetzt werden.
- Gerät nur bei einer Umgebungstemperatur von 5°C bis 45°C benutzen.
- Das Gerät nicht in Räumen mit explosiven oder entflammenden Stoffen bzw. Flüssigkeiten betreiben (z.B. Haar- oder Deospray, etc.).
- Sorgen Sie dafür, dass nichts auf das Gerät fallen kann und das Gerät selbst nirgends herunterfallen kann.
- Benutzen Sie das Gerät nicht in der Nähe von Wasser (z.B. Badewanne, Schwimmbaden etc.) und setzen Sie es weder Regen noch anderer Feuchtigkeit aus. Benutzen Sie das Gerät nicht auf nassen Oberflächen.
- Nichts auf das Gerät stellen oder das Gerät abdecken.
- Bedecken Sie das Gerät auf keinen Fall, der Raum über dem Stab-Staubsauger muss frei sein.

- Die Tasten oder die elektrischen Geräteteile sollten niemals mit Wasser, Flüssigkeiten oder Dampf in Berührung kommen.

Verletzungsgefahr und Sicherheitshinweise

- Benutzen Sie den Stab-Staubsauger nicht um Menschen oder Tiere abzusaugen. Die Düsen dürfen bei eingeschaltetem Gerät nicht in Kopf- bzw. Haarnähe kommen, es besteht Verletzungsgefahr. Halten Sie aus diesem Grund auch Kleidung und Körperteile von den Bürsten/Düsen fern.
- Haare, Hände und Füße während des Betriebs von drehenden Bürsten fernhalten.
- Keine Finger und Gegenstände in Geräteöffnungen stecken. Geräteöffnungen niemals abdecken. Gegenstände wie Haare, Füsse etc., welche die Rollbürste der Bodendüse blockieren, vor dem Saugen entfernen.
- Saugen Sie niemals ohne korrekt installiertem Staubbehälter, Staubfilter, Zyklon-

einsatz und HEPA-Filter sowie einem Düsenaufsatz oder der Bodendüse.

- Vor dem Düsen- oder Aufsatzwechsel immer Gerät ausschalten.
- Benutzen Sie das Gerät nicht in Feuchträumen oder im Freien.
- Saugen Sie nur trockene Böden.
- Saugen Sie keine Zement- oder Asphaltböden, dies könnte die Bürsten beschädigen. Verwenden Sie das Gerät nicht auf nassen Oberflächen.
- Dieser Stab-Staubsauger ist ideal zur Anwendung auf glatten Böden oder Flächen aus Stein, Fliesen und Marmor sowie auf Holzböden. Auch kurzflorige Teppiche, Matratzen und Polster können gesaugt werden.

Achtung

Verwenden Sie das Gerät nicht bei langflorigen Teppichen oder bei Teppichen mit Fransen. Bei langem Flor blockieren die Bürsten und das Gerät schaltet sich automatisch aus. In diesem Fall ca. 3–5 Minuten warten, bevor Sie es erneut starten.

- Um eventuelle Kratzer zu vermeiden, verwenden Sie für empfindlichen Böden wie zum Beispiel Parkett immer den Softbrush-Einsatz in der Bodendüse.
- Saugen Sie niemals mit vollem Staubbehälter.
- Halten Sie den Stab-Staubsauger von Wärmequellen wie Radiatoren, Öfen usw. fern.
- Besondere Vorsicht sollten Sie walten lassen, wenn Sie den Staubsauger auf Treppen benutzen.

Gerätebeschreibung

- 1 EIN/AUS-Taste
- 2 Taste für Saugleistung (2 Stufen: I oder II)
- 3 Eingelegter Akku mit Ladebuchse und Lade-/Funktionslicht
rotes Licht = Gerät lädt
grünes Licht = Gerät geladen /Gerät in Betrieb
- 4 Entriegelungstaste für Akku
- 5 HEPA-Filter
- 6 Staubbehälter mit Zykloneinsatz und Staubfilter
- 7 Entriegelungstaste für Staubbehälter
- 8 Entriegelungstaste zum Lösen des Saugrohrs
- 9 Saugrohr mit Knick-Gelenk, um den Winkel zu verändern
- 10 Entriegelungstaste zum Lösen der Bodendüse
- 11 Bodendüse mit Rollbürsten-Einsatz für Teppiche, Matratzen und Polster

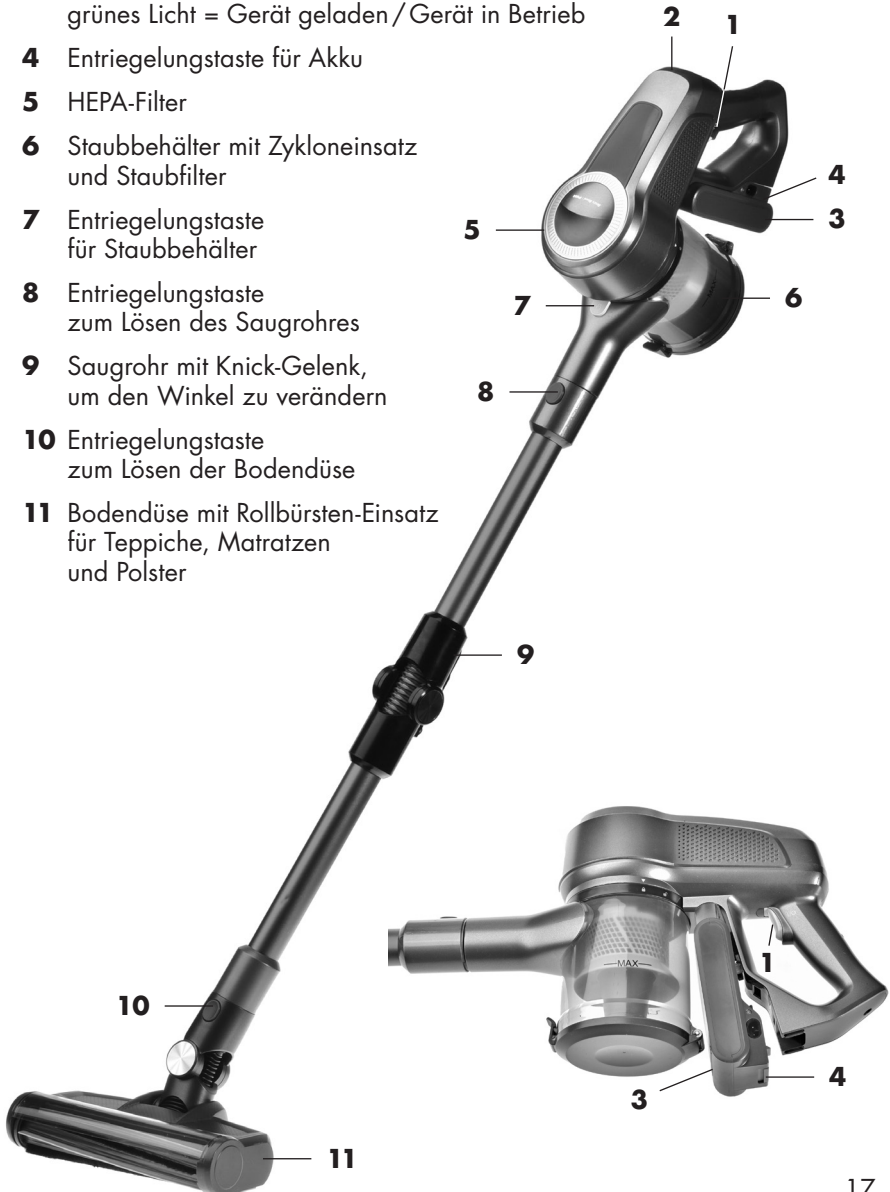

Zubehör



A



B



C



D



E



F



G



H

- A** Rollbürsten-Einsatz für Teppiche, Matratzen und Polster (kann optional anstatt der Softbrush in die Bodendüse eingelegt werden)
- B** Elektrische Bodendüse mit Softbrush-Einsatz für Parkett, Kurzhaarteppiche, Hartbelag und empfindliche Flächen
- C** 2 in 1 Möbeldüse für Polstermöbel, Matratzen, Sofas
- D** 2 in 1 Fugendüse für Fugen, Ecken, Falten, schwer zugängliche Stellen
- E** Wandhalterung zur Montage an die Wand; an der Wandhalterung können das Gerät und die beiden Düsen aufbewahrt werden
- F** Akku (herausgenommen) mit Ladebuchse
- G** Ladegerät/Netzadapter
- H** HEPA-Filter

Vor der Inbetriebnahme

Vor der Inbetriebnahme

- Nehmen Sie das Gerät/Ladegerät aus der Verpackung und entfernen Sie alle Verpackungsmaterialien. Achten Sie darauf, dass mit diesen keine Kinder spielen, vor allem nicht mit Plastiktüten (Erstickengefahr).
- Überprüfen Sie, ob das Gerät/Ladegerät (Netzadapter) unbeschädigt ist. Wenn nicht, wenden Sie sich an den nächsten FUST-Kundendienst.
- Überprüfen Sie vor Gebrauch immer, ob sich der Gerätestecker und die Steckdose in einwandfreiem Zustand befinden. Ungenügender Kontakt könnte das Gerät beschädigen.

1. Einlegen des Akkus in die Saugeinheit

- Setzen Sie den Akku in das Akkufach, die Kontakte müssen dabei übereinander liegen.
- Drücken Sie den Akku so weit in das Fach, dass er einrastet.



2. Akku laden

- Um den Akku vor dem ersten Gebrauch zu laden, müssen Sie den Akku in das Akkufach legen und der Staubbehälter muss an der Saugeinheit befestigt sein.
- Legen Sie die Saugeinheit so auf eine trockene Fläche bzw. auf den Boden, dass die Ladebuchse im Akku gut zugänglich ist.

Tipp:

Sie können den Akku auch laden, wenn der Akkusauger in der Wandhalterung gelagert wird.

- Stecken Sie den Anschlussstecker des Netzadapters in die Ladebuchse am Akku und den Netzstecker in eine Steckdose.



Vor der Inbetriebnahme / Montage als Bodenstaubsauger

- Die Lade-Anzeige leuchtet rot, solange der Akku lädt. Sobald der Akku voll geladen ist, leuchtet die Lade-Anzeige konstant grün.
- Vor der ersten Inbetriebnahme muss der Akku für ca. 4–5 Stunden geladen werden.

Achtung:

Die ersten drei Mal den Akku bis zum Stillstand gebrauchen und anschliessend 12 Stunden lang aufladen.

Hinweise:

Sobald das rote Ladelicht während des Gebrauchs blinkt, ist der Akku schwach und muss geladen werden. Sollte der Akku über zu wenig Leistung verfügen, sollten Sie ihn möglichst sofort aufladen. Bei zu wenig Leistung schaltet sich das Gerät automatisch aus, um den Akku zu schonen, und muss neu geladen werden.

Das Gerät muss zum Laden ausgeschaltet sein.

Gerät nur mit mitgeliefertem Netzadapter laden.

Laden Sie den Akku immer im Haus, in einem trockenen Raum mit einer Raumtemperatur zwischen 5°C und 45°C.

Montage als Bodenstaubsauger mit der Bodendüse

1. Setzen Sie den Akku ein, so dass er mit einem Klick in der Saugereinheit einrastet.



2. Wählen Sie den passenden Bürsten-Einsatz für die Bodendüse und setzen Sie diesen ein (siehe Seite 27/28).

3. Stellen Sie nun die Bodendüse auf den Boden und schieben Sie das Saugrohr von oben in die Öffnung der Bodendüse, bis die hinteren Steckkontakte ineinander gleiten und mit einem Klick einrasten.



Montage als Bodenstaubsauger

4. Nehmen Sie die Saugereinheit am Griff und stecken Sie die Saugöffnung in die obere Öffnung des Saugrohres. Drücken Sie dabei die Saugereinheit so in das Saugrohr, dass die Steckkontakte von dem Saugrohr und der Saugereinheit ineinander gleiten, so dass die Saugereinheit mit einem Klick einrastet.



Tipp:

Wenn Sie den Entriegelungsknopf am Gelenk des Saugrohres drücken, kann das Saugrohr abgewinkelt werden.



Montage als Handstaubsauger

Montage als Handstaubsauger

1. Setzen Sie den Akku ein, so dass er mit einem Klick in der Saugeinheit einrastet.



2. Die Saugeinheit können Sie zusammen mit der Fugendüse oder der Möbeldüse auch als Handstaubsauger verwenden. Um die Saugeinheit vom Saugrohr zu trennen, drücken Sie die Entriegelungstaste (8) am Saugrohr nach innen und ziehen gleichzeitig die Saugeinheit nach oben ab.

3. Auf die Saugöffnung der Saugeinheit können Sie die Fugendüse oder die Möbeldüse direkt aufstecken.



Tipp:

Sie können die Fugendüse und die Möbeldüse auch auf das Saugrohr aufstecken, um schwer zugängliche Stellen oder Ecken bzw. Zimmerdecken zu saugen.



Düsen und Bürsten

▲ 2 in 1 Möbeldüse

- In der 2 in 1 Möbeldüse steckt eine breite Düse ohne Bürste und eine Möbelbürste.
- Drücken Sie auf den ovalen Entriegelungsknopf an der Oberseite nach innen, um die Bürste nach vorne oder nach hinten zu schieben.



- Wenn die Bürste nach vorne geschoben ist, haben Sie eine Möbelbürste. Diese ist ideal zum Saugen von kratzempfindlichen Möbeln oder Vorhängen.
- Wenn die Bürste nach hinten geschoben ist, haben Sie eine Möbeldüse. Diese ist ideal zum Saugen von Sofas, Fensterbänken etc.



▲ 2 in 1 Fugendüse

- In der 2 in 1 Fugendüse steckt eine schmale Düse ohne Bürste und eine schmale Düse mit Bürste.
- Drücken Sie die ovalen Entriegelungsknöpfe an beiden Seiten gleichzeitig nach innen, um die Bürste nach vorne oder nach hinten zu schieben.

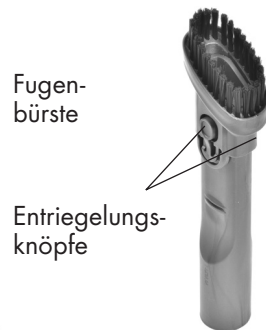

▲ Düsen / Bürsten an der Wandhalterung verstauen

- Um das Zubehör immer griffbereit zu verstauen, können Sie die beiden Düsen direkt an der Wandhalterung aufstecken.

Inbetriebnahme

Wenn Sie den Akku geladen und den Stab-Staubsauger wie gewünscht zusammengebaut haben, können Sie mit dem Saugen beginnen.

- Prüfen Sie, ob die Saugereinheit korrekt am Saugrohr installiert ist und das Saugrohr in der Bodendüse steckt. In der Bodendüse ist je nach Einsatzbereich die passende Bürste installiert. Oder benutzen Sie die Saugereinheit mit einer der beiden Düsen.
- Setzen Sie den geladenen Akku in das Akkufach ein, so dass er einrastet.



- Schalten Sie die Saugereinheit mit der EIN/AUS-Taste (I/O) unten am Griff ein. Das Gerät saugt in der Eco-Saugleistung (I).
- Regulieren Sie die Saugleistung mit der Saugleistungs-Taste (I/II): Sobald Sie das Gerät einschalten, saugt das Gerät in der Eco-Leistung (I). Wenn Sie die Saugleistungs-Taste einmal

drücken, saugt das Gerät in der hohen Leistung (II). Drücken Sie die Saugleistungs-Taste erneut, saugt das Gerät wieder in der Eco-Leistung.

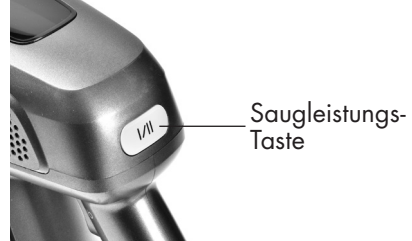

- Drücken Sie die EIN/AUS-Taste ein zweites Mal, schalten Sie das Gerät aus.

Betriebsdauer in der hohen Saugleistung (II): ca. 10 Minuten

Betriebsdauer in der Eco-Saugleistung (I): ca. 35 Minuten

Achtung:

Nie ohne eingesetztem HEPA-Filter, Staubbehälter und Düse saugen!

Gerät nie einschalten, solange der Netzadapter mit dem Akku verbunden ist. Wenn der Netzadapter vom Akku getrennt wurde, immer 3 Sekunden warten, bevor Sie das Gerät einschalten.

- Nach dem Gebrauch nehmen Sie die Düse ab, lassen das Gerät abkühlen und reinigen es.

Reinigung und Pflege

Vor der Reinigung: Gerät ausschalten und abkühlen lassen, danach Akku aus dem Akkufach nehmen.

▲ Staubbehälter leeren und Staubfilter mit Zykloneinsatz reinigen

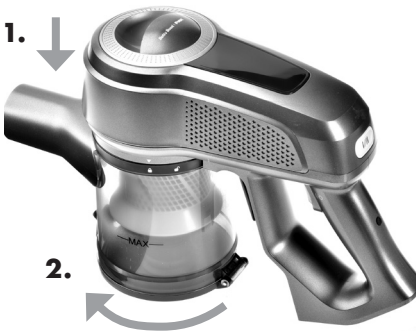

Wir empfehlen, den Staubbehälter nach jedem Saugvorgang zu leeren, spätestens jedoch, wenn er bis zur MAX-Markierung mit Staub gefüllt ist.

1. Nehmen Sie das Saugrohr von der Saugereinheit ab.
2. Drücken Sie die Entriegelungstaste für den Staubbehälter (7) und drehen Sie den Staubbehälter im Uhrzeigersinn von der Saugereinheit mit dem Zykloneinsatz ab. Der Pfeil auf der Saugereinheit steht dann über dem Symbol  des Staubbehälters.



3. Halten Sie den Staubbehälter über einen Abfalleimer und öffnen Sie die Klappe am Boden des Staubbehälters mit Hilfe der Lasche, der Schmutz fällt heraus.



4. Drehen Sie den Staubfilter im Gegenuhrzeigersinn von der Saugereinheit ab und ziehen Sie ihn nach unten. Der Pfeil ▼ auf dem blauen Staubfilter steht erst über der Position , dann auf der Position , wenn er gelöst ist. Dann ziehen Sie den Zykloneinsatz aus der Saugereinheit.

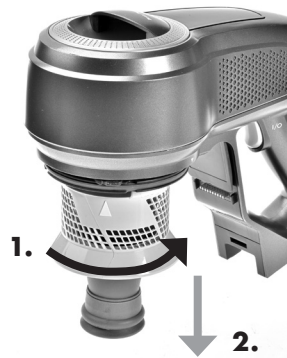

Reinigung und Pflege

5. Klopfen Sie den Schmutz aus dem netzartigen Staubfilter und dem kegelförmigen Zykloneinsatz. Sie können den Staub auch mit einer weichen Bürste entfernen.



Zykloneinsatz

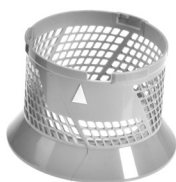

Staubfilter

6. Stecken Sie den Zykloneinsatz wieder auf die Saugeinheit. Schieben Sie den Staubfilter wieder darüber, so dass der Pfeil auf dem Staubfilter ▼ erst über dem Symbol ☞ steht, dann drehen Sie ihn im Uhrzeigersinn in der Saugeinheit fest, so dass der Pfeil über dem Symbol 🔒 steht.



7. Drehen Sie den leeren Staubbehälter wieder im Gegenuhrzeigersinn in der Saugeinheit fest. (Pfeil auf der Saugeinheit steht wieder über dem Symbol 🔒)



▲ HEPA-Filter ausklopfen

1. Ziehen Sie die HEPA-Filter-Abdeckung an der Lasche aus dem Gerät.



Reinigung und Pflege

2. Entnehmen Sie den HEPA-Filter, indem Sie die Abdeckung im Gegenuhreigersinn vom HEPA-Filter abdrehen.

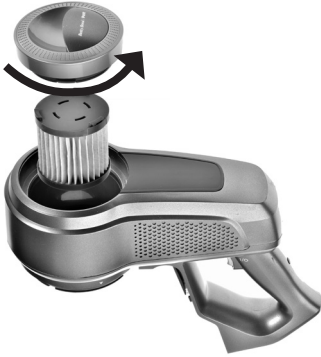

3. Klopfen Sie den Staub vorsichtig aus dem HEPA-Filter. **Achtung:** Reinigen Sie den HEPA-Filter niemals mit oder in Wasser! Wenn er sehr verschmutzt ist, bzw. spätestens nach 6 Monaten, sollten Sie ihn durch einen neuen HEPA-Filter ersetzen. Einen Ersatz bekommen Sie in jeder FUST-Filiale.

4. Drehen Sie die Abdeckung wieder im Uhrzeigersinn auf den HEPA-Filter und setzen Sie beides wieder in die Saugereinheit, so dass die Abdeckung komplett mit der Saugereinheit abschliesst.



Achtung:

Der Staubbehälter lässt sich nur schliessen, wenn alle Filter richtig eingesetzt sind.

Behandeln Sie die Filter vorsichtig, damit sie sich nicht verformen bzw. das Netz beschädigt wird.

Achten Sie immer darauf, dass alle Teile wieder korrekt zusammengebaut wurden und Saugereinheit und Staubbehälter korrekt verschlossen sind, bevor Sie das Gerät erneut in Betrieb nehmen.

▲ Auswechseln und reinigen der Rollbürste / der Softbrush in der Bodendüse

1. Trennen Sie das Saugrohr von der Bodendüse, indem Sie die Entriegelungstaste (8) am Saugrohr drücken.

2. Drücken Sie die gelbe Entriegelungstaste an der Unterseite der Bodendüse, damit lösen Sie den kleinen gelben Riegel, der sich nun von der Unterseite abnehmen lässt.



3. Die Bürste lässt sich nun an der Stelle, wo der Riegel befestigt war, herausnehmen.

4. Reinigen Sie die Softbrush mit einem trockenen Tuch. Sollten sich Haare und Flusen in der Rollbürste verfangen haben, durchschneiden Sie diese mit einer Schere und nehmen die Haare und Flusen aus der Rollbürste. Achten Sie darauf, nicht in die Rollbürste zu schneiden.

5. Setzen Sie die Rollbürste/Softbrush wieder in die Abdeckung zurück: Erst das Ende, über welchem kein Riegel ist, einführen, dann drücken Sie das andere Ende in die Abdeckung, so dass sie einrastet. Setzen Sie den kleinen gelben Riegel wieder zurück in die Abdeckung, so dass er ebenfalls einrastet.



Lagerung

▲ Lagerung des Gerätes an der Wandhalterung

Sie können das Gerät platzsparend mit Hilfe der Wandhalterung lagern und währenddessen den Akku laden.

- Bohren Sie 2 Löcher mit 10,5 cm Abstand in der passenden Höhe in die Wand. Setzen Sie die Dübel ein.
- Schrauben Sie die mitgelieferte Wandhalterung mit den 2 Schrauben in die Wand.

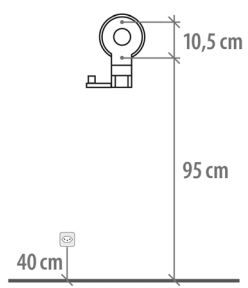
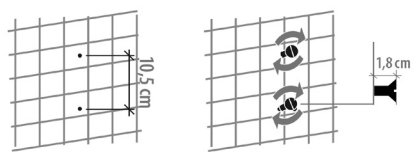

- Hängen Sie die Saugereinheit in die Halterung.
- Die beiden Düsen können ebenfalls in der Halterung eingesteckt werden.

Lagerung

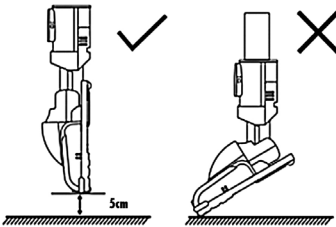

Achtung:

Die Wandhalterung muss in einem trockenen Raum mit einer Raumtemperatur von 5°C bis 45°C installiert werden.

Stellen Sie sicher, dass die Dübel oder Schrauben keine Gasleitungen, Wasserleitungen oder Stromkabel beschädigen.

Keines der Geräteteile sollten den Boden berühren, wenn Sie an der Halterung hängen.

Trennen Sie den Netzadapter immer erst vom Gerät, bevor Sie das Gerät abnehmen und in Betrieb setzen.

Prüfen Sie von Zeit zu Zeit, ob die Wandhalterung noch fest installiert ist und ziehen Sie bei Bedarf die Schrauben nach.

Achtung:

Prüfen Sie die Wandbeschaffenheit.

Installieren Sie die Wandhalterung nur an einer soliden, geraden Wand, eine Gips- oder Holzwand ist nicht geeignet, wenn sie dünner als 10 mm ist.

Um einem Stromschlag bzw. einem Brand vorzubeugen, installieren Sie die Wandhalterung auch nie an einer Metallwand.

▲ Lagerung des Akkus

- Wenn Sie das Gerät längere Zeit nicht benutzen wollen, sollten Sie den Akku entnehmen.
- Drücken Sie dazu die Entriegelungstaste am Akku und ziehen Sie ihn heraus. Wickeln Sie ihn in eine Plastiktüte und lagern Sie ihn an einem trockenen Ort bei Zimmertemperatur. Lagern Sie das Gerät ebenfalls an einem trockenen Platz, es sollte keiner direkten Sonneneinstrahlung ausgesetzt sein.

Problembhebung

Problem	mögliche Ursache	Lösung
Sauger funktioniert nicht	<ul style="list-style-type: none"> • Akku leer / nicht korrekt eingesetzt. • Die Saugereinheit ist nicht korrekt im Saugrohr/in der Bodendüse eingesetzt (bei Betrieb als Bodenstaubsauger) oder die Düse ist nicht richtig an der Saugereinheit angebracht (bei Betrieb als Handsauger). 	<ul style="list-style-type: none"> • Akku laden / korrekt einsetzen. • Saugereinheit wie beschrieben montieren.
Saugleistung zu gering	<ul style="list-style-type: none"> • Staubbehälter ist voll • HEPA-Filter ist verschmutzt • Lufteinlass oder Rollbürste an der Bodendüse ist verstopft oder blockiert • Zykloneinsatz verstopft 	<ul style="list-style-type: none"> • Staubbehälter entleeren, Filtereinheit mit Zykloneinsatz reinigen • HEPA-Filter reinigen oder ersetzen • Schmutz, Haare und Fussel an der Bodendüse-Bürste entfernen • Regelmässig Zykloneinsatz überprüfen und ggf. reinigen
Zu kurze Betriebszeit nach einem Ladezyklus	<ul style="list-style-type: none"> • Ladezeit war zu kurz • Akku zu alt • Sauger hat sich überhitzt. • Raumtemperatur liegt während des Ladens über 45°C. 	<ul style="list-style-type: none"> • Akku wie beschrieben 4–5 Stunden laden • Wenden Sie sich an den FUST-Reparaturdienst • Staubbehälter leeren und Filter reinigen. • Position verändern

Chère cliente, cher client

Nous vous félicitons pour l'achat de cet aspirateur balai pratique de Betty Bossi et FUST, qui vous permettra d'aspirer sans fil, rapidement et facilement les sols, plafonds et endroits difficilement accessibles.



Avant d'installer et d'utiliser votre nouvel appareil, nous vous conseillons de lire attentivement ce mode d'emploi. Cela vous permettra d'en tirer les meilleurs résultats et de garantir une utilisation en toute sécurité.

Veillez respecter impérativement toutes les consignes de sécurité pour éviter tout risques d'accidents et de dommages. Nous vous prions de conserver cette notice d'utilisation, afin de vous permettre de vous y référer éventuellement plus tard.

⚡ Ne mettez jamais les pièces conductrices de courant en contact avec de l'eau.

Usage

- L'aspirateur balai est destiné exclusivement à un usage ménager. N'utilisez l'appareil que comme indiqué dans ce mode d'emploi. Tout emploi abusif est strictement interdit en raison des risques éventuels ! En cas d'une utilisation abusive ou d'une fausse manipulation de l'appareil, aucune responsabilité ne peut être assumée pour les dommages éventuels.
- Si l'appareil est utilisé à des fins professionnelles, ceci met fin à tout garantie.
- Prenez soin que l'appareil n'entre jamais en contact avec de l'eau.
- Utilisez l'aspirateur uniquement pour aspirer des objets ou des surfaces. Tout autre usage non indiqué par le fabricant pourrait provoquer des incendies, des décharges électriques ou des blessures.
- Utilisez exclusivement le chargeur fourni ainsi que les accessoires d'origine.

L'utilisation d'accessoires non appropriés ou d'un chargeur non adapté peut entraîner un endommagement de l'appareil.

- Faites faire l'entretien et les réparations, y compris le remplacement du cordon électrique, uniquement par votre service de réparation FUST. Lors des réparations, servez-vous exclusivement des pièces de remplacement originales FUST, sinon votre appareil risque d'être endommagé ou vous risquez d'être blessé. Si la batterie ne fonctionne plus, prenez également contact avec le service après-vente de FUST.

- Ne mettez jamais l'appareil en fonction à l'aide d'une minuterie ou d'une télécommande.

- Retirez toujours le cordon lorsque vous ne rechargez pas l'appareil, qu'il est sans surveillance ou avant de le monter, démonter ou de le nettoyer.

- Tous les orifices de l'appareil doivent être dégagés et découverts.

- Tenez vos cheveux, mains et pieds à l'écart des orifices de l'appareil et des parties mobiles.

- N'utilisez pas l'aspirateur sans fil si les buses ou brosses sont bloquées ou si l'aspirateur est bouché à un endroit quelconque car une circulation de l'air réduite peut entraîner un déclenchement de la protection automatique contre la surchauffe. Maintenez les buses et brosses propres et retirez régulièrement les cheveux, les peluches de poussière ou similaire.

- Si l'appareil devait être bouché, éteignez-le et vérifiez si les orifices de l'appareil, les buses ou le bac à poussière / l'embout cyclonique sont bouchés. Retirez ce qui bloque, laissez l'appareil refroidir pendant 10 minutes avant de le remettre en marche.

- Ne mettez jamais l'appareil en marche sans avoir préalablement mis correctement en place le bac à poussière (avec le filtre à poussière et l'embout cyclonique) et le filtre HEPA.

Les mesures à respecter lors de l'utilisation d'appareils sans fil :

- Ne rangez jamais l'appareil à l'extérieur et ne chargez pas la batterie à l'extérieur ou dans un véhicule. La pièce, dans laquelle la batterie peut être rechargée ou rangée, doit avoir une température ambiante entre 5°C et 45°C.
- Chargez l'appareil exclusivement avec le chargeur fourni.
- Avant la première utilisation ou après une période prolongée sans avoir utilisé l'appareil, rechargez toujours entièrement la batterie avec le chargeur.
- Les 3 premières fois, déchargez entièrement la batterie jusqu'à l'appareil s'arrête puis chargez-la ensuite pendant 12 heures pour garantir une parfaite performance de la batterie.
- Nous vous recommandons de recharger la batterie tous les trois mois, même si vous n'utilisez pas l'appareil.
- Ne retournez pas l'unité d'aspiration pendant la charge et ne la mettez pas dessus dessous.
- Ne rechargez la batterie que lorsqu'elle est vide. Vous prolongerez ainsi sensiblement sa durée de vie.
- En cas de non-utilisation prolongée, retirez la batterie de l'appareil.
- N'exposez pas la batterie à des températures élevées ou à un feu.
- N'ouvrez jamais le boîtier de la batterie. Si le boîtier de la batterie est endommagé ou tombé, éteignez immédiatement l'appareil et prenez contact avec le service de réparation de FUST.
- Si la batterie devait être endommagée suite à une erreur d'utilisation – ce qui est très rare – du liquide risquerait de s'échapper de la batterie. Si ce liquide entre en contact avec la peau, lavez-la avec beaucoup d'eau et du savon. Si le liquide de la batterie entre en contact avec les yeux, rincez immédiatement vos yeux sous de l'eau claire

pendant au moins 10 minutes puis consultez immédiatement un médecin.

- Eteignez toujours l'appareil lorsque la batterie est vide afin de ne pas endommager la batterie.
- Ne rangez pas une batterie non-utilisée à proximité de pièces de monnaie, de vis, d'outils ou d'autres objets métalliques.

Risque d'incendie et d'endommagement

N'aspirez en aucun cas les matériaux suivants :

- Des matériaux ou gaz légèrement inflammables ou explosifs, car ils peuvent faire exploser l'appareil.
- Des cendres incandescentes, des cigarettes ou du charbon qui risquent de mettre le feu à l'appareil sans fil.
- Des débris de verre ou d'autres objets tranchants ou pointus.
- Des encres pour imprimante, poudres, du plâtre, du ciment ou d'autres particules similaires.

- De la mousse, de l'eau, des produits chimiques ou d'autres liquides.
- De grandes quantités de cheveux emmêlés, des bouts de papier, des restes de laine etc.
- Avant de mettre l'aspirateur en marche, retirez des éléments trop gros qui risqueraient de boucher l'appareil ou de l'endommager.
- Ne passez jamais l'aspirateur sur des sols ou tapis humides ou mouillés.

Utilisateurs

Cet appareil ne doit être utilisé que par des personnes familiarisées avec le contenu de ce mode d'emploi. Les personnes sous influence d'alcool ou de médicaments sont seulement autorisées à utiliser l'appareil sous surveillance.

- **Les enfants à partir de 8 ans ainsi que les personnes avec des déficiences physiques, sensorielles ou intellectuelles et des personnes mal instruites ou mal informées peuvent utiliser cet appareil lorsqu'ils sont super-**

visés ou instruits consciencieusement et qu'ils ont compris les risques y liés. Il est interdit aux enfants de moins de 8 ans de faire des travaux de nettoyage ou d'entretien auprès de l'appareil. Les enfants âgés de 8 ans ou plus doivent être supervisés.

- Tenez l'appareil et le chargeur ainsi que son câble de raccordement à l'écart des enfants de moins de 8 ans.
- Ne vous éloignez pas de l'appareil lorsqu'il est en marche.

Protection des enfants

Les appareils électriques ne sont pas des jouets pour les enfants. C'est pourquoi vous ne devez jamais laisser l'aspirateur sans surveillance lorsqu'il est en marche.

- Rangez toujours l'appareil et le chargeur hors portée des enfants.
- Les enfants ne doivent pas jouer avec les bandes adhésives et les emballages de l'appareil, il y a risque de mort par étouffement.

- Les enfants doivent être surveillés afin de les empêcher de jouer avec l'appareil.

- Soyez particulièrement prudent lorsque vous passez l'aspirateur à proximité d'enfants ou d'animaux.

Risque de décharge électrique (X)

Faites attention à ne pas toucher les pièces sous tension. Une secousse électrique peut provoquer de graves blessures ou même entraîner la mort. Veuillez-vous conformer aux directives suivantes.

- Ne laissez jamais l'appareil sans surveillance lorsqu'il est en marche ou en charge.
- Retirez toujours la batterie et laissez l'appareil refroidir avant de le nettoyer ou de monter ou démonter des accessoires.
- Eteignez l'appareil lorsque vous ne l'utilisez pas, vous le rechargez ou en cas de panne.
- N'introduisez pas d'objets dans les orifices de l'appareil.

• **Vérifiez l'état de l'aspirateur sans fil avant la mise en service. Afin d'éviter un choc électrique, n'utilisez pas l'appareil lorsque le cordon ou la prise est endommagé ou lorsque l'appareil présente un quelconque anomalie ou a subi une chute. N'essayez jamais de réparer l'appareil vous-même. Remettez-le au service après vente FUST le plus proche qui pourra le vérifier et, si nécessaire, réparer.**

• N'exposez pas l'appareil et le chargeur directement aux rayons du soleil et tenez-les à l'écart de la chaleur, de l'humidité (ne les plongez en aucun cas dans un liquide) et de rebords pointus. N'utilisez et ne touchez pas l'appareil avec des mains humides. Si l'appareil ou le cordon est humide, enfillez aussitôt des gants en caoutchouc et débranchez-le. N'attrapez pas l'appareil tombé dans l'eau tant qu'il est encore branché. Ne remettez l'appareil en marche qu'après vérification par le service après-vente de FUST.

• Ne plongez jamais le cordon, la prise du chargeur

ou l'appareil/le chargeur lui-même dans de l'eau ou autre liquide.

• N'ouvrez pas l'aspirateur à l'exception du bac à poussière et du filtre HEPA et n'introduisez pas de doigts ou objets dans les ouvertures de l'appareil. Des tensions électriques dangereuses se trouvent dans l'appareil. Risque d'électrocution.

• Débranchez toujours le chargeur (en le tenant par la prise et non pas par le cordon) lorsque vous ne l'utilisez pas.

• Eteignez toujours l'appareil lorsque vous vous en éloignez.

• Etouffez un appareil en feu exclusivement avec une couverture ignifuge.

Cordon d'alimentation du chargeur (I, II, III, IV, V, VI, VII)

• Vérifiez avant chaque mise en service que le cordon d'alimentation est en bon état.

• Si le cordon d'alimentation est défectueux, vous devez le faire remplacer par le service

après-vente FUST puisque cela nécessite des outils spéciaux. Ne pliez et ne tordez pas le cordon et protégez-le d'objets chauds. Ne débranchez jamais l'appareil en le tenant par le cordon ou avec des mains humides.

- L'endommagement du cordon d'alimentation peut provoquer un court circuit, un incendie et/ou une décharge électrique.

- Débranchez toujours l'appareil quand il n'est pas en service.

- Ne débranchez jamais le chargeur en tirant sur le cordon ou en touchant la prise avec des mains humides.

- Placez le cordon d'alimentation de telle façon qu'on ne puisse pas trébucher dessus. On pourrait se blesser ou bien l'appareil pourrait être endommagé.

- Ne tirez ou portez pas le chargeur par le cordon.

- Ne laissez pas pendre le cordon d'alimentation, afin que l'appareil ne tombe pas ou que personne ne se blesse.

- Le cordon d'alimentation ne doit jamais toucher des surfaces et objets chauds.

- Ne posez pas d'objets lourds ou l'appareil lui-même sur le cordon d'alimentation. Risque de court circuit et d'incendie!

- Déroulez entièrement le cordon électrique avant de brancher l'appareil dans une prise secteur.

- Ne pliez pas le cordon.

- Le chargeur et son cordon ne doivent jamais entrer en contact avec des surfaces chaudes ou des objets chauds.

Branchement électrique (I, X)

 **Une mauvaise utilisation du courant peut provoquer la mort.**

- Branchez le chargeur exclusivement à une prise de courant alternatif avec une tension de 230 V / 50 Hz. Le fusible de protection de la prise doit être de 6 ampères au minimum (référez-vous aux données figurant sur la plaque signalétique).

- Ne branchez jamais le chargeur à une multiprise ou à une prise sur laquelle d'autres appareils sont également branchés.
- Ne branchez jamais la fiche du réseau dans une prise endommagée ou mal fixée. Risque de décharge électrique et d'incendie !
- N'utilisez jamais de cordon d'alimentation défectueux. Contactez le service après-vente de FUST en cas d'un mauvais fonctionnement.
- Débranchez le chargeur lorsqu'il n'est pas utilisé.
- Ne portez en aucun cas la main à un appareil qui est tombé dans l'eau. Débranchez toujours d'abord la fiche réseau avant de le sortir.
- Débranchez toujours l'appareil avant de le nettoyer, de l'assembler ou de le démonter ou avant de le ranger ou d'y effectuer des travaux d'entretien et une fois qu'il est chargé.
- L'appareil n'est vraiment débranché que lorsque la

prise de connexion est débranchée de la fiche et l'adaptateur de la prise secteur.

- Vérifiez de temps en temps que l'appareil et la fiche sont en bon état. Un appareil endommagé ne doit pas être mis en service.
- Pour une protection supplémentaire, il est conseillé de faire installer un disjoncteur protecteur (max. 30 mA). Votre installateur électricien est à votre disposition.

Emplacement (II, III, VIII, IX)

- Pendant son emploi, veillez à ce que l'appareil ne se trouve pas à portée de main des enfants, personnes présentant un handicap ou près des animaux domestiques.
- Placez le cordon de l'appareil de manière à ce que personne ne risque pas de trébucher.
- Ne laissez pas pendre le cordon pour que personne ne puisse renverser l'appareil ni se blesser.
- N'utilisez pas cet appareil à l'extérieur et tenez-le

éloigné de l'humidité, de la chaleur et des flammes nues.

- Placez le chargeur sur une surface plate, sèche et propre.
- Ne placez jamais l'appareil / le chargeur à proximité d'appareils qui dégagent de la chaleur, comme p.ex. un four, une cuisinière, une plaque de cuisson, etc.
- L'appareil / le chargeur ne doit pas être exposé à des rayons du soleil extrêmes ou à la pluie.
- N'utilisez l'appareil que dans une température ambiante de 5°C à 45°C.
- Ne pas utiliser l'appareil dans des pièces contenant des matières explosives ou inflammables (par exemple du spray pour cheveux ou déodorant etc.).
- Assurez-vous que rien ne peut tomber sur l'appareil, et que l'appareil lui-même ne peut pas tomber.
- N'utilisez jamais l'appareil à proximité de l'eau (par ex. une baignoire, une piscine etc.) et ne l'exposez ni à la

pluie, ni à l'humidité. N'utilisez pas l'appareil sur des surfaces mouillées.

- Ne placez rien sur l'appareil et ne le recouvrez pas.
- Ne couvrez l'appareil en aucun cas, l'espace au-dessus de l'appareil doit être libre.
- Les touches ainsi que les différentes parties électriques de l'appareil ne doivent jamais entrer en contact avec de l'eau, des liquides ou de la vapeur.

Risques de blessures et consignes de sécurité

- N'utilisez pas l'aspirateur balai pour aspirer des personnes ou des animaux. Lorsque l'appareil est en marche, les buses ne doivent pas être à proximité de cheveux ou de la tête. Risque de blessures. Tenez pour la même raison vos vêtements et votre corps à l'écart des brosses / buses.
- Tenez vos cheveux, mains et pieds à l'écart des brosses en rotation lorsque l'appareil est en marche.

- N'introduisez jamais vos doigts ou des objets dans les orifices de l'appareil. Ne recouvrez jamais les orifices de l'appareil. Retirez les objets tels des cheveux, des peluches etc., qui bloquent la brosse à rouleau du suceur pour sol, avant de passer l'aspirateur.

- Ne passez jamais l'aspirateur sans que le bac à poussière, le filtre à poussière, l'embout cyclonique et le filtre HEPA ainsi qu'un suceur ne soient correctement installés.

- Eteignez toujours l'appareil avant de changer un embout ou une buse.

- N'utilisez pas l'appareil dans des endroits humides ou à l'extérieur.

- N'aspirez que des sols secs.

- N'aspirez jamais des sols en béton ou en bitume, cela risquerait d'endommager les brosses. N'utilisez pas l'appareil sur des surfaces mouillées.

- Cet aspirateur balai est idéal pour une utilisation sur

des sols lisses ou des surfaces en pierre, carrelées ou en marbre ainsi des parquets. Des moquettes à poil court peuvent également être aspirées.

Attention

N'utilisez pas l'appareil sur des tapis à poils longs ou avec des franges. Les brosses risquent de se bloquer sur des poils longs et l'appareil s'arrête automatiquement. Dans ce cas, patientez pendant 3 à 5 minutes avant de le remettre en marche.

- Pour éviter les rayures utilisez le suceur pour sol avec l'embout softbrush pour les sols délicats comme par exemple le parquet.

- N'aspirez jamais si le bac à poussière est plein.

- Tenez l'aspirateur sans fil à l'écart de sources de chaleur telles que des radiateurs, des fours etc.

- Soyez particulièrement prudents lorsque vous utilisez l'aspirateur sur des marches.

Description de l'appareil

- 1 Touche MARCHÉ/ARRET
- 2 Touche pour la puissance d'aspiration (2 niveaux : I ou II)
- 3 Batterie installée avec fiche de charge et témoin de charge / de fonctionnement
Témoin rouge = l'appareil est en charge
Témoin vert = l'appareil est chargé / l'appareil est en marche
- 4 Touche de déverrouillage pour la batterie
- 5 Filtre HEPA
- 6 Bac à poussière avec embout cyclonique et filtre à poussière
- 7 Touche de déverrouillage pour le bac à poussière
- 8 Touche de déverrouillage pour détacher le tuyau d'aspiration
- 9 Tuyau d'aspiration avec articulation pour modifier l'angle
- 10 Touche de déverrouillage pour détacher le suceur pour sol
- 11 Suceur pour sol avec embout brosse à rouleau pour tapis, matelas et meubles rembourrés

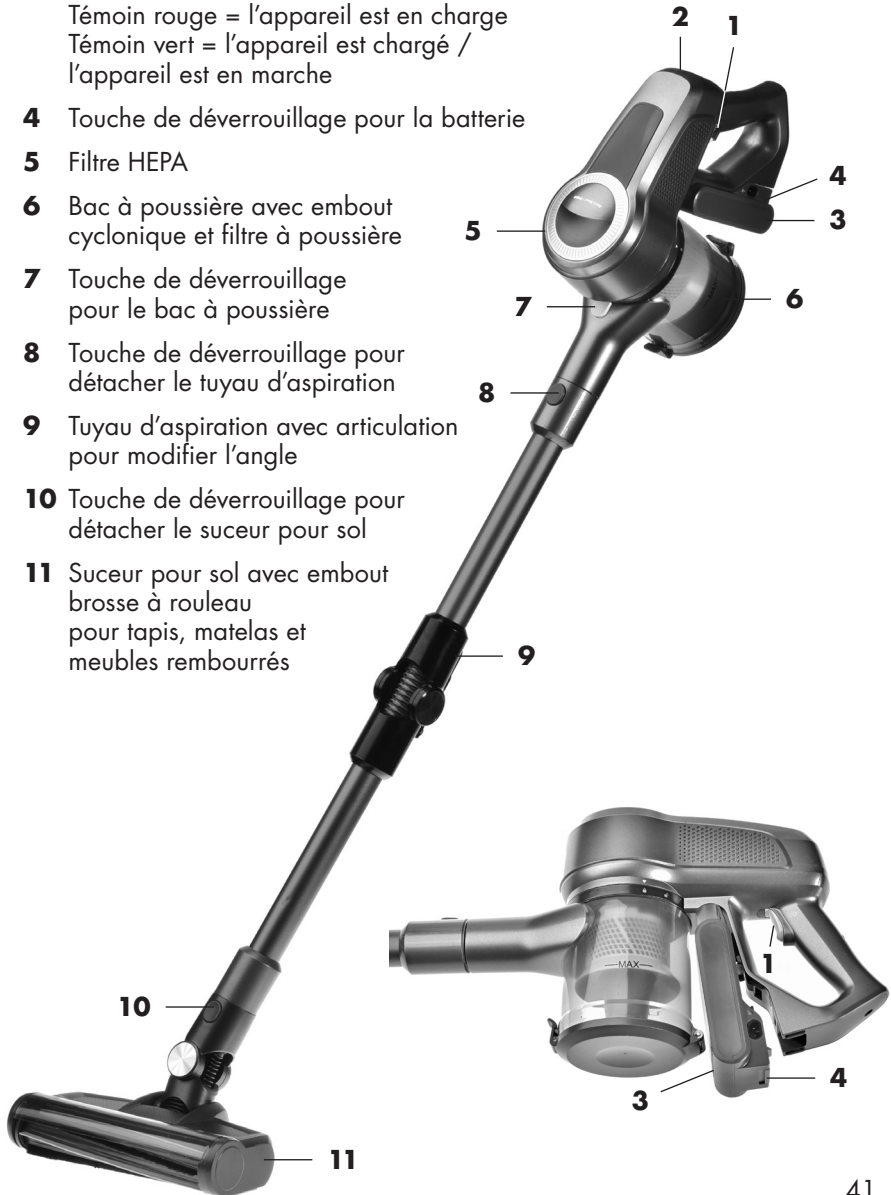

Accessoires



A



B



C



D



E



F



G



H

- A** Embout brosse à rouleau pour tapis, matelas et meubles rembourrés (peut être insérée dans le suceur pour sol à la place du softbrush)
- B** Suceur pour sol électrique avec embout softbrush pour parquet, tapis à poils courts, sols durs et surfaces délicates
- C** Suceur pour meuble 2 en 1 pour meubles rembourrés, matelas, canapés
- D** Suceur plat 2 en 1 pour les joints, les recoins, les plis et les endroits difficiles d'accès
- E** Support mural pour le montage au mur ; L'appareil et les deux suceurs peuvent être rangés sur le support mural
- F** Batterie (détachée) avec fiche de charge
- G** Chargeur / adaptateur de réseau
- H** Filtre HEPA

Avant la mise en service

Avant la mise en service

- Retirez l'appareil / le chargeur de son emballage et retirez tous les matériaux d'emballage. Prenez soin que des enfants ne jouent pas avec, surtout avec les sacs en plastique (risque d'étouffement).
- Vérifiez le bon état de l'appareil et du chargeur / d'adaptateur. S'ils sont endommagés, prenez contact avec le service client FUST le plus proche.
- Avant d'utiliser l'appareil, vérifiez toujours que la prise de l'appareil et la prise secteur sont en parfait état. Si le contact est insuffisant, cela risquerait d'endommager l'appareil.

1. Mise en place de la batterie dans l'unité d'aspiration

- Mettez la batterie dans le compartiment prévu à cet effet, les contacts doivent être les uns sur les autres.
- Enfoncez la batterie le plus possible dans le compartiment jusqu'à ce qu'elle s'enclenche.



2. Charger la batterie

- Pour charger la batterie avant la première utilisation, vous devez la placer dans le compartiment prévu à cet effet et le bac à poussière doit être fixé à l'unité d'aspiration.
- Placez l'unité d'aspiration sur une surface sèche ou le sol afin que la fiche de charge de la batterie soit bien accessible.

Conseil :

Vous pouvez également recharger la batterie lorsque l'aspirateur sans fil est accroché au support mural.

- Branchez la prise de connexion de l'adaptateur de réseau dans la fiche de charge de la batterie et branchez l'adaptateur de réseau dans une prise secteur.



Avant la mise en service / Montage comme aspirateur balai

- Le témoin de charge s'allume en rouge pendant la charge. Dès que la batterie est entièrement chargée, le témoin de charge passe à un affichage en vert continu.
- Avant la première mise en service la batterie doit être chargée pendant env. 4-5 heures.

Attention :

Les trois premières fois déchargez entièrement la batterie jusqu'à ce que l'appareil s'arrête puis rechargez-la pendant 12 heures.

Remarques :

Si le témoin de charge rouge clignote pendant que vous utilisez l'appareil, cela signifie que la batterie est faible et doit être rechargée. Si la batterie n'est plus assez puissante, nous vous recommandons de la recharger immédiatement. S'il n'y a pas assez de puissance, l'appareil s'éteint automatiquement pour préserver la batterie qui doit alors être rechargée.

Pour être rechargé l'appareil doit être éteint.

Chargez l'appareil uniquement avec l'adaptateur réseau fourni.

Chargez la batterie exclusivement à l'intérieur, dans une pièce sèche à température ambiante entre 5°C et 45°C.

Montage comme aspirateur balai avec le suceur pour sol

1. Mettez la batterie en place dans l'appareil afin qu'elle s'enclenche avec un déclic dans l'unité d'aspiration.



2. Sélectionnez l'embout adapté à votre utilisation et insérez-le dans le suceur pour sol (voir page 51/52).

3. Placez alors le suceur pour sol sur le sol puis introduisez le tuyau d'aspiration par en haut dans l'ouverture du suceur pour sol, jusqu'à ce que les contacts situés à l'arrière glissent les uns dans les autres et que le tuyau s'enclenche avec un déclic.

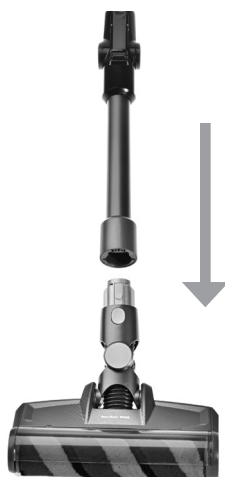

Montage comme aspirateur balai

4. Prenez l'unité d'aspiration par la poignée et introduisez l'orifice d'aspiration dans l'orifice supérieur du tuyau d'aspiration. Pour cela enfoncez l'unité d'aspiration dans le tuyau de telle manière que les contacts à fiche du tuyau et de l'unité d'aspiration glissent les uns dans les autres et que l'unité d'aspiration s'enclenche avec un déclic.



Conseil :

Lorsque vous appuyez sur le bouton de déverrouillage situé sur l'articulation du tuyau d'aspiration, vous pouvez modifier l'angle du tuyau.



Montage comme aspirateur à main

Montage comme aspirateur à main

1. Mettez la batterie en place dans l'appareil afin qu'elle s'enclenche avec un déclic dans l'unité d'aspiration.



2. Vous pouvez également utiliser l'unité d'aspiration comme aspirateur à main avec le suceur plat ou le suceur pour meubles. Pour détacher l'unité d'aspiration du tuyau, appuyez sur la touche de déverrouillage (8) située sur le tuyau tout en retirant l'unité d'aspiration du tuyau en la soulevant.

3. Vous pouvez emboîter le suceur plat ou le suceur pour meuble directement sur l'orifice de l'unité d'aspiration.



Conseil :

Vous pouvez également accrocher le suceur plat ou le suceur pour meubles sur le tuyau d'aspiration afin d'aspirer des endroits difficilement accessibles ou les recoins ou plafonds des pièces.



Suceurs et brosses

▲ Suceur pour meuble 2 en 1

- Le suceur pour meuble 2 en 1 est constitué d'un suceur large sans brosse et d'une brosse pour meuble.
- Appuyez sur le bouton de déverrouillage ovale situé sur la partie supérieure pour l'enfoncer et ainsi pousser la brosse vers l'avant ou l'arrière.



- Lorsque la brosse est poussée vers l'avant, vous disposez d'une brosse pour meuble. Celle-ci est idéale pour aspirer des meubles sensibles aux rayures ou les rideaux.
- Lorsque la brosse est poussée vers l'arrière, vous disposez d'un suceur pour meuble. Celui-ci est idéal pour aspirer les canapés, les rebords de fenêtres etc.



▲ Suceur plat 2 en 1

- Le suceur plat 2 en 1 est composé d'un suceur étroit sans brosse et d'un suceur étroit avec brosse.
- Appuyez simultanément sur les boutons de déverrouillage ovales situés sur les deux côtés pour les enfoncer et ainsi pousser la brosse vers l'avant ou l'arrière.

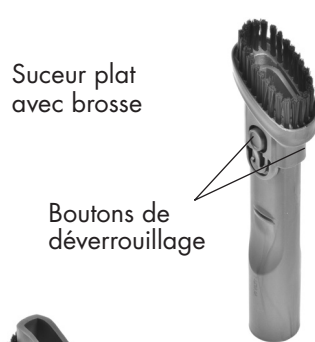

Suceur plat sans brosse

▲ Ranger les suceurs / brosses sur le support mural

- Pour toujours les avoir à portée de main, vous pouvez accrocher les deux suceurs directement sur le support mural.

Mise en service

Mise en service

Après avoir chargé la batterie et assemblé l'aspirateur comme souhaité, vous pouvez commencer à passer l'aspirateur.

- Vérifiez que l'unité d'aspiration est correctement fixée au tuyau d'aspiration et que le suceur pour sol est correctement monté sur le tuyau. Selon la surface que vous souhaitez nettoyer, installez la brosse appropriée dans le suceur pour sol. Ou alors utilisez l'unité d'aspiration avec un des deux suceurs.
- Placez la batterie chargée dans le compartiment prévu à cet effet de manière à ce qu'elle s'enclenche.



- Mettez l'unité d'aspiration en marche grâce à la touche MARCHÉ/ARRÊT (I/O) située sur la partie inférieure de la poignée. L'appareil aspire sur la puissance éco (I).
- Réglez la puissance d'aspiration avec la touche (I/II) : Dès que vous mettez l'appareil en marche, il aspire sur la puissance éco (I). Si vous appuyez une fois sur la touche de réglage de la puissance d'aspiration, l'appareil aspire sur la puissance élevée (II). Si vous appuyez une nou-

velle fois sur la touche de réglage de la puissance d'aspiration, l'appareil repasse sur la puissance éco.



Touche de réglage de la puissance d'aspiration

- Si vous appuyez une deuxième fois sur la touche MARCHÉ/ARRÊT, l'appareil s'éteint.

Durée de fonctionnement sur la puissance d'aspiration élevée (II) :
env. 10 minutes

Durée de fonctionnement sur la puissance d'aspiration éco (I) :
env. 35 minutes

Attention :

Ne passez jamais l'aspirateur sans avoir mis préalablement en place le filtre HEPA, le bac à poussière et un suceur.

Ne mettez jamais l'appareil en marche tant que l'adaptateur réseau est connecté à la batterie. Après avoir déconnecté l'adaptateur réseau de la batterie, patientez toujours 3 secondes avant de mettre l'appareil en marche.

- Après utilisation retirez le suceur, laissez l'appareil refroidir et nettoyez-le.

Nettoyage et entretien

Nettoyage et entretien

Avant le nettoyage : Eteignez l'appareil et laissez-le refroidir, puis retirez la batterie du compartiment.

▲ Vider le bac à poussière et nettoyer le filtre à poussière et l'embout cyclonique

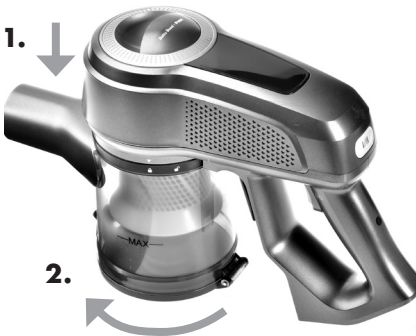

Nous vous recommandons de vider le bac à poussière après chaque utilisation, au plus tard toutefois lorsqu'il est rempli jusqu'au marquage MAX.

1. Détachez le tuyau de l'unité d'aspiration.
2. Appuyez sur la touche de déverrouillage pour le bac à poussière (7) et tournez le bac à poussière dans le sens des aiguilles d'une montre pour le retirer de l'unité d'aspiration avec l'embout cyclonique. La flèche située sur l'unité d'aspiration se trouve alors au-dessus du symbole  du bac à poussière.



3. Tenez le bac à poussière au-dessus d'une poubelle et ouvrez le clapet situé dans le fond du bac à poussière à l'aide de la languette, la poussière tombe alors dans la poubelle.



4. Tournez le filtre à poussière dans le sens inverse des aiguilles d'une montre et retirez-le de l'unité d'aspiration en le tirant vers le bas. La flèche ▼ située sur le filtre à poussière bleu se trouve tout d'abord au-dessus de la position  située sur le cadre, puis sur la position  lorsqu'il est détaché. Retirez ensuite l'embout cyclonique de l'unité d'aspiration.



Nettoyage et entretien

5. Tapotez la poussière hors du filtre à poussière réticulé et de l'embout cyclonique. Vous pouvez également retirer la poussière avec une brosse douce.



embout cyclonique



filtre à poussière

6. Remettez l'embout cyclonique en place dans l'unité d'aspiration. Insérez à nouveau le filtre à poussière au-dessus de l'embout pour que la flèche ▼ située sur le filtre à poussière soit tout d'abord sur le symbole ☞ puis tournez-le dans le sens des aiguilles d'une montre dans l'unité d'aspiration pour le fixer et placer la flèche sur le symbole 🔒.



7. Revissez le bac à poussière vide sur l'unité d'aspiration en le tournant dans le sens inverse des aiguilles d'une montre (la flèche située sur l'unité d'aspiration se trouve à nouveau au-dessus du symbole 🔒).



▲ Tapoter le filtre HEPA

1. Tirez sur la languette du couvercle du filtre HEPA pour le détacher de l'appareil.



Nettoyage et entretien

2. Retirez le filtre HEPA en tournant le couvercle dans le sens inverse des aiguilles d'une montre pour le dévisser du filtre HEPA.

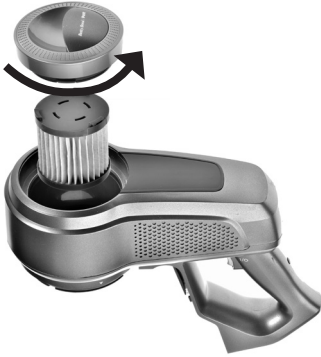

3. Tapotez avec précaution la poussière qui se trouve sur le filtre HEPA. **Attention :** Ne nettoyez jamais le filtre HEPA avec ou dans de l'eau ! S'il est très sale ou au plus tard au bout de 6 mois nous vous recommandons de remplacer le filtre HEPA. Des filtres de rechange sont disponibles dans tous les magasins FUST.

4. Revissez le couvercle sur le filtre HEPA en le tournant dans le sens des aiguilles d'une montre et remettez-les dans l'unité d'aspiration, le couvercle doit être entièrement fermé avec l'unité d'aspiration.



Attention :

Le bac à poussière ne peut être fermé que lorsque tous les filtres sont correctement mis en place.

Manipulez les filtres avec précaution afin de ne pas les déformer et ne pas endommager le tamis.

Prenez toujours soin que tous les éléments sont correctement assemblés et l'unité d'aspiration ainsi que le bac à poussière sont bien verrouillés avant de remettre l'appareil en marche.

▲ Remplacement et nettoyage de la brosse à rouleau / du softbrush dans le suceur pour sol

1. Décrochez le tuyau d'aspiration du suceur pour sol en appuyant sur la touche de déverrouillage (8) située sur le tuyau d'aspiration.
2. Appuyez sur la touche de déverrouillage jaune située sur la partie inférieure du suceur pour sol pour détacher le petit verrou jaune et pouvoir le retirer de la partie inférieure.



3. Il est ensuite possible de retirer la brosse au niveau où le verrou était fixé.

4. Nettoyez la softbrush avec un chiffon sec. Si les cheveux et les peluches se sont coincés dans la brosse à rouleau, coupez-les avec des ciseaux puis retirez-les cheveux et peluches de la brosse à rouleau. Prenez soin de ne pas couper la brosse à rouleau avec les ciseaux.

5. Remettez la brosse à rouleau / softbrush en place dans le suceur. Insérez pour cela tout d'abord l'extrémité au-dessus de laquelle il n'y a pas de verrou puis enfoncez l'autre extrémité dans le cache pour qu'elle s'enclenche. Remettez le petit verrou jaune en place dans le cache pour qu'il s'enclenche également.



Rangement

▲ Rangement de l'appareil sur le support mural

Vous pouvez ranger l'appareil sur le support mural pour gagner de la place tout en chargeant la batterie.

- Percez 2 trous dans le mur à la hauteur souhaitée en respectant un écart de 10,5 cm entre les 2 trous. Insérez les chevilles dans les trous.
- Fixez le support mural fourni sur le mur avec les deux vis.

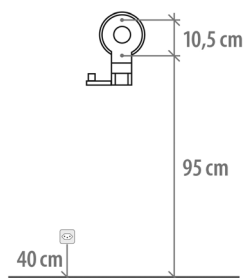
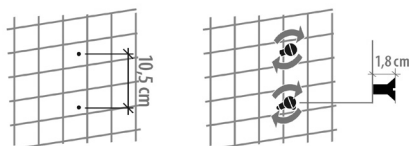

- Accrochez l'unité d'aspiration sur le support mural.
- Les deux suceurs peuvent également être accrochés sur le support.

Rangement

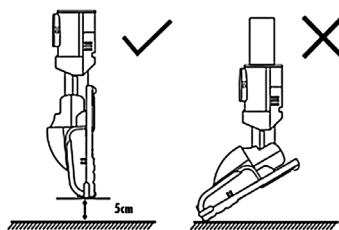

Attention :

Le support mural doit être installé dans une pièce sèche dans laquelle la température ambiante est entre 5°C et 45°C.

Vérifiez que les chevilles et vis n'endommagent pas de conduits de gaz ou d'eau ou de fils électriques.

Les éléments de l'appareil ne doivent pas toucher le sol lorsqu'ils sont accrochés au support.

Débranchez toujours tout d'abord l'adaptateur réseau de l'appareil avant de décrocher l'appareil et de le mettre en marche.

Vérifiez de temps en temps que le support mural est bien fixé au mur et resserrez les vis si nécessaire.

Attention :

Vérifiez la structure murale.

Ne fixez le support mural que sur un mur droit et solide, un mur en bois ou en plâtre n'est pas approprié, s'il ne fait pas plus de 10 mm d'épaisseur.

Pour éviter une électrocution ou un incendie, n'installez également jamais le support mural sur un mur métallique.

▲ Rangement de la batterie

- Si vous désirez ne pas utiliser l'appareil pendant une période prolongée, nous vous recommandons de retirer la batterie.
- Appuyez pour cela sur la touche de déverrouillage située sur la batterie et retirez-la. Enveloppez la batterie dans un sac en plastique et rangez-la dans un endroit sec à température ambiante. Rangez également l'appareil dans un endroit sec, sans l'exposer directement aux rayons du soleil.

Dépannage

Problème	Cause possible	Dépannage
L'aspirateur ne fonctionne pas	<ul style="list-style-type: none"> • La batterie est vide / n'est pas correctement installée • L'unité d'aspiration n'est pas correctement installée dans le tuyau d'aspiration / le suceur pour le sol (en cas d'utilisation comme aspirateur balai) ou le suceur n'est pas correctement accroché à l'unité d'aspiration (en cas d'utilisation comme aspirateur à main). 	<ul style="list-style-type: none"> • Chargez la batterie / Mettez-la correctement en place • Monter l'unité d'aspiration comme décrit.
La puissance d'aspiration est trop faible	<ul style="list-style-type: none"> • Le bac à poussière est plein. • Le filtre HEPA est sale. • L'entrée d'air ou la brosse à rouleaux située dans le suceur pour sol est bouchée ou bloquée. • L'embout cyclonique est bouché. 	<ul style="list-style-type: none"> • Vider le bac à poussière, nettoyer l'unité de filtres avec l'embout cyclonique. • Nettoyer ou remplacer le filtre HEPA. • Retirer les saletés, cheveux et peluches de la brosse du suceur pour sol. • Vérifier régulièrement l'embout cyclonique et le nettoyer si nécessaire.
Temps de fonctionnement est trop court après un cycle de charge	<ul style="list-style-type: none"> • Le temps de charge était trop court. • La batterie est trop ancienne. • L'aspirateur a surchauffé. • La température ambiante est supérieure à 45°C pendant la charge. 	<ul style="list-style-type: none"> • Charger la batterie comme décrit 4–5 heures. • Prenez contact avec le service après-vente de FUST. • Vider le bac à poussière et nettoyer les filtres. • Déplacer la batterie.

Gentile cliente

Congratulazioni per l'acquisto di questo pratico aspirapolvere a batteria di Betty Bossi e FUST, che permette di aspirare pavimenti, soffitti e luoghi difficili da raggiungere rapidamente e facilmente in modalità senza fili.



Leggere con attenzione questo libretto di istruzioni prima di installare e di usare l'apparecchio. Solo così potrete ottenere i migliori risultati e la massima sicurezza d'uso.

Seguire le norme di sicurezza per evitare danni e incidenti.

Conservare sempre questo libretto di istruzioni.

⚡ Non mettere mai le parti che conducono corrente a contatto con acqua.

Uso

- L'aspirapolvere a batteria è destinato esclusivamente all'uso domestico. Utilizzare l'apparecchio esclusivamente come descritto in queste istruzioni. Ogni uso improprio è severamente vietato a causa dei rischi ad esso collegati! Se l'apparecchio è usato abusivamente o per uno scopo diverso da quello previsto, non potrà essere assunta alcuna responsabilità per eventuali danni.
- Se l'apparecchio viene utilizzato a scopo commerciale o industriale non potrà essere più data alcuna garanzia.
- Si prega di fare attenzione che l'apparecchio non venga mai a contatto con acqua.
- Utilizzare l'aspirapolvere solo per aspirare oggetti o aree. Ogni altro uso non raccomandato dal fabbricante può provocare incendi, scari- che elettriche o ferimenti.

Istruzioni di sicurezza

- Utilizzare solo il carica-batterie e gli accessori in dotazione. L'utilizzo di accessori non corretti o un carica-batterie non corrispondente potrebbe danneggiare il dispositivo.
- Manutenzione e riparazioni, compresa la sostituzione del cavo di alimentazione, devono essere effettuati solo dal vostro servizio di riparazione FUST. Per le riparazioni devono essere utilizzati soltanto pezzi di ricambio originali, altrimenti l'apparecchio potrebbe essere danneggiato o Lei potrebbe ferirsi. Se la batteria non dovesse più funzionare, contattare il servizio di riparazione FUST.
- Non mettere mai in funzione l'apparecchio con un timer o un telecomando.
- Scollegare sempre il cavo di ricarica quando l'apparecchio non è in carica, non è sorvegliato o prima di montarlo, smontarlo o pulirlo.
- Tutte le aperture del dispositivo devono essere sempre libere e scoperte.
- Tenere capelli, vestiti, dita e altre parti del corpo lontani dalle aperture e dalle parti mobili del dispositivo.
- Non utilizzare l'aspirapolvere a batteria quando le bocchette o spazzole sono bloccate o è ostruito, in quanto il flusso d'aria limitato può provocare l'attivazione della protezione da surriscaldamento automatica. Mantenere le spazzole e bocchette pulite e rimuovere regolarmente capelli, peluzzi ecc.
- Se l'apparecchio dovesse essere ostruito, spegnerlo e verificare se le aperture del dispositivo, le bocchette o il contenitore della polvere / il inserto ciclone sono intasati. Rimuovere il blocco, lasciare raffreddare l'apparecchio per 10 minuti e solo in seguito riprenderlo in funzione nuovamente.
- Non utilizzare mai l'apparecchio senza il contenitore per la polvere (con filtro antipolvere e inserto ciclone) e filtro HEPA montati correttamente.

Da considerare durante l'uso di apparecchi a batteria:

- Non conservare il dispositivo e non caricare la batteria all'aperto o in un'auto. La stanza in cui la batteria viene caricata e conservata deve avere una temperatura ambiente di 5°C – 45°C.
- Caricare il dispositivo solo con il caricabatterie in dotazione.
- Ricaricare la batteria con il caricabatterie sempre completamente prima del primo utilizzo o dopo un lungo periodo di non utilizzo.
- Utilizzare la batteria per le prime tre volte fino all'arresto e poi lasciarla caricare per 12 ore per garantire il pieno funzionamento della batteria.
- Ogni tre mesi, la batteria deve essere caricata, anche se il dispositivo non è stato utilizzato.
- Durante la ricarica non posizionare l'unità di aspirazione ribaltato o capovolto.
- Ricaricare la batteria solo quando è vuota. In questo modo, la durata della batte-

ria è notevolmente prolungata.

- Se l'unità non è in uso per un lungo periodo, rimuovere la batteria.
- La batteria non deve essere esposta a temperature elevate o fuochi.
- Non aprire mai l'alloggiamento della batteria. Se l'alloggiamento è stato danneggiato o è caduto, spegnere immediatamente il dispositivo e contattare il servizio di riparazione FUST.
- Nel caso improbabile che la batteria è stata danneggiata da uso improprio, il liquido della batteria potrebbe fuoriuscire. Se questo fluido dovesse venire a contatto con la pelle, sciacquare il liquido con acqua e sapone. Se il liquido dovesse venire a contatto con gli occhi, sciacquare immediatamente gli occhi per almeno 10 minuti con acqua pulita e consultare immediatamente un medico.
- Spegnere l'unità quando la batteria è scarica, altrimenti la batteria potrebbe danneggiarsi.

- Non conservare la batteria inutilizzata nei pressi di monete, viti, utensili o altri oggetti metallici.

Pericolo di incendio e rischio di danni

Non aspirare in alcun caso i seguenti materiali:

- Sostanze o gas facilmente infiammabili o esplosivi, questi possono portare il dispositivo ad esplodere.
- Braci, sigarette o carbone possono infiammare l'aspirapolvere a batterie.
- Vetri rotti o altri oggetti appuntiti o taglienti.
- Toner per stampanti, polvere, gesso, cemento o simile materiale particolato.
- Schiuma, acqua, prodotti chimici o altri liquidi.
- Grandi quantità di capelli, pezzi di carta, resti di lana, ecc.
- Prima di aspirare, rimuovere le parti più grandi che potrebbero ostruire o danneggiare l'unità.
- Non aspirare mai pavimenti o tappeti umidi o bagnati.

Utenti

L'apparecchio deve essere utilizzato solamente da persone che sono familiari con queste istruzioni per l'uso. Persone sotto l'influenza d'alcol o medicinali sono autorizzati ad utilizzare l'apparecchio solo sotto sorveglianza.

• Questo apparecchio può essere utilizzato da bambini a partire dagli 8 anni e da persone con capacità fisiche, sensorie o mentali limitate, o da persone non a conoscenza dell'apparecchio o inesperte, se vengano sorvegliati o abbiano potuto beneficiare di istruzioni riguardanti l'uso dell'apparecchio e abbiano compreso i pericoli risultanti dall'impiego di questo. Bambini non devono giocare con l'apparecchio. La pulizia e manutenzione effettuate dall'utente non possono essere eseguite da bambini, a meno che questi abbiano 8 o più anni e vengano sorvegliati.

- Il dispositivo e il carica-batterie con il suo cavo di alimentazione devono essere tenuti lontano dalla portata

dei bambini di età inferiore a 8 anni.

- Non allontanarsi mai dall'apparecchio mentre il dispositivo è in funzione.

Protezione per bambini

Apparecchi elettrici non sono giocattoli per bambini. Non lasciare, quindi, mai l'aspirapolvere incustodito mentre è acceso alla rete elettrica.

- Conservare l'apparecchio e il caricabatterie sempre lontano dalla portata dei bambini.
- Bambini non devono giocare con i nastri adesivi e il materiale di imballaggio dell'apparecchio perché ciò comporta un rischio di soffocamento.
- I bambini devono essere sorvegliati, affinché non giochino con l'apparecchio.
- Prestare particolare attenzione, se si aspira nelle vicinanze di bambini o animali.

Scossa elettrica (X)

Fare attenzione di non toccare mai le parti sotto tensione. Una scossa elettrica può provocare gravi ferite o addi-

rittura portare alla morte. Si prega di osservare le seguenti norme.

- Non lasciare mai l'apparecchio incustodito, mentre questo è in funzione o viene ricaricato.
- Rimuovere sempre la batteria e lasciare raffreddare l'unità prima di pulire l'apparecchio o montare o rimuovere gli accessori.
- Spegnerne il dispositivo quando non è in uso, quando viene ricaricato o in caso di guasti.
- Non inserire oggetti nelle aperture dell'apparecchio.
- **Esaminare l'aspirapolvere a batteria prima di ogni uso. Per evitare una scossa elettrica, non utilizzare l'apparecchio, se il cavo oppure la spina di alimentazione sono danneggiati oppure l'apparecchio accusa altri disturbi, è caduto oppure danneggiato. Non effettuare mai riparazioni da soli, ma portare l'apparecchio presso il prossimo servizio di riparazione FUST, in modo che possa essere esaminato e eventualmente venire riparato.**

Istruzioni di sicurezza

- Tenere il dispositivo e il caricabatterie lontani da calore, luce solare diretta, umidità (in nessun caso immergere in liquido) e bordi taglienti. Non utilizzare o toccare l'apparecchio con mani bagnate. Se l'apparecchio o il cavo elettrico dovessero essere umidi o bagnati, staccare subito la spina di rete con guanti in gomma. Non inserire le mani in acqua mentre la spina di alimentazione è collegata. Riprendere in funzione l'apparecchio solo dopo averlo fatto controllare dal servizio di riparazione FUST.
 - Non immergere il cavo o la spina del caricabatterie o il dispositivo/caricatore stesso mai in acqua o altri liquidi.
 - Non aprire parti dell'alloggiamento eccetto il contenitore della polvere e il filtro HEPA e non inserire dita o oggetti nelle aperture dell'unità. All'interno del dispositivo ci sono tensioni pericolose, vigete rischio di scosse elettriche.
 - Staccare sempre la spina dalla presa (tirare la spina, non il cavo) se non si utilizza il caricabatterie.
 - In caso si abbandona il posto di lavoro, spegnere sempre l'apparecchio.
 - Spegnere gli apparecchi in fiamme solo con una coperta antiincendio.
- ### **Cavo di ricarica (I, II, III, IV, V, VI, VII)**
- Controllare, prima di ogni uso, lo stato integro del cavo di alimentazione.
 - In presenza di un cavo di alimentazione danneggiato, questo deve essere sostituito dal servizio di riparazione FUST poiché sono necessari degli attrezzi speciali. Non incastrare il cavo di alimentazione e proteggerlo da oggetti caldi. Non estrarre mai la spina dalla presa di corrente tirando il cavo né toccandola con le mani bagnate.
 - Un danneggiamento del cavo elettrico può provocare un corto circuito, incendio e/o una scossa elettrica.
 - Estrarre la spina dalla presa di corrente quando l'apparecchio non viene utilizzato.

- Non staccare mai la spina dalla presa a muro tirando il cavo o con mani bagnate.
- Collocare il cavo di alimentazione in modo che nessuno possa inciamparvi. Ciò potrebbe provocare ferite o l'apparecchio potrebbe essere danneggiato.
- Non tirare il caricabatterie o trasportare per il cavo.
- Non lasciare pendere il cavo di alimentazione affinché nessuno possa tirare giù l'apparecchio e ferirsi.
- Il cavo elettrico non deve venire a contatto con oggetti bollenti.
- Non appoggiare sul cavo elettrico oggetti pesanti così come l'apparecchio stesso. Pericolo di corto circuito e incendio!
- Prima di inserire la spina di alimentazione in una presa, srotolare completamente il cavo di alimentazione.
- Non piegare il cavo di alimentazione.
- Il caricabatterie con cavo non deve venire a contatto con superfici o oggetti bollenti.

Allacciamento elettrico (I, X)

 **Un uso improprio della corrente può avere conseguenze mortali.**

- Collegare il caricabatterie solamente ad una presa di corrente alternata con una tensione di 230 V/ 50 Hz. La sicurezza minima della presa deve essere di 6 ampère (vedi le indicazioni nella targhetta di identificazione).
- Non collegare mai il caricabatterie a una presa multipla o a una presa alla quale sono collegati altri apparecchi.
- La spina non deve mai essere inserita in una presa di corrente danneggiata o non fissata bene. Pericolo di scossa elettrica e incendio!
- Non utilizzare mai un cavo elettrico danneggiato. In presenza di un danno si prega di contattare il servizio di riparazione FUST.
- Quando il caricabatterie non viene utilizzato, questo deve essere staccato dalla rete elettrica.

- Non cercare mai di affermare un apparecchio che è caduto nell'acqua. Staccare sempre la spina prima di tirarlo fuori dall'acqua.
- Prima di iniziare con la pulizia, il montaggio e lo smontaggio, la manutenzione, il deposito o dopo il processo di ricarica fare attenzione che l'apparecchio non sia collegato alla rete elettrica.
- L'apparecchio viene scollegato dalla rete elettrica solo quando si estrae la spina dalla presa e l'adattatore di rete dalla presa di corrente.
- Controllare sempre che l'apparecchio o il cavo siano in perfetto stato. Non mettere in funzione un apparecchio danneggiato.
- Come protezione supplementare si raccomanda di installare un interruttore di protezione della corrente residua (massimo 30 mA). Si prega di rivolgersi ad un elettricista.

Collocazione (II, III, VIII, IX)

- Durante il funzionamento l'apparecchio deve essere tenuto lontano dalla portata di bambini, animali o persone con disabilità.
- Posizionare il cavo di alimentazione in modo che nessuno possa inciamparvi.
- Non lasciare pendere il cavo di alimentazione affinché nessuno possa tirare giù l'apparecchio e ferirsi.
- Non utilizzare l'apparecchio all'esterno e tenerlo lontano da calore e fiamme aperte.
- Posizionare il caricabatterie su una superficie piana, asciutta e pulita.
- Non posizionare il dispositivo/caricabatterie mai nelle vicinanze di apparecchi che emanano calore, per esempio forni, fornelli a gas, piastre elettriche ecc..
- Il dispositivo/caricabatterie non deve essere sottoposta ad estremi raggi solari o pioggia.

Istruzioni di sicurezza

- Utilizzare l'apparecchio solo ad una temperatura ambiente tra 5°C e 45°C.
- Non mettere in funzione l'apparecchio in luoghi con materiali o liquidi esplosivi o infiammabili (per esempio deodoranti o lacche per capelli etc.).
- Assicurarsi che nulla possa cadere sull'apparecchio e che questo non possa cadere.
- Non utilizzare l'apparecchio nelle vicinanze di acqua (per esempio vasca da bagno, piscine ecc.) e non esporlo alla pioggia o altra umidità. Non utilizzare l'apparecchio su superfici bagnate.
- Non appoggiare nulla sull'apparecchio o coprire l'apparecchio.
- Non copra l'apparecchio in nessun caso, lo spazio sopra l'aspirapolvere a batteria deve essere libero.
- I tasti o le parti elettriche dell'apparecchio non devono mai venire a contatto con acqua, liquidi o vapore.

Pericolo di lesioni e istruzioni di sicurezza

- Non utilizzare l'aspirapolvere a batteria su persone o animali. Le bocchette non devono trovarsi in vicinanza di testa o capelli quando l'apparecchio è acceso, pericolo di lesioni. Per lo stesso motivo tenere anche abbigliamento e parti del corpo lontano dalle spazzole/bocchette.
- Tenere capelli, mani e piedi lontani dalle spazzole rotanti durante il funzionamento.
- Non inserire dita o oggetti nelle aperture dell'apparecchio. Non coprire mai le aperture dell'apparecchio. Rimuovere oggetti come capelli, pelucchi ecc. che bloccano la spazzola a rullo della bocchetta per pavimenti prima di passare l'aspirapolvere.
- Non mai aspirare senza contenitore della polvere, filtro antipolvere, inserto ciclone e filtro HEPA o senza bocchette o spazzole montate.
- Spegnerne sempre l'apparecchio per cambiare le bocchette o spazzole.

Istruzioni di sicurezza

- Non utilizzare l'apparecchio in ambienti umidi o all'aperto.
- Aspirare solo pavimenti asciutti.
- Non aspirare pavimenti in cemento o asfalto, ciò potrebbe danneggiare la spazzola. Non utilizzare l'apparecchio su superfici bagnate.
- Quest'aspirapolvere è ideale per l'uso su pavimenti lisci o superfici in pietra, piastrelle e marmo, così come su pavimenti in legno. Anche tappeti a pelo corto, materassi e tappezzerie possono essere aspirati.

Attenzione

Non utilizzare il dispositivo su tappeti a pelo lungo o tappeti con frange. Il pelo lungo potrebbe bloccare le spazzole e il dispositivo si spegne automaticamente. In questo caso, attendere circa 3–5 minuti prima accenderlo di nuovo.

- Per evitare graffi, utilizzare sempre l'insero softbrush nella bocchetta per pavimenti per aspirare superfici delicate come il parquet.
- Non aspirare mai con contenitore della polvere pieno.
- Tenere l'aspirapolvere a batteria lontano da fonti di calore come termosifoni, stufe, ecc.
- Prestare particolare attenzione quando si usa l'aspirapolvere su scale.

Descrizione dell'apparecchio

- 1 Tasto ON/OFF
- 2 Tasto per la potenza di aspirazione (2 livelli: I o II)
- 3 Batteria inserita con presa di carica e spia di carica / funzione luce rossa = l'apparecchio è in carica luce verde = apparecchio caricato / apparecchio in funzione
- 4 Pulsante di rilascio per la batteria
- 5 Filtro HEPA
- 6 Contenitore per la polvere con inserto ciclone e filtro antipolvere
- 7 Pulsante di rilascio del contenitore per la polvere
- 8 Pulsante di rilascio per sganciare il tubo di aspirazione
- 9 Tubo di aspirazione con giunto per modificare l'angolo
- 10 Pulsante di rilascio per sganciare la bocchetta per pavimenti
- 11 Bocchetta per pavimenti con inserto spazzola a rullo per tappeti, materassi e tappezzerie

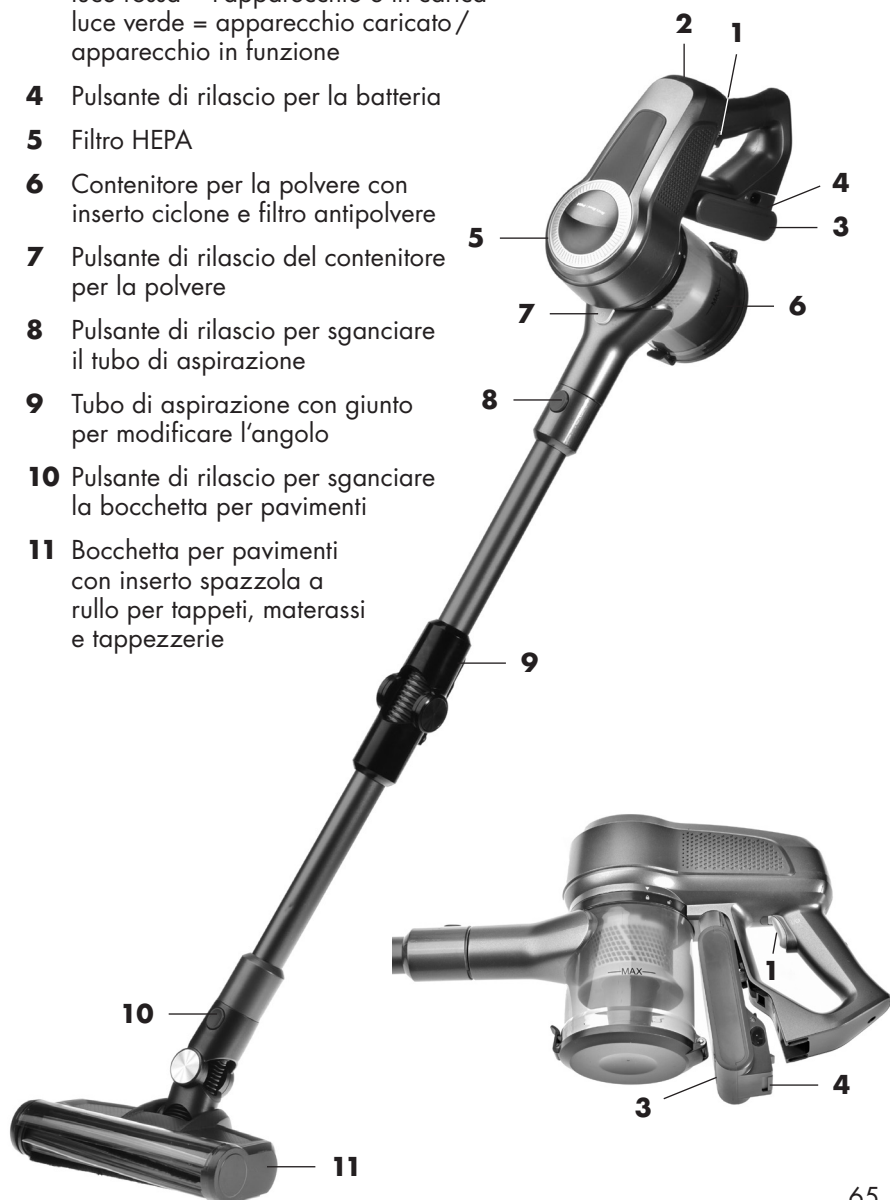

Accessori

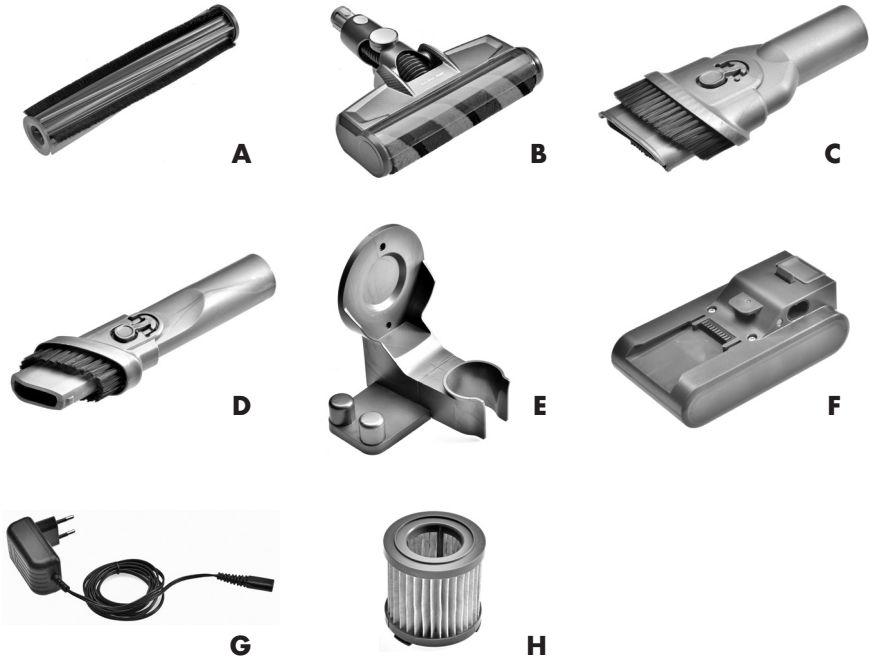

- A** Inserto spazzola a rullo per tappeti, materassi e tappezzerie (può essere inserito opzionalmente nella bocchetta per pavimenti al posto dell'inserto softbrush)
- B** Bocchetta per pavimenti elettrica con inserto softbrush per parquet, tappeti a pelo corto, pavimentazioni dure e superfici delicate
- C** Bocchetta per mobili 2 in 1 per mobili imbottiti, materassi, divani
- D** Bocchetta per fughe 2 in 1 per fessure, angoli, pieghe, punti difficili da raggiungere
- E** Supporto a parete per il montaggio a parete; il dispositivo e le due bocchette possono essere riposti sul supporto a parete
- F** Batteria (rimovibile) con presa di carica
- G** Caricabatteria/adattatore di rete
- H** Filtro HEPA

Prima della messa in funzione

Prima della messa in funzione

- Estrarre il dispositivo/caricabatterie dalla scatola e rimuovere il materiale di imballaggio. Assicurarsi che i bambini non giochino con il materiale di imballaggio, in particolare non con i sacchetti di plastica (pericolo di soffocamento).
- Verificare che il dispositivo/caricabatterie è intatto. In caso contrario, contattare il servizio clienti FUST più vicino.
- Controllare sempre che la spina del dispositivo e la presa di corrente siano in condizioni perfette prima dell'uso. Un contatto insufficiente potrebbe danneggiare l'unità.

1. Inserire la batteria nell'unità di aspirazione

- Inserire la batteria nel vano batteria, i contatti devono essere sovrapposti.
- Spingere la batteria nel vano fino a quando scatta in posizione.



2. Caricare la batteria

- Per caricare la batteria prima del primo utilizzo, è necessario inserire la batteria nel vano batteria e il contenitore della polvere deve essere collegato all'unità di aspirazione.
- Posizionare l'unità di aspirazione su una superficie asciutta o sul pavimento in modo che la presa di carica della batteria sia facilmente accessibile.

Suggerimento:

È possibile caricare la batteria anche quando l'aspirapolvere a batteria è fissato nel supporto a parete.

- Inserire il connettore dell'adattatore di rete nella presa di carica della batteria e la spina di rete in una presa di corrente.



- La spia di carica si illumina di rosso finché la batteria è in carica. Non appena la batteria è completamente carica, la spia di carica si illumina costantemente di verde.
- Prima del primo utilizzo, la batteria deve essere caricata per circa 4-5 ore.

Attenzione:

Utilizzare la batteria per le prime tre volte fino a quando non si arresta e poi caricarla per 12 ore.

Note:

Non appena la spia rossa di ricarica lampeggia durante l'uso, la batteria è scarica e deve essere caricata. Se la batteria mostra una bassa potenza è necessario ricaricarla il prima possibile. In presenza di troppa poca potenza, l'unità si spegne automaticamente per conservare la batteria e deve venire ricaricata.

Per la ricarica il dispositivo deve essere spento.

Caricare il dispositivo solo con l'adattatore di rete in dotazione.

Caricare la batteria sempre in casa, in una stanza asciutta con una temperatura ambiente compresa tra 5°C e 45°C.

Montaggio come aspirapolvere verticale con bocchetta per pavimenti

1. Inserire la batteria in modo che scatti in posizione nell'unità di aspirazione con un clic.



2. Selezionare l'inserito appropriato ed inserirlo nella bocchetta del pavimento (vedi pag. 76/77).

3. Ora posizionare la bocchetta per pavimenti a terra e spingere il tubo di aspirazione dall'alto nell'apertura della bocchetta per pavimenti, fino a quando i contatti ad innesto posteriori scivolano l'uno nell'altro e scattano in posizione con un clic.



Montaggio come aspirapolvere verticale

4. Prendere l'unità di aspirazione per l'impugnatura e inserire l'apertura di aspirazione nell'apertura superiore del tubo di aspirazione. Premere l'unità di aspirazione nel tubo di aspirazione in modo che i contatti ad innesto del tubo di aspirazione e dell'unità di aspirazione scorrano l'uno nell'altro e l'unità di aspirazione scatti in posizione con un clic.



Suggerimento:

Se si preme il pulsante di rilascio sul giunto del tubo di aspirazione, il tubo di aspirazione può essere inclinato.



Montaggio come aspirapolvere portatile

Montaggio come aspirapolvere portatile

1. Inserire la batteria in modo che scatti in posizione nell'unità di aspirazione con un clic.



2. È inoltre possibile utilizzare l'unità di aspirazione insieme alla bocchetta per fughe o alla bocchetta per mobili come aspirapolvere portatile. Per scollegare l'unità di aspirazione dal tubo di aspirazione, premere il pulsante di rilascio (8) sul tubo di aspirazione verso l'interno e contemporaneamente tirare verso l'alto l'unità di aspirazione.

3. La bocchetta per fughe e la bocchetta per mobili possono essere collegati direttamente all'apertura di aspirazione dell'unità di aspirazione.



Consiglio:

Per aspirare aree, angoli o soffitti difficili da raggiungere, è anche possibile collegare la bocchetta per fughe e la bocchetta per mobili al tubo di aspirazione.



Bocchette e spazzole

▲ Bocchetta per mobili 2 in 1

- Nella bocchetta per mobili 2 in 1 si trova una bocchetta larga senza spazzola e una spazzola per mobili.
- Premere il pulsante di rilascio ovale sulla parte superiore verso l'interno per spingere la spazzola in avanti o all'indietro.



- Quando la spazzola viene spinta in avanti, si ha una spazzola per mobili. Questa è ideale per aspirare mobili sensibili ai graffi o tende.
- Se la spazzola viene spinta all'indietro, si ha una bocchetta per mobili. Questa è ideale per aspirare divani, davanzali ecc.



▲ Bocchetta per fughe 2 in 1

- La bocchetta per fughe 2 in 1 contiene una bocchetta stretta senza spazzola e una bocchetta stretta con spazzola.
- Premere i pulsanti di rilascio ovali su entrambi i lati contemporaneamente verso l'interno per spingere la spazzola in avanti o all'indietro.



▲ Conservare le bocchette/spazzole nel supporto a parete

- Per conservare gli accessori sempre a portata di mano, è possibile fissare le 2 bocchette direttamente al supporto a parete.

Messa in funzione

Messa in funzione

Una volta ricaricata la batteria e assemblato l'aspirapolvere a scopa come desiderato, è possibile iniziare a aspirare.

- Verificare che l'unità di aspirazione sia installato correttamente sul tubo di aspirazione e che il tubo di aspirazione sia infilato nella bocchetta per pavimenti. A seconda dell'applicazione, è installata la spazzola appropriata nella bocchetta per pavimenti. Oppure utilizzare l'unità di aspirazione con una delle due bocchette.
- Inserire la batteria caricata nel vano batteria in modo che scatti in posizione.



- Accendere l'unità di aspirazione con il tasto ON/OFF (I/O) sul lato inferiore dell'impugnatura. L'apparecchio aspira nella funzione eco (I).
- Regolare la potenza di aspirazione con il tasto (I/II): non appena si accende il dispositivo, l'apparecchio aspira nella funzione eco (I). Se si preme il tasto della potenza di aspirazione una volta, l'apparecchio

aspira a prestazioni elevate (II). Premendo nuovamente il tasto della potenza di aspirazione, il dispositivo aspira nuovamente nella funzione eco.



Tasto della potenza di aspirazione

- Premendo il tasto ON/OFF una seconda volta, il dispositivo si spegne.

Durata di funzionamento con potenza di aspirazione elevata (II):
circa 10 minuti

Durata di funzionamento con potenza di aspirazione eco (I):
circa 35 minuti

Attenzione:

Non aspirare mai senza il filtro HEPA, il contenitore della polvere e bocchetta montati!

Non accendere mai l'apparecchio mentre l'adattatore di rete è collegato alla batteria. Se l'adattatore di rete è scollegato dalla batteria, attendere almeno 3 secondi prima di accendere il dispositivo.

- Dopo l'uso, rimuovere la bocchetta, lasciare raffreddare l'apparecchio e pulirlo.

Pulizia e manutenzione

Prima della pulizia: spegnere il dispositivo e lasciarlo raffreddare, quindi rimuovere la batteria dal vano batteria.

▲ Svuotare il contenitore della polvere e pulire il filtro antipolvere con inserto ciclone

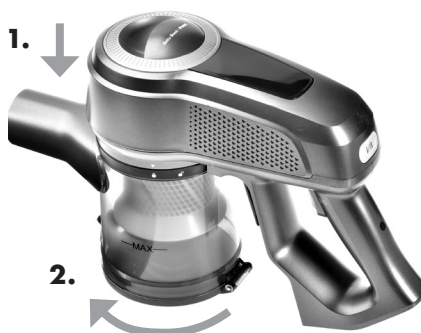

Si consiglia di svuotare il contenitore della polvere dopo ogni processo di aspirazione, o al più tardi quando è pieno di polvere fino al segno MAX.

1. Rimuovere il tubo di aspirazione dall'unità di aspirazione.
2. Premere il pulsante di rilascio del contenitore della polvere (7) e svitare il contenitore della polvere in senso orario dall'unità di aspirazione con inserto ciclone. La freccia sull'unità di aspirazione è quindi posizionata sopra il simbolo  del contenitore della polvere.



3. Tenere il contenitore della polvere sopra un cestino della spazzatura e aprire lo sportello sul fondo del contenitore della polvere con la linguetta, la polvere cade fuori.



4. Svitare il filtro antipolvere in senso antiorario dall'unità di aspirazione e rimuoverlo verso il basso. La freccia ▼ sul filtro antipolvere blu si trova prima sopra la posizione  del supporto, poi nella posizione , quando viene rilasciato. Quindi estrarre l'inserto ciclone dall'unità di aspirazione.



Pulizia e manutenzione

5. Eliminare la sporcizia dal filtro antipolvere a rete e dall'inserto ciclone conico. È anche possibile rimuovere la polvere con una spazzola morbida.

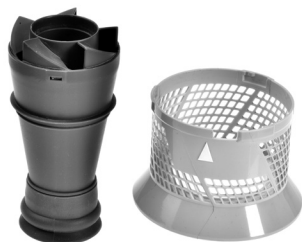

Inserto ciclone

Filtro antipolvere

6. Riposizionare l'inserto ciclone sull'unità di aspirazione. Far scorrere sopra il filtro antipolvere in modo che la freccia ▼ sul filtro antipolvere si trovi prima sopra il simbolo ☞, quindi avvitarlo in senso orario nell'unità di aspirazione in modo che la freccia si trovi sopra il simbolo 🔒.



7. Riavvitare il contenitore della polvere vuoto sull'unità di aspirazione in senso antiorario. (La freccia sull'unità di aspirazione si trova di nuovo sopra il simbolo 🔒)



▲ Pulire il filtro HEPA

1. Estrarre la copertura del filtro HEPA dall'unità tramite la linguetta.



Pulizia e manutenzione

2. Rimuovere il filtro HEPA svitando la copertura in senso antiorario dal filtro HEPA.

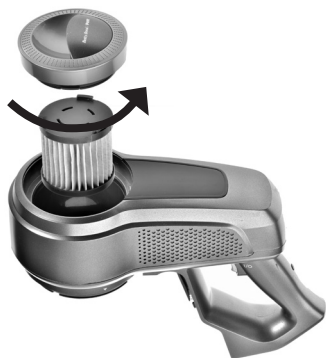

3. Battere delicatamente la polvere dal filtro HEPA. **Attenzione:** non pulire mai il filtro HEPA con o in acqua! Se è molto sporco, o al massimo dopo 6 mesi, è necessario sostituirlo con un nuovo filtro HEPA. È possibile ottenere un ricambio in ogni filiale FUST.

4. Avvitare di nuovo la copertura in senso orario sul filtro HEPA e ricollocare entrambi nell'unità di aspirazione in modo che la copertura sia completamente chiusa con l'unità di aspirazione.



Attenzione:

Il contenitore della polvere può essere chiuso solo se tutti i filtri sono inseriti correttamente.

Maneggiare i filtri con cura in modo che non si deformino o la rete venga danneggiata.

Assicurarsi sempre che tutte le parti siano assemblate correttamente e l'unità di aspirazione e il contenitore della polvere siano chiusi prima di mettere nuovamente in funzione il dispositivo.

▲ Sostituire e pulire la spazzola a rullo / softbrush nella bocchetta per pavimenti

1. Scollegare il tubo di aspirazione dalla bocchetta per pavimenti premendo il pulsante di rilascio (8) sul tubo di aspirazione.

2. Premere il pulsante di rilascio giallo sul lato inferiore della bocchetta per pavimenti per sganciare il piccolo fermo giallo, che ora può essere rimosso dal lato inferiore.



3. La spazzola può ora essere rimossa nel punto in cui era fissato il fermo.

4. Pulire la spazzola softbrush con un panno secco. Se capelli e pelucchi si sono impigliati nella spazzola a rullo, tagliarli con le forbici e rimuovere i capelli e la peluria dalla spazzola a rullo. Fare attenzione a non tagliare nella spazzola a rullo.

5. Rimettere la spazzola a rullo/spazzola softbrush nella copertura: inserire prima l'estremità su cui non c'è il fermo, poi premere l'altra estremità nella copertura in modo che scatti in posizione. Ricollocare il piccolo fermo nel coperchio in modo che anch'esso scatti in posizione.

Deposito

▲ Deposito del dispositivo nel supporto a parete

Per risparmiare spazio, è possibile conservare il dispositivo con l'aiuto del supporto a parete e, nel frattempo, caricare la batteria.

- Eseguire 2 fori con una distanza di 10,5 cm nella parete all'altezza appropriata. Inserire i tasselli.
- Avvitare il supporto a parete fornito in dotazione con le 2 viti alla parete.

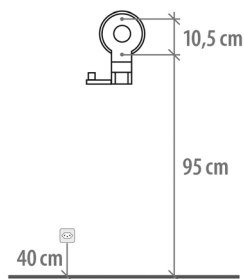
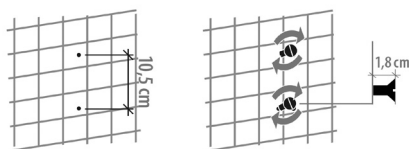

- Appendere l'unità di aspirazione nel supporto a parete.
- Anche le due bocchette possono essere agganciate nel supporto.

Deposito

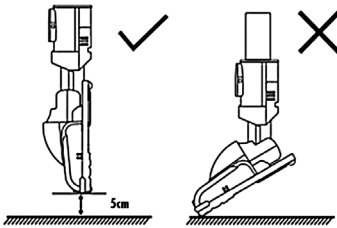

Attenzione:

Il supporto a parete deve essere installato in un locale asciutto con temperatura ambiente compresa tra 5°C e 45°C.

Assicurarsi che i tasselli o le viti non danneggino tubi del gas, tubi dell'acqua o cavi di alimentazione.

Nessuna delle parti deve toccare il pavimento quando sono fissate nel supporto.

Scollegare sempre l'adattatore di rete dal dispositivo prima di rimuovere e mettere in funzione il dispositivo.

Di tanto in tanto, controllare che il supporto a parete sia ancora installato saldamente e serrare le viti secondo necessità.

Attenzione:

Controllare lo stato della parete.

Installare il supporto a parete solo su una parete solida e dritta, un muro in cartongesso o di legno non è adatto se è più sottile di 10 mm.

Per evitare scosse elettriche o incendi, non installare mai il supporto a parete su una parete metallica.

▲ Deposito della batteria

- Se il dispositivo non viene utilizzato per un periodo prolungato, è necessario rimuovere la batteria.

- A tal fine, premere il pulsante di rilascio sulla batteria ed estrarla. Avvolgerla in un sacchetto di plastica e conservarla in un luogo asciutto a temperatura ambiente. Conservare anche il dispositivo in un luogo asciutto, dove non è esposto alla luce diretta del sole.

Soluzione dei problemi

Problema	Possibile causa	Soluzione
L'aspirapolvere non funziona	<ul style="list-style-type: none"> • La batteria è scarica / inserito in modo errato. • L'unità di aspirazione non è correttamente collegata al tubo di aspirazione / alla bocchetta per pavimenti (nell'aspirapolvere verticale) o la bocchetta di aspirazione non è collegato correttamente all'unità di aspirazione (nell'aspirapolvere portatile). 	<ul style="list-style-type: none"> • Ricaricare la batteria / inserire correttamente. • Montare l'unità di aspirazione come descritto.
Potenza di aspirazione troppo bassa	<ul style="list-style-type: none"> • Il contenitore della polvere è pieno • Il filtro HEPA è sporco • La presa d'aria o il rullo della bocchetta per pavimenti sono intasati o bloccati • L'insero ciclone è intasato 	<ul style="list-style-type: none"> • Svuotare il contenitore della polvere, pulire l'unità di filtro con inserto ciclone. • Pulire o sostituire il filtro HEPA • Rimuovere lo sporco, peli e altri residui dal rullo della bocchetta per pavimenti • Controllare regolarmente e pulire se necessario l'insero ciclone
Tempo di operatività troppo breve dopo un ciclo di carica	<ul style="list-style-type: none"> • Il tempo di ricarica è stato troppo breve • La batteria è troppo vecchia • L'aspiratore si è surriscaldato • Durante la ricarica la temperatura della stanza è superiore a 45°C 	<ul style="list-style-type: none"> • Caricare la batteria come descritto per 4-5 ore • Rivolgersi al servizio di riparazione FUST • Svuotare il contenitore della polvere e pulire i filtri • Cambiare posizione

Ihr zuständiger FUST-Kundendienst bietet Ihnen folgende Leistungen:

- Die Reparatur und Instandsetzung des Gerätes mit und ohne Garantie.
- Den Verkauf von Ersatzteilen und Zubehör.
- Beratung hinsichtlich der Benutzung und Wartung der Geräte.
- Bei Funktionsstörungen wenden Sie sich bitte an das geschulte Personal des Kundendienstes.
Unter Telefon-Nr. 0848 559 111 oder auf www.fust.ch erfahren Sie die Adresse der nächsten FUST-Filiale.

Die Garantie:

- FUST übernimmt für Ihr Gerät zwei Jahre Garantie ab Verkaufsdatum.
- Die Garantiebedingungen entnehmen Sie bitte dem Kaufvertrag.

Votre service FUST vous offre les services suivants:

- La réparation et la mise en état de l'appareil avec et sans garantie.
- La vente des pièces de rechange et d'accessoires.
- Conseils concernant l'utilisation et l'entretien des appareils.
- En cas de défaillances techniques, adressez-vous au personnel formé du service après-vente.

Téléphonez au numéro 0848 559 111 ou regardez sur www.fust.ch pour connaître l'adresse de la prochaine succursale FUST.

La garantie:

- FUST vous offre une garantie valable de 2 ans à compter de la date d'achat de l'appareil.
- Vous trouverez les conditions de garantie dans le contrat de vente.

Il Suo servizio FUST competente Le offre le seguenti prestazioni:

- La riparazione e la manutenzione correttiva dell'apparecchio con e senza garanzia.
- La vendita di pezzi di ricambio e d'accessori.
- La consulenza per quanto riguarda l'uso e la manutenzione dell'apparecchio.
- Si rivolga al personale qualificato del servizio dopo vendita nel caso di disturbi del funzionamento. Telefonate il numero 0848 559 111 o consultate presso www.fust.ch per apprendere l'indirizzo della prossima succursale FUST.

Garanzia:

- FUST assume responsabilità per il Suo apparecchio per 2 anni a partire dalla data d'acquisto.
- Prenda le condizioni di garanzia dal contratto di compravendita.

Les instructions en français suivant les instructions en allemand.

Le istruzioni in italiano seguono le istruzioni in tedesco.

Zur Gebrauchsanleitung

Selbstverständlich kann die Gebrauchsanleitung nicht alle Einsatzmöglichkeiten für dieses Gerät aufzeigen.

Sollten Sie also weitere Informationen benötigen, wenden Sie sich bitte an Ihre nächste FUST-Filiale.

Unter Telefon-Nr. 0848 559 111 erfahren Sie die Adresse der nächsten FUST-Filiale.

A propos du mode d'emploi

Naturellement, le mode d'emploi ne peut pas décrire toutes les possibilités qu'offre cet appareil. Adressez-vous à la prochaine succursale FUST, si vous désirez plus d'informations.

Téléphonez au numéro 0848 559 111 pour connaître l'adresse de la prochaine succursale FUST.

Sulle istruzioni per l'uso

Le istruzioni per l'uso non possono indicare ovviamente ogni possibile impiego dell'apparecchio. Si rivolga alla prossima succursale FUST se ha bisogno di più informazioni.

Telefoni il numero 0848 559 111 per apprendere l'indirizzo della prossima succursale FUST.

Reparatur (VI, VII)

Bei Verdacht auf einen Gerätedefekt ziehen Sie sofort den Netzstecker aus der Steckdose. Kontaktieren Sie den nächsten FUST-Reparaturdienst und lassen Sie es überprüfen. Für allfällige Schäden, die durch unsachgemässe Behandlung entstanden sind, wird keine Haftung übernommen.

Achtung: Durch unsachgemässe Reparaturen können erhebliche Gefahren für den Benutzer entstehen.

Réparation (VI, VII)

En cas de soupçon d'une défectuosité de l'appareil, débranchez aussitôt la fiche de la prise. Entrez en contact avec le service après-vente FUST le plus proche de chez vous et faites le réviser. Il ne sera assumé aucune responsabilité de dommages éventuels provoqués par un traitement incorrect.

Attention: Des réparations incorrectes peuvent constituer un très grand danger pour l'utilisateur.

Riparazione (VI, VII)

Nel caso di un sospetto di difetto all'apparecchio, stacchi immediatamente la spina dalla presa di corrente. Contattare il prossimo servizio dopo vendita FUST e lo faccia esaminare. Nessuna responsabilità sarà assunta per danni eventuali causati da un trattamento inappropriato.

Attenzione: Riparazioni non appropriate possono causare dei pericoli gravi per l'utente.

Technische Daten

Modell	Betty Bossi FUST Stab-Staubsauger «Ergo»
Art.-Nr.	260'995

Daten Ladegerät:

Eingangsspannung	100-240 V~ 50/60 Hz
Ausgangsspannung/Ausgangsstrom	25 V $\overline{\text{---}}$ 600mA
Ausgangsleistung	15 W
Leistung Motor	380 W
Batteriekapazität	2500 mAh
Ladedauer	4–5 Stunden
Kapazität Staubbehälter	0,5 l
Abmessungen (Höhe x Breite x Tiefe)	1260 x 260 x 250 mm
Gewicht	ca. 2,5 kg (mit Ladestation)
Geräuschpegel	84 db
Überhitzungsschutz	vorhanden
Erfüllt EU-Vorschriften	Ja
Produkt-Garantie	2 Jahre

Technische Änderungen vorbehalten.



Dates techniques

Type	Betty Bossi FUST Aspirateur balai «Ergo»
No. d'art.	260'995

Données du chargeur :

Tension du réseau d'alimentation	100-240 V~ 50/60 Hz
Tension de sortie/courant de sortie	25 V $\overline{=}$ 600mA
Puissance de sortie	15 W
Puissance moteur	380 W
Capacité de la batterie	2500 mAh
Durée de charge	4–5 heures
Capacité du bac à poussière	0,5 l
Dimensions (hauteur x largeur x longueur)	1260 x 260 x 250 mm
Poids	env. 2,5 kg (avec chargeur)
Niveau sonore	84 db
Protection contre la surchauffe	disponible
Conforme aux prescriptions UE	Oui
Garantie de produit	2 ans

Sous réserve de modifications techniques.



Dati tecnici

Tipo	Betty Bossi I FUST Aspirapolvere «Ergo»
Art.-Nr.	260'995

Dati per il caricabatterie:

Tensione da rete di alimentazione	100-240 V~ 50/60 Hz
Tensione di uscita/corrente di uscita	25 V $\overline{\text{---}}$ 600mA
Potenza di uscita	15 W
Potenza motore	380 W
Capacità batteria	2500 mAh
Durata di ricarica	4-5 ore
Capacità del contenitore della polvere	0,5 l
Dimensioni (altezza x larghezza x lunghezza)	1260 x 260 x 250 mm
Peso	ca. 2,5 kg (con caricabatterie)
Livello acustico	84 db
Protezione contro il surriscaldamento	disponibile
Conforme alle prescrizioni UE	Si
Garanzia di prodotto	2 anni

Salvo modificazione tecniche.



Version 05/2020