

Betty Bossi

Gemüseschneider, Akku Coupe-légumes, sans fil



Betriebs- und Montageanleitung Instructions de montage et mode d'emploi

Erfahren Sie mehr über unsere cleveren Produkte
und entdecken Sie leckere Rezepte:
www.bettybossi.ch

Pour en savoir plus sur nos idées ingénieuses
et découvrir de délicieuses recettes:
www.bettybossi.ch

Art.-Nr./Nr. d'art. 32424

Inhalt

Sicherheitshinweise.....	4
Gerät betriebsbereit machen	10
Gerätebeschreibung.....	11
Vor der Inbetriebnahme	12
Inbetriebnahme	13
Reinigung	14
Lagerung	15
Problembehebung	15
Service	16
Entsorgung	16
Technische Daten	17

Sommaire

Directives de sécurité	18
Préparer l'appareil pour l'utilisation.....	24
Description de l'appareil.....	25
Avant la mise en service.....	26
Mise en service	27
Nettoyage	28
Rangement	29
Dépannage.....	29
Service	29
Mise au rebut.....	30
Données techniques.....	30

Sicherheitshinweise

Bitte lesen Sie diese Gebrauchsanleitung vor der Inbetriebnahme des Gerätes genau durch. Bewahren Sie die Anleitung für späteres Nachschlagen an einem sicheren Ort auf. Wenn Sie das Gerät an eine andere Person weitergeben, denken Sie daran, auch die Gebrauchsanleitung beizulegen.

- **Bestimmungsgemässer Gebrauch:** Dieses Gerät ist zum Zerkleinern von Obst, Gemüse oder Hartkäse. Sie können damit keine extrem harten Lebensmittel wie Muskatnüsse, Kaffeebohnen, Getreide oder gefrorene Lebensmittel zerkleinern. Zudem können Sie kein Fleisch damit hacken.
- Wird dieses Produkt zweckentfremdet, falsch bedient oder nicht fachgerecht repariert, kann keine Haftung für eventuelle Schäden übernommen werden. In diesem Fall entfällt der Garantieanspruch.
- Dieses Gerät ist nicht für die Benutzung durch Personen mit verminder-

ten körperlichen, sensorischen oder mentalen Fähigkeiten bestimmt, und nicht für Personen, die nicht über die nötige Erfahrung und das nötige Wissen für die Benutzung verfügen, es sei denn, sie werden überwacht oder ihnen wurde die entsprechende Anweisung zum sicheren Betrieb durch eine für ihre Sicherheit verantwortliche Person gegeben und sie wurden auf die möglichen Gefahren hingewiesen.

- Kinder müssen beaufsichtigt werden, um sicherzustellen, dass sie nicht mit dem Gerät spielen. Dieses Gerät darf nicht von Kindern benutzt werden.
- Kinder dürfen nicht mit den Klebebändern und Verpackungsmaterialien des Gerätes spielen, da Lebensgefahr durch Ersticken droht.
- Bewahren Sie das Gerät und das Ladekabel immer ausserhalb der Reichweite von Kindern auf.

Sicherheitshinweise

- Das Gerät ist nur für den Gebrauch in Privathalten und in Innenräumen bestimmt. Setzen Sie das Gerät weder Regen noch Feuchtigkeit aus und verwenden Sie es nicht im Freien. Schliessen Sie das Gerät zum Aufladen nur in Innenräumen an die Steckdose an. Jede abweichende Verwendung führt zum Verlust der Garantie.
- Verwenden Sie das Gerät nicht in der Nähe von Spülbecken und an anderen Orten, wo es mit Wasser in Kontakt kommen könnte. Die Motor-einheit und das Ladekabel dürfen nicht mit Wasser in Kontakt kommen. Stromschlaggefahr!
- Fassen Sie das Gerät und das Ladekabel nicht mit nassen Händen an.
- Sollte das Gerät ins Wasser fallen, vor dem Herausnehmen immer das Ladekabel ziehen. Das Gerät muss in diesem Fall vor der nächsten Benutzung von einem qualifizierten Fachpersonal überprüft werden.
- Tauchen Sie die Motor-einheit zur Reinigung nicht ins Wasser.
- Schalten Sie das Gerät immer aus und warten Sie auf den Stillstand des Messereinsatzes, bevor Sie die Lebensmittel entnehmen und wenn Ihre Hände in die Nähe der Messer kommen.
- Schalten Sie das Gerät in folgenden Fällen immer aus:
 - bei Störungen während des Gebrauchs,
 - vor der Montage und dem Entfernen der Zubehörteile,
 - vor der Reinigung des Geräts,
 - nach dem Gebrauch,
 - wenn Sie das Gerät nicht verwenden.
- Verwenden Sie das Gerät nicht in der Nähe von Wärmequellen wie Kochherd und Backofen. Gerät nie starker Hitze wie Heizquellen, Feuer oder Sonnenstrahlen aussetzen. Brennende Geräte nur mit einer Löschdecke löschen.

Sicherheitshinweise

- Beachten Sie, dass die Messerklingen sehr scharf sind. Berühren Sie die Messer während des Betriebs nicht mit den Fingern. Berühren Sie die Messer auch dann nicht, wenn Sie das Gerät auseinanderbauen oder zusammenbauen. Verletzungsgefahr!
- Gehen Sie bei der Reinigung der Messerklingen vorsichtig vor, um Verletzungen zu vermeiden.
- Keine Finger oder Gegenstände in die Geräteöffnungen stecken und diese niemals abdecken. Es dürfen keine Flüssigkeiten in das Innere des Geräts gelangen. Gerät nie leer in Betrieb nehmen, nicht überfüllen und das gefüllte Gerät nicht umplatzen.
- Seien Sie besonders aufmerksam, wenn Sie das Gerät in Gegenwart von Kindern und Haustieren verwenden. Kinder dürfen das Gerät nicht verwenden.
- Bringen Sie keine Gegenstände in die Nähe der Messer, während diese sich drehen. Die Messer oder der Gegenstand können dabei beschädigt oder Sie selber verletzt werden.
- Laden Sie das Gerät nur mit dem mitgelieferten USB-C-Kabel auf, schliessen Sie das Ladekabel nur an eine Stromversorgung mit 5V/1A an.
- Halten Sie das Ladekabel beim Ein- und Ausstecken immer am Stecker fest. Nie am Kabel ziehen.
- Das Gerät sollte nicht mit einem externen Timer oder mit einer separaten Fernsteuerung verwendet werden.
- Verlegen Sie das Ladekabel so, dass es nirgends eingeklemmt und nicht durch spitze oder scharfe Gegenstände beschädigt wird.
- Halten Sie das Ladekabel von den Edelstahlmessern fern.
- Bringen Sie das Ladekabel nicht mit Wärmequellen (z. B. Herdplatten) in Berührung.

Sicherheitshinweise

- Kontrollieren Sie regelmäßig, ob sich das Ladekabel in einwandfreiem Zustand befindet.
- Gerät nie am Ladekabel tragen oder ziehen. Ladekabel nicht knicken, einklemmen oder über scharfe Kanten ziehen. Ladekabel nicht um das Gerät wickeln. Stromschlaggefahr durch Kabelbruch!
- Kontrollieren Sie, ob das Gerät richtig zusammengesetzt wurde, bevor Sie es in Betrieb nehmen.
- Das Gerät ist ausschliesslich für den privaten Gebrauch bestimmt, und nicht für den kommerziellen Gebrauch. Verwenden Sie das Gerät nur gemäss der in dieser Bedienungsanleitung enthaltenen Vorschriften. Jeglicher Missbrauch des Geräts ist wegen der damit verbundenen Gefahren strengstens verboten! Wird das Gerät zweckentfremdet oder falsch bedient, kann keine Haftung für eventuelle Schäden übernommen werden.
- Wird das Gerät für gewerbliche Zwecke eingesetzt, erlischt jeder Garantieanspruch.
- Halten Sie das Gerät während des Betriebs in der Hand.
- Verwenden Sie das Gerät nicht, wenn leicht entzündliche Gase in der Luft vorhanden sind.
- Das Gerät darf keinen extrem hohen oder niedrigen Temperaturen oder starken Temperaturschwankungen ausgesetzt werden.
- Vermeiden Sie, das Gerät fallen zu lassen und harten Schlägen auszusetzen.
- Verwenden Sie nur das im Lieferumfang enthaltene oder von Betty Bossi zu diesem Produkt angebotene Zubehör. Anderes Zubehör aus Sicherheitsgründen nicht verwenden.
- Beachten Sie unbedingt die in der Anleitung angegebenen Betriebs- und Ruhezeiten, um eine Überlastung des Motors zu verhindern.

Sicherheitshinweise

- Verwenden Sie das Gerät nicht, wenn die Motoreinheit, das Ladekabel oder eines der Zubehöerteile beschädigt ist oder nachdem Defekte aufgetreten sind.
- Versuchen Sie niemals, das Gerät selbst zu reparieren. Bauen Sie das Gerät nicht selbst auseinander und reparieren Sie es nicht. Gefahr von Stromschlägen! Wenden Sie sich bei Funktionsstörungen oder Beschädigungen an den Betty Bossi Kundenservice.
- Angesichts der Vielfalt an Oberflächenmaterialien von Möbeln ist es nicht ausgeschlossen, dass diese durch Kontakt mit dem Gemüseschneider Spuren erhalten. Der Hersteller kann nicht für Schäden oder Rückstände an Möbeln u. Ä. haftbar gemacht werden.



Achtung, Verletzungsgefahr:

- Halten Sie Ihre Finger und Hände sowie Kleidungsstücke und Schmuck jederzeit von den beweglichen Teilen und dem montieren Werkzeug fern. Greifen Sie nicht in die Nähe der Messer!
- Sollten die Lebensmittel während des Betriebs im Einfüllschacht festklemmen, drücken Sie sie immer mit dem Stopfer nach unten, fassen Sie niemals mit den Händen oder einem anderen Küchenutensil in den Einfüllschacht!
- Beim Blockieren der Messer das Gerät sofort ausschalten. Erst dann die Ursache der Blockade beheben, andernfalls könnten Sie eine schwere Handverletzung erleiden.
- Die Zubehöerteile nur montieren oder abnehmen, wenn das Ladekabel nicht angeschlossen ist.

Sicherheitshinweise

- Achten Sie auf die extrem scharfen Messer! Haare, Kleidung und Finger immer von den Messern fernhalten, besonders wenn das Gerät eingeschaltet ist!
- Seien Sie besonders beim Auswechseln der Klingeneinsätze vorsichtig und fassen Sie die Einsätze nur an den Kunststoffflächen an!
- Fassen Sie niemals in das Gerät bzw. in den Einfüllschacht/ den Auswurfschacht, solange der Gemüseschneider eingeschaltet ist.
- Beachten Sie unbedingt die nachfolgenden, speziellen Sicherheitshinweise zum Gemüseschneider.
- Für Schäden, die durch Nichtbeachten dieser Gebrauchsanleitung entstehen, lehnt Betty Bossi jegliche Haftung ab.

Spezielle Sicherheitshinweise zu diesem Gerät

- Schneiden Sie grosse Zutaten vor dem Zerkleinern in kleinere Stücke.
- Geben Sie während des Betriebs niemals harte Lebensmittel wie Nüsse oder hartfaserige Lebensmittel wie Zuckerrohr in den Einfüllschacht, sonst könnte das Gerät beschädigt werden.
- Lassen Sie den Gemüseschneider nicht leer laufen.
- Überfüllen Sie den Einfüllschacht nicht.
- Das Gerät eignet sich nur für den Kurzzeitbetrieb, empfohlen sind 30 Sekunden. Nach max. 90 Sekunden Betrieb schaltet sich das Gerät automatisch ab, um 2 Minuten abzukühlen. Danach kann das Gerät wieder in Betrieb genommen werden.

Sicherheitshinweise

- Tiefgekühlte Lebensmittel vor dem Zerkleinern immer auftauen lassen, damit sie Zimmertemperatur erreichen.
- Gerät niemals unbeobachtet lassen, wenn es eingeschaltet ist. Bleiben Sie während des Betriebs immer anwesend.
- Dieses Gerät wird mit einer Li-Ion-Batterie betrieben, deshalb muss die Batterie regelmässig aufgeladen werden, auch wenn das Gerät längere Zeit nicht benutzt wird.
- Bevor Sie die Zutaten in den Einfüllschacht geben, vergewissern Sie sich, dass das Gerät ordnungsgemäss zusammengebaut ist.

Achtung:

Die Messer und Klingen sind extrem scharf, seien Sie vorsichtig! Stellen Sie immer sicher, dass das Ladekabel gezogen ist, bevor Sie das Gerät zusammenbauen oder auseinanderbauen und reinigen.

Gerät betriebsbereit machen

1. Packen Sie das Gerät aus und vergewissern Sie sich, dass alle Teile vorhanden und unbeschädigt sind. Bei Transportschäden oder unvollständiger Lieferung melden Sie sich beim Betty Bossi Kundenservice.
2. Entfernen Sie alle Verpackungsmaterialien und Folien. Eventuelle Sicherheitsaufkleber vom Gerät nicht entfernen.
3. Um eventuelle Produktionsrückstände auf dem Gerät zu entfernen, reinigen Sie vor der ersten Inbetriebnahme das Gerät wie im Kapitel «Reinigung» beschrieben.

Gerätebeschreibung

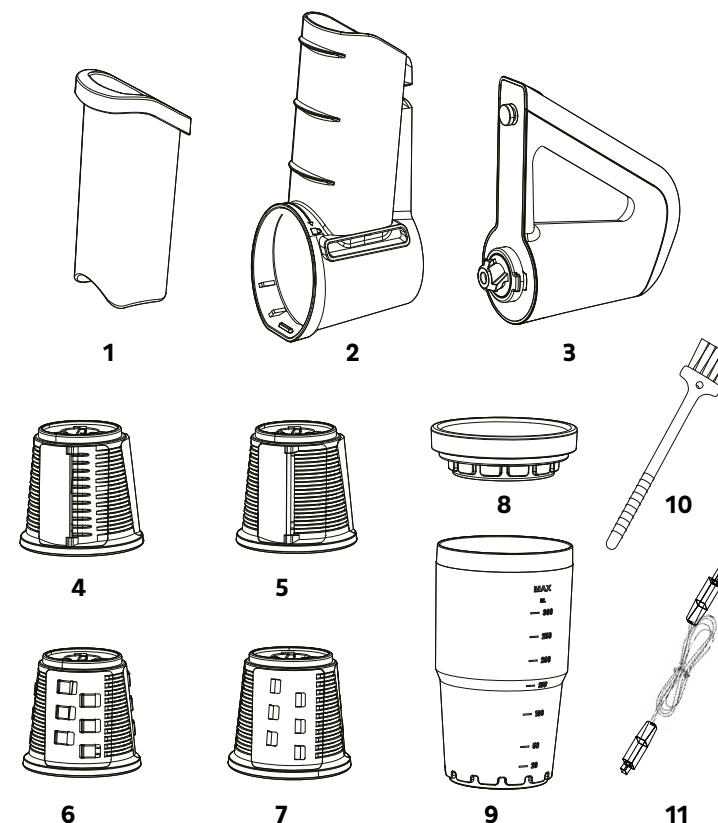

- 1 Stopfer
- 2 Einfüllschacht mit Auswurf-schacht
- 3 Motoreinheit
- 4 Messereinsatz für dünne Scheiben (ideal für Rüebli, Zucchini, Kartoffeln, Gurken, Peperoni, Zwiebeln, Äpfel und Hartkäse)
- 5 Messereinsatz für mitteldicke Scheiben (ideal für Rüebli, Zucchini, Kartoffeln, Gurken, Peperoni, Zwiebeln, Äpfel und Hartkäse)
- 6 Messereinsatz für grobe Rösti (ideal für Rüebli, Zucchini, (Süss-)Kartoffeln, Rettich, Hartkäse)
- 7 Messereinsatz für feine Rösti (ideal für Rüebli, Zucchini, (Süss-)Kartoffeln, Rettich, Hartkäse)
- 8 Deckel des Aufbewahrungsgefässes (2x)
- 9 Aufbewahrungsgefäss (2x)
- 10 Reinigungsbürste
- 11 USB-C Ladekabel

Vor der Inbetriebnahme

Gerät zusammenbauen

- Legen Sie den transparenten Einfüllschacht am Antrieb der Motoreinheit an und drehen Sie ihn in Pfeilrichtung, um ihn zu befestigen.

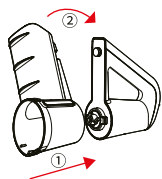

- Setzen Sie den passenden Messereinsatz in den Auswurfschacht. Das kleine, graue Silikonenteil am Boden des Einfüllschachts muss den Messereinsatz komplett umschliessen.

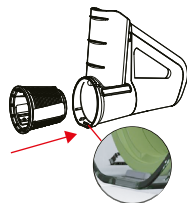

Achtung: Bevor Sie mit der Zerkleinerung der Lebensmittel starten, prüfen Sie den festen Sitz des Messereinsatzes. Der Messereinsatz muss immer im Auswurfschacht stecken, der wiederum an der Motoreinheit installiert ist. Sie können den Messereinsatz niemals direkt auf die Motoreinheit installieren.

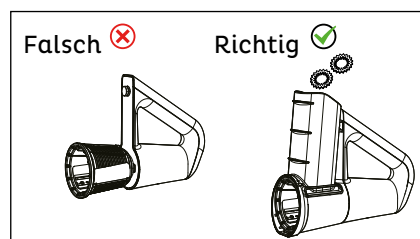

Gerät laden

Bevor Sie das Gerät in Betrieb nehmen, muss es geladen werden. Stecken Sie den Anschlussstecker des USB-C Ladekabels in die Ladebuchse der Motoreinheit und den USB-C-Stecker in einen passenden Stromanschluss (5V/1A).

Während das Gerät lädt, leuchtet die rote LED. Wenn das Gerät voll aufgeladen ist, leuchtet die blaue LED.

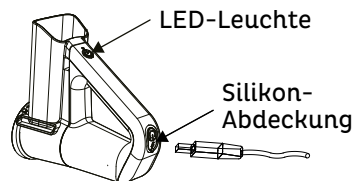

- Um an die Ladebuchse zu kommen:** Silikon-Abdeckung anheben (Achtung: Silikon-Abdeckung darf nicht abgenommen werden, sondern nur angehoben!). Wenn die Silikon-Abdeckung ganz weggenommen wird, ist die Ladebuchse nicht mehr vor Feuchtigkeit geschützt – dies fällt nicht unter die Garantieleistung!
- Bauen Sie nun das Gerät wie nachfolgend beschrieben zusammen.

LED-Leuchte	Bedeutung
leuchtet rot	Gerät lädt, bitte warten.
leuchtet blau	Ladeprozess beendet, Gerät ist betriebsbereit.

Inbetriebnahme



Ein Stromschlag kann tödlich sein! Befolgen Sie bitte die Sicherheitsvorschriften!

Wenn das Gerät geladen und zusammgebaut ist, kann es in Betrieb genommen werden.

- Füllen Sie die kleingeschnittenen Lebensmittel in den Einfüllschacht und halten Sie die Power-Taste gedrückt, damit die Lebensmittel zerkleinert werden.

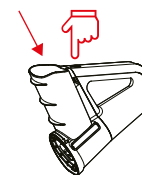

- Drücken Sie die Lebensmittel mit dem Stopfer in Richtung Messereinsatz.



Achtung:

Lebensmittel nur mit dem Stopfer nach unten drücken – nie mit der Hand!

- Während des Betriebs leuchtet die blaue LED.
- Die Lebensmittel werden je nach eingesetztem Messereinsatz gehobelt oder gerieben und kommen über die Messereinsatzöffnung aus dem Gerät. Halten Sie die Messereinsatzöffnung

über eines der Aufbewahrungsgefäße, um die zerkleinerten Lebensmittel darin aufzufangen.

Achtung: Wenn eine zu grosse Menge an Lebensmittel in den Einfüllschacht gefüllt wurde, könnte der Messereinsatz blockieren. In diesem Fall blinkt die rote LED und Sie müssen einen Teil der Lebensmittel wieder aus dem Einfüllschacht leeren, indem Sie das Gerät kippen. Niemals versuchen, mit den Fingern die Lebensmittel zu entnehmen oder mit Küchenutensilien im Einfüllschacht zu hantieren. Verletzungsgefahr!

Wichtig: Gerät maximal 30 Sekunden in Betrieb lassen, danach Gerät abkühlen lassen, bevor Sie es erneut starten. Nach 90 Sekunden schaltet sich das Gerät für 2 Minuten aus und kann erst danach wieder gestartet werden.

Betrieb beenden

Wenn alle Lebensmittel zerkleinert sind, schalten Sie das Gerät aus. Alle Geräteteile, mit Ausnahme der Motoreinheit, sollten möglichst sofort abgespült werden, damit die Lebensmittel nicht antrocknen oder die Geräteteile verfärben (wie z.B. durch Karotten).

Reinigung

Reinigung

Um eine Keimbildung zu vermeiden, muss das Gerät nach jedem Gebrauch gründlich gereinigt werden. Bevor Sie mit der Demontage und der Reinigung starten, prüfen Sie immer, dass das Gerät ausgeschaltet ist.

1. Bauen Sie das Gerät auseinander.

Um das Gerät auseinanderzubauen, verwenden Sie den inneren Teil vom Deckel des Aufbewahrungsgefäßes, richten Sie den Deckel mit dem eingebauten Messereinsatz aus und stecken Sie ihn auf den Messereinsatz. Drehen Sie nun den Deckel mit Messereinsatz im Uhrzeigersinn, um ihn zu entnehmen.

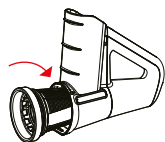

Dann drehen Sie auch den Einfüllschacht im Gegenuhrzeigersinn von der Motoreinheit ab.

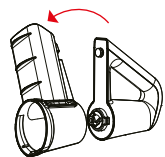

2. Spülen Sie alle Geräteteile, die mit den Lebensmitteln in Kontakt gekommen sind, in warmem Spülwasser (max. 60 °C) mit einem weichen Tuch oder Schwamm. Alle Werkzeuge, die mit scharfen Klingen ausgestattet sind, sollten mit einer Kunststoff-Spülbürste bzw. der mitgelieferten Reinigungsbürste gereinigt werden.

3. Danach alle Teile unter fließendem Wasser nachspülen und sorgfältig trocknen bzw. an der Luft trocknen lassen.

Achtung:

Klingen nur am Kunststoff anfassen! Sie könnten sich sonst an den scharfen Messern verletzen!

Alle Messer müssen von Hand gespült werden, damit die Klingen lange scharf bleiben. Keines der Geräteteile ist für die Spülmaschine geeignet.

4. Die Motoreinheit darf nur mit einem leicht feuchten, weichen Tuch sauber gewischt werden, danach trocknen.
5. Lassen Sie alle Teile komplett trocknen, bevor Sie sie wieder zusammensetzen.

Wichtig:

Verwenden Sie keine Scheuerlappen, Stahlwolle, scheuernde Reinigungsmittel, Lösungsmittel oder Azeton bzw. Alkohol, um das Gerät bzw. die Geräteteile zu reinigen.

Tauchen Sie die Motoreinheit, oder das Ladekabel niemals in Wasser und halten Sie sie niemals unter fließendes Wasser! Keines der Teile darf mit hohen Temperaturen desinfiziert werden!

Lagerung

Lagerung

Lagern Sie das saubere und absolut trockene Gerät an einem trockenen Ort, am besten in der Original-Verpackung, um es vor

Staub zu schützen. Achten Sie darauf, das Gerät so zu verstauen, dass es ausser der Reichweite von Kindern ist.

Problembesehung

Problem	mögliche Ursache	Lösung
Das Gerät stoppt plötzlich während des Gebrauchs und die rote LED-Leuchte blinkt.	Geringer Akkustand Zu viel Lebensmittel wurden eingefüllt Lebensmittel blockieren den Messereinsatz	Geräte ausschalten und Akku laden. Gerät ausschalten und einen Teil der eingefüllten Lebensmittel wieder aus dem Einfüllschacht nehmen. Drücken Sie die Lebensmittel vorsichtig mit dem Stopfer nach unten, während das Gerät in Betrieb ist.

Service

Kundenservice

- Bei Funktionsstörungen oder für Beratung hinsichtlich der Benutzung, wenden Sie sich bitte an das geschulte Personal des Betty Bossi Kundenservice:
Tel.: +41 (0) 44 209 19 29
Mail: info@bettybossi.ch

Garantie

- Betty Bossi übernimmt für Ihr Gerät zwei Jahre Garantie ab Verkaufsdatum.
- Die Garantiebedingungen entnehmen Sie bitte dem Kaufvertrag.

Entsorgung

 Alle Elektrogeräte müssen im Interesse der Umwelt am Ende ihrer Lebensdauer einer ordnungsgemässen Entsorgung zugeführt werden. Ausgediente Geräte müssen durch Abtrennen des Ladekabels unbrauchbar gemacht werden und dürfen nicht im

Hausmüll entsorgt werden. Bringen Sie Ihr Gerät in die nächste Wertstoff-Sammlung oder zu Ihrer Verkaufsstelle, damit recyclebares Material wiederverwendet wird und Ihr Gerät einer umweltgerechten Entsorgung zugeführt wird.

Technische Daten

Produktbezeichnung	Gemüseschneider, Akku
Artikel-Nummer	32424
Leistung	3.7V, 2500 mAh Li-ion Batterie
Stromanschluss	5 V 1A
Abmessungen	19.3 x 7.5 x 17.3 cm
Gewicht (mit Zubehör)	762 g
Leerlaufdrehzahl	250 rpm ± 10 %
Ladedauer	ca. 3-4 Stunden (bei 5 V 1A)
Betriebsdauer (im Leerlauf)	ca. 1 Stunde
Geprüft	CE
Erfüllt EU-Vorschriften	Ja
Produkt-Garantie	2 Jahre

Technische Änderungen vorbehalten.



Directives de sécurité

Veillez lire attentivement ce mode d'emploi avant la mise en service de l'appareil. Conservez le mode d'emploi en lieu sûr pour pouvoir le relire ultérieurement. Si vous transmettez l'appareil à une autre personne, pensez à lui remettre également le mode d'emploi.

- **Utilisation prévue:** Cet appareil est conçu pour couper en morceaux des fruits, légumes et des fromages à pâte dure. Vous ne pouvez pas broyer des aliments extrêmement durs comme des noix de muscade, des grains de café, des céréales ou aliments congelés. Vous ne pouvez également pas hacher de la viande avec cet appareil.
- Si cet appareil est détourné de sa fonction première, mal utilisé ou n'est pas réparé dans les règles de l'art, le fabricant ne peut pas être tenu pour responsable en cas d'endommagement. Dans ce cas la garantie est annulée.
- Cet appareil ne peut pas être utilisé par des personnes aux capacités corporelles, sensorielles ou mentales réduites et par des personnes ne disposant pas de l'expérience nécessaire ou des connaissances nécessaires pour une bonne utilisation, sauf si une personne responsable de leur sécurité les surveille ou les instruit sur le bon fonctionnement et leur indique les dangers possibles.
- Les enfants doivent être surveillés pour garantir qu'ils ne jouent pas avec l'appareil. Cet appareil ne peut pas être utilisé par des enfants.
- Les enfants ne doivent pas jouer avec les rubans adhésifs et les matériaux d'emballage de l'appareil. Danger de mort en cas d'étouffement.
- Rangez toujours l'appareil et le câble de charge hors portée des enfants.
- L'appareil est seulement conçu pour une utilisation à usage domestique

Directives de sécurité

et seulement pour une utilisation à l'intérieur. N'exposez pas l'appareil à la pluie ou à l'humidité et ne l'utilisez pas à l'extérieur. Ne branchez l'appareil pour le charger à une prise secteur que s'il se trouve dans une pièce. Un non-respect de cette consigne entraîne l'annulation de la garantie.

- N'utilisez pas l'appareil à proximité d'un évier ou d'un autre endroit où il risquerait d'entrer en contact avec de l'eau. Le bloc moteur et le câble de charge ne doivent pas entrer en contact avec de l'eau. Risque d'électrocution!
- Ne touchez pas l'appareil et le câble de charge avec des mains mouillées.
- Si l'appareil devait tomber dans de l'eau, débranchez toujours le câble de charge avant de le retirer. Dans ce cas, l'appareil doit ensuite être vérifié par un professionnel qualifié avant d'être réutilisé.
- Ne plongez jamais le bloc moteur dans de l'eau pour le nettoyer.
- Éteignez toujours l'appareil et patientez jusqu'à l'arrêt complet des lames avant de retirer les aliments ou lorsque vos mains s'approchent des lames.
- Dans les cas suivants, éteignez toujours l'appareil:
 - en cas de pannes pendant l'utilisation,
 - avant le montage et le démontage des accessoires,
 - avant le nettoyage de l'appareil,
 - après l'utilisation,
 - si vous n'utilisez pas l'appareil.
- N'utilisez pas l'appareil à proximité d'une source de chaleur comme une plaque de cuisson ou un four. N'exposez jamais l'appareil à une chaleur importante, comme un radiateur, un feu ou les rayons du soleil. Éteignez un appareil en feu uniquement avec une couverture anti-feu.

Directives de sécurité

- Prenez en compte que les lames sont très tranchantes. N'effleurez jamais les lames avec vos doigts lorsque l'appareil est en marche. N'effleurez également pas les lames lorsque vous démontez l'appareil ou le montez. Risque de blessure!
- Soyez particulièrement prudent lors du nettoyage des lames pour éviter toute blessure.
- N'introduisez pas vos doigts ou des objets dans les orifices de l'appareil et ne les recouvrez jamais. Aucun liquide ne doit être introduit à l'intérieur de l'appareil. Ne mettez jamais l'appareil en marche à vide, ne le remplissez pas de trop et ne déplacez l'appareil lorsqu'il est plein.
- Soyez particulièrement vigilant lorsque vous utilisez l'appareil en présence d'enfants ou d'animaux domestiques. Les enfants ne sont pas autorisés à utiliser l'appareil.
- Ne placez pas d'objets à proximité des lames lorsqu'elles sont en rotation. Risque d'endommagement des lames ou de l'objet ou risque de blessure de l'utilisateur.
- Chargez l'appareil uniquement avec le câble de charge USB-C fourni, branchez le câble de charge uniquement à une alimentation électrique avec 5V/1A.
- Tenez toujours le câble de charge au niveau de la prise pour brancher ou débrancher l'appareil. Jamais au niveau du cordon lui-même!
- N'utilisez pas l'appareil avec une minuterie externe ou avec une télécommande externe.
- Placez le câble de charge de manière qu'il ne puisse pas être coincé ou endommagé par des objets pointus ou tranchants.
- Tenez le câble de charge à l'écart des lames en acier inoxydable.

Directives de sécurité

- Ne mettez pas le câble de charge en contact avec une source de chaleur (p.ex. une plaque de cuisson).
- Vérifiez régulièrement le bon état du câble de charge.
- Ne portez pas l'appareil en le tenant par le câble de charge et ne tirez pas dessus. Ne pliez pas le câble de charge, ne le coincez pas et ne le faites pas passer le long de rebords tranchants. N'enroulez pas le câble de charge autour de l'appareil. Risque d'électrocution en cas de rupture du cordon!
- Vérifiez que l'appareil est correctement monté avant de le mettre en marche.
- L'appareil est exclusivement conçu pour un usage domestique et non pas pour un usage commercial. Utilisez l'appareil exclusivement conformément aux consignes indiquées dans ce mode d'emploi. Toute utilisation non-conforme de l'appareil est strictement interdite en raison des dangers qui peuvent en découler. En cas d'utilisation non conforme ou de mauvaise utilisation les dommages pouvant en résulter ne sont pas couverts par la garantie.
- Si l'appareil est utilisé à un usage commercial, tout droit à la garantie est annulé.
- Tenez bien l'appareil en mains lorsqu'il est en marche.
- N'utilisez pas l'appareil en présence de gaz légèrement inflammables dans l'air.
- L'appareil ne doit pas être exposé à des températures extrêmes (trop basses ou trop élevées) ou à de fortes variations de température.
- Évitez de faire tomber l'appareil et de l'exposer à des chocs violents.
- Utilisez exclusivement les accessoires fournis ou recommandés pour cet appareil par Betty Bossi.

Directives de sécurité

N'utilisez pas d'autres accessoires pour des raisons de sécurité.

- Respectez absolument les temps de fonctionnement et de repos indiqués dans le mode d'emploi pour éviter une surcharge du moteur.
- N'utilisez pas l'appareil si le bloc moteur, le câble de charge ou un accessoire est endommagé ou après l'apparition d'un défaut.
- N'essayez jamais de réparer vous-même l'appareil. Ne démontez jamais vous-même l'appareil et ne le réparez pas. Risque d'électrocution! En cas de dysfonctionnement ou d'endommagement, prenez contact avec le service client de Betty Bossi.
- Étant donné la diversité des revêtements des meubles, il ne peut pas être exclu que le coupe-légumes laisse des traces en cas de contact. Le fabricant ne peut pas être tenu pour responsable pour les dommages ou taches sur meubles.



Attention, risque de blessure:

- Tenez vos doigts et mains ainsi que vos vêtements et bijoux à l'écart des parties en mouvement et de l'appareil assemblé. N'approchez pas vos mains des lames!
- Si des aliments se coincent dans la cheminée de remplissage pendant que l'appareil est en marche, appuyez toujours dessus avec le poussoir pour les enfoncer. Ne mettez jamais vos mains ou avec un autre ustensile de cuisine dans la cheminée de remplissage!
- Si les lames se bloquent, éteignez immédiatement l'appareil. Retirez alors seulement ce qui bloque, sinon vous pourriez avoir de graves blessures au niveau des mains.
- Ne montez ou retirez les accessoires que lorsque le câble de charge n'est pas branché.

Directives de sécurité

- Soyez particulièrement prudent avec les lames qui sont extrêmement tranchantes! Tenez toujours vos doigts, cheveux et vêtements à l'écart des lames, en particulier lorsque l'appareil est en marche!
- Soyez particulièrement prudent lors du remplacement des lames et touchez-les seulement au niveau de la partie en plastique.
- Ne mettez jamais vos mains dans l'appareil ou dans la cheminée de remplissage / la goutte d'éjection tant que l'appareil est en marche.
- Veuillez impérativement respecter les consignes de sécurité spéciales pour ce coupe-légumes qui sont indiquées ci-dessous!
- Betty Bossi décline toute responsabilité en cas de dommages résultant d'un non-respect des consignes indiquées dans ce mode d'emploi.

Consignes de sécurité spéciales pour cet appareil

- Coupez les aliments de grande taille en petits morceaux avant de les hacher.
- N'ajoutez jamais des aliments fermes comme des fruits à coque ou des aliments fibreux comme du sucre de canne dans la cheminée de remplissage lorsque l'appareil est en marche pour ne pas endommager l'appareil.
- Ne faites pas marcher l'appareil à vide.
- Ne remplissez pas de trop la cheminée de remplissage.
- L'appareil est approprié pour un fonctionnement de courte durée, 30 secondes sont préconisées. Au bout de max. 90 secondes, l'appareil s'éteint automatiquement pour refroidir pendant 2 minutes. Ensuite l'appareil peut être remis en marche.

Directives de sécurité

- Laissez toujours décongeler les aliments congelés avant de les hacher, afin qu'ils soient à température ambiante.
- Ne laissez jamais l'appareil sans surveillance lorsqu'il est en marche. Soyez toujours présent pendant l'utilisation de l'appareil.
- Cet appareil fonctionne avec une pile au lithium-ion qui doit être régulièrement rechargée, même lorsque l'appareil n'est pas utilisé pendant une période prolongée.
- Avant d'insérer les aliments dans la cheminée de remplissage, vérifiez que l'appareil a été correctement assemblé.

Attention:

Les lames sont extrêmement tranchantes, soyez particulièrement prudent! Vérifiez toujours que le câble de charge est débranché avant de monter ou démonter l'appareil ou avant de le nettoyer.

Préparer l'appareil pour l'utilisation

1. Déballez l'appareil et vérifiez que le contenu est complet et en bon état. En cas de dommages causés pendant le transport ou d'une livraison incomplète, veuillez prendre contact avec le service client de Betty Bossi.
2. Retirez tous les matériaux d'emballage et les plastiques. Veuillez ne pas retirer les éventuels autocollants de sécurité.
3. Pour éliminer les éventuels résidus de production sur l'appareil, nettoyez-le avant la première mise en service comme décrit au chapitre « Nettoyage ».

Description de l'appareil

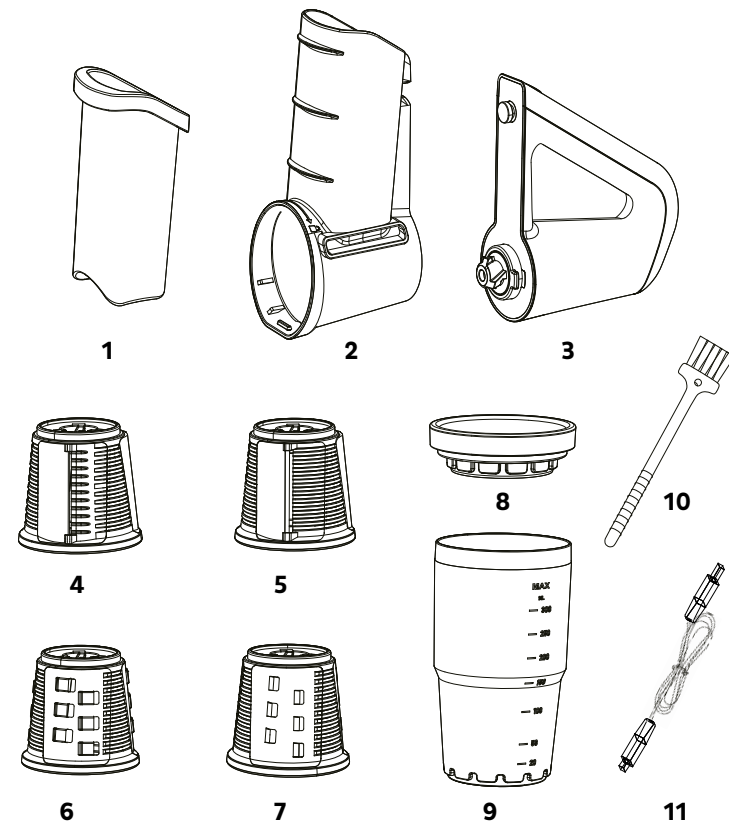

- 1 Poussoir
- 2 Cheminée de remplissage avec cheminée d'évacuation
- 3 Bloc moteur
- 4 Lames pour tranches fines (idéal pour carottes, courgettes, pommes de terre, concombres, poivrons, oignons, pommes et fromages à pâte dure)
- 5 Lames pour tranches moyennement épaisses (idéal pour carottes, courgettes, pommes de terre, concombres, poivrons, oignons, pommes et fromages à pâte dure)
- 6 Lames pour röstis grossiers (idéal pour carottes, courgettes, pommes de terre, patates douces, radis, fromages à pâte dure)
- 7 Lames pour röstis fins (idéal pour carottes, courgettes, pommes de terre, patates douces, radis, fromages à pâte dure)
- 8 Couvercles des bols de conservation (2x)
- 9 Bols de conservation (2x)
- 10 Brosse de nettoyage
- 11 Câble de charge USB-C

Avant la mise en service

Montage de l'appareil

- Placez la cheminée de remplissage transparente sur l'axe du bloc moteur et tournez-la dans le sens de la flèche pour la fixer.

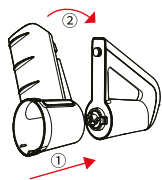

- Placez la lame appropriée dans la cheminée d'éjection. La petite partie grise en silicone située dans le bas de la cheminée de remplissage doit recouvrir entièrement la lame.

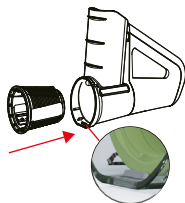

Attention: Avant de commencer à couper les aliments en morceaux, vérifiez que la lame soit bien fixée. La lame doit toujours être insérée dans la cheminée d'éjection, qui est elle-même installée sur le bloc moteur. Vous ne pouvez jamais installer la lame directement sur le bloc moteur.

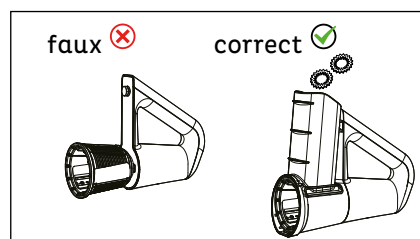

Charge de l'appareil

Avant de mettre l'appareil en marche, il doit être chargé. Branchez la prise de raccord du câble de charge USB-C dans la fiche de charge du bloc moteur et la prise USB-C dans une alimentation électrique appropriée (5V/1A).

Pendant que l'appareil est en charge, la LED rouge s'allume. Lorsque l'appareil est entièrement chargé, la LED bleue s'affiche.

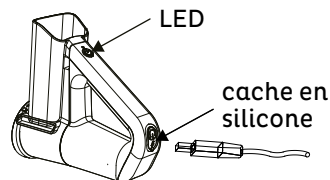

- Pour avoir accès à la fiche de charge:** Soulevez le cache en silicone (attention: Le cache en silicone ne doit pas être retiré, mais seulement soulevé!). Si vous retirez complètement le cache en silicone, la fiche de charge n'est plus protégée de l'humidité - cela rend la garantie caduque!
- Assemblez alors l'appareil comme décrit ci-après.

La LED	Signification
s'allume en rouge	Appareil est en charge, veuillez patienter.
s'allume en bleue	Processus de chargement est terminé, l'appareil est prêt à l'emploi.

Mise en service



Une électrocution peut être mortelle! Veuillez respecter les consignes de sécurité!

Lorsque l'appareil est chargé et assemblé, il peut être mis en marche.

- Placez les aliments en morceaux dans la cheminée de remplissage et maintenez la touche Power enfoncée pour réduire les aliments en morceaux ou en tranches.

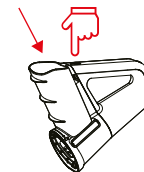

- Enfoncez les aliments en direction de la lame avec le poussoir.

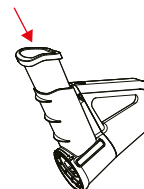

Attention:

Enfoncez les aliments uniquement à l'aide du poussoir, jamais avec la main.

- La LED bleue s'allume pendant que l'appareil est en marche.
- Selon la lame utilisée, les aliments sont râpés ou émincés et sont éjectés de l'appareil à travers l'orifice de la lame. Tenez l'orifice de la lame au-dessus d'un récipient pour que les aliments puissent tomber dedans.

Attention: Si vous mettez une trop grande quantité d'aliments dans la cheminée de remplissage, cela risque de bloquer la lame. Dans ce cas, la LED rouge clignote et vous devez retirer une partie des aliments de la cheminée de remplissage en faisant basculer l'appareil. N'essayez jamais de retirer les aliments avec vos doigts et ne mettez jamais un ustensile de cuisine dans la cheminée de remplissage. Risque de blessures!

Important: Mettez l'appareil pendant maximum 30 secondes en marche, puis laissez-le refroidir avant de le réutiliser. L'appareil s'éteint pendant 2 minutes au bout de 90 secondes de fonctionnement et ne peut être remis en marche qu'après cette pause.

Fin d'utilisation

Lorsque tous les aliments sont réduits en morceaux, éteignez l'appareil. Tous les éléments de l'appareil, à l'exception du bloc moteur, doivent être lavés le plus rapidement possible afin que les aliments ne sèchent pas et que les éléments de l'appareil ne se décolorent pas (comme p.ex. par des carottes).

Nettoyage

Nettoyage

Afin d'éviter la formation de bactéries, l'appareil doit être nettoyé en profondeur après chaque utilisation. Avant de commencer le démontage et le nettoyage, prenez toujours soin que l'appareil soit éteint.

1. **Démontez l'appareil.**
Pour démonter l'appareil, utilisez la partie intérieure du couvercle du bol de conservation, alignez le couvercle avec la lame montée et insérez-le sur la lame. Tournez alors le couvercle avec la lame dans le sens des aiguilles d'une montre pour le retirer.

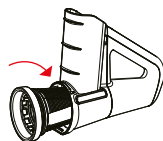

Tournez ensuite également la cheminée de remplissage dans le sens inverse des aiguilles d'une montre pour la détacher du bloc moteur.

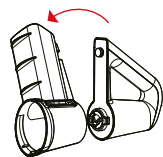

2. Nettoyez tous les éléments de l'appareil qui sont entrés en contact avec des aliments dans de l'eau de vaisselle chaude (max. 60°) avec un chiffon doux ou une éponge. Nous vous recommandons de nettoyer tous les éléments qui sont tranchants avec une brosse en plastique ou la brosse de nettoyage fournie.

3. Rincez ensuite le tout sous de l'eau courante et séchez soigneusement ou laissez sécher à l'air libre.

Attention:

Ne touchez les lames qu'au niveau de la partie en plastique! Risque de blessure avec les lames tranchantes!

Toutes les lames doivent être lavées à la main afin qu'elles restent bien affûtées. Aucun des éléments de l'appareil ne passe au lave-vaisselle.

4. Le bloc moteur doit être nettoyé seulement avec un chiffon doux et légèrement humide puis être séché.
5. Laissez tous les éléments entièrement sécher avant de les remettre en place dans l'appareil.

Important:

N'utilisez pas de détergents agressifs, de laines d'acier, de produits de nettoyage récurant, de dissolvants ou d'acétone / d'alcool pour nettoyer l'appareil et tous ses accessoires.

Ne plongez jamais le bloc moteur, le câble de charge ou la prise dans de l'eau et ne les tenez jamais sous de l'eau courante!

Aucun des éléments de l'appareil ne peut être désinfecté à haute température!

Rangement

Rangement

Rangez l'appareil propre et absolument sec dans un endroit sec, de préférence dans son emballage

d'origine pour le protéger de la poussière. Prenez soin de ranger l'appareil hors portée des enfants.

Dépannage

Problème	Cause possible	Solution
L'appareil s'arrête soudainement pendant son utilisation et la LED rouge clignote.	État faible des piles.	Éteindre l'appareil et le charger.
	Trop d'aliments ont été mis dans la cheminée de remplissage.	Éteindre l'appareil et retirer une partie des aliments de la cheminée de remplissage.
	Les aliments bloquent la lame.	Enfoncer avec précaution les aliments avec le poussoir pendant que l'appareil est en marche.

Service

Service client

- En cas de pannes ou si vous avez besoin d'un conseil sur l'utilisation de l'appareil, veuillez prendre contact avec le personnel qualifié du service client de Betty Bossi:
Tél.: +41 (0) 44 209 19 29
Mail: info@bettybossi.ch

Garantie

- Betty Bossi vous offre une garantie valable de 2 ans pour l'appareil à compter de la date d'achat de l'appareil.
- Vous trouverez les conditions de garantie dans le contrat de vente.

Mise au rebut

 Dans l'intérêt de l'environnement, tous les appareils électriques en fin de vie doivent être mis au rebut de manière appropriée. Les appareils usagés doivent être mis hors service en sectionnant le câble de charge et ne doivent pas être jetés

avec les ordures ménagères. Rap-
portez votre appareil au centre
de tri sélectif le plus proche ou à
votre point de vente pour que les
matériaux recyclables puissent
être réutilisés et votre appareil
puisse être mis au rebut en respec-
tant l'environnement.

Données techniques

Déclaration du produit	Coupe-légumes, sans fil
No. d'article	32424
Puissance	3.7V, 2500 mAh batterie li-ion
Raccordement électrique	5V 1A
Dimensions	19.3x7.5x17.3 cm
Poids (avec accessoire)	762 g
Vitesse à vide	250 rpm ± 10 %
Temps de charge	env. 3-4 heures (à 5V 1A)
Durée de fonctionnement (au ralenti)	env. 1 heure
Certifié	CE
Conforme aux normes EU européennes	oui
Durée de la garantie	2 ans

Sous réserve de modifications techniques.

