

Handstaubsauger Aspirateur à main « Mini »



Fust Service
0848 559 111 • www.fust.ch

Betty Bossi

Sicherheit	3
Sicherheitshinweise	6
Verletzungsgefahr	19
Spezielle Sicherheitshinweise zum Lithium-Ionen-Akku	21
Vor der Inbetriebnahme	22
Gerätebeschreibung	22
Inbetriebnahme	24
Reinigung und Pflege	28
Problembehebung	30
Service	58
Reparatur	58
Technische Daten	60
Sécurité	4
Directives de sécurité	32
Risque de blessures	45
Remarques spéciales concernant la batterie lithium-ion	47
Avant la mise en service	48
Description de l'appareil	48
Mise en service	50
Nettoyage et entretien	54
Dépannage	56
Service	59
Réparation	59
Dates techniques	61

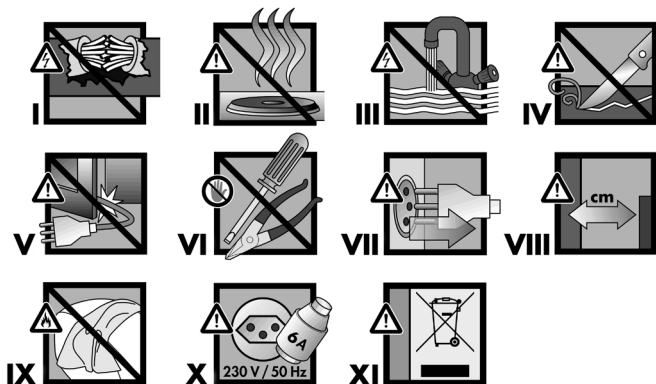

Hinweise zum Verständnis

Die nummerierten Warnbilder zeigen Ihnen Hinweise, die für Ihre Sicherheit wichtig sind. Bitte befolgen Sie diese, um allfällige Verletzungen zu vermeiden.

- I.** Bei beschädigtem Ladekabel Gerät zum nächsten FUST-Reparaturdienst bringen.
- II.** Gerät nicht auf heiße Flächen stellen.
- III.** Gerät nicht unter fließendes Wasser halten oder in Wasser tauchen.

IV. Keine scharfen Gegenstände verwenden.

V. Ladekabel nicht einklemmen.

VI. Gerät nicht selbst reparieren.

VII. Stecker aus der Steckdose ziehen.

VIII. Raum freihalten für das Gerät.

IX. Gerät nicht bedecken.

X. Gerät nur an Steckdosen mit der vorgesehenen Spannung hängen, siehe „Stromanschluss“/ Seite 17.

XI. Alle Elektrogeräte müssen im Interesse der Umwelt am Ende ihrer Lebensdauer

einer ordnungsgemässen Entsorgung zugeführt werden.

Ausgedientes Gerät durch Abtrennen des Ladekabels unbrauchbar machen und in Ihre FUST-Verkaufsstelle zur kontrollierten Entsorgung bringen.

Remarques pour la compréhension

Les symboles d'avertissement numérotés du rabat de couverture vous montrent des directives qui sont importantes pour votre sécurité. Veuillez les observer pour éviter des blessures éventuelles.

I. Si le cordon est défectueux, apporter

l'appareil au service de réparation FUST le plus proche.

II. Ne pas poser l'appareil sur des surfaces brûlantes.

III. Ne pas passer l'appareil sous l'eau courante ni le plonger dans l'eau.

IV. N'utilisez pas des objets coupants.

V. Veiller à ne pas coincer le cordon.

VI. Ne pas réparer vous-même l'appareil.

VII. Tirer la fiche hors de la prise.

VIII. Veiller à ce qu'il y ait suffisamment d'espace autour de l'appareil.

IX. Ne pas couvrir l'appareil.

X. Brancher l'appareil uniquement à une prise de courant de la tension indiquée, voir paragraphe "Branchement électrique" / page 43.

XI. Afin de protéger l'environnement, tous les appareils électroniques doivent être éliminés dans le respect des dispositions applicables à la fin de leur durée de vie. Séparer le câble secteur de l'appareil usagé pour le rendre inutilisable et l'amener à votre point de vente FUST pour une élimination conforme.

Liebe Kundin,
lieber Kunde

Betty Bossi und FUST gratulieren Ihnen zum Kauf des praktischen Akku-Handsaugers, mit dem Sie dank des Li-Ionen-Akkus kleine Flächen kabellos saugen können – egal ob im Auto, Büro oder zuhause.



Lesen Sie diese Gebrauchsanweisung vor der Installation und der ersten Inbetriebnahme des Gerätes aufmerksam durch. Nur dann können Sie

beste Ergebnisse und höchste Betriebssicherheit erzielen. Beachten Sie unbedingt alle Sicherheitshinweise um Unfälle und Schäden zu vermeiden. Bitte bewahren Sie diese Anleitung zum späteren Nachlesen sorgfältig auf.

 **Bringen Sie die stromführenden Teile niemals mit Wasser in Kontakt.**

Gebrauch

- Der Akku-Handsauger ist ausschliesslich für den privaten Gebrauch bestimmt. Jegli-

cher Missbrauch des Gerätes ist wegen der damit verbundenen Gefahren strengstens verboten! Verwenden Sie das Gerät nur gemäss der in dieser Bedienungsanleitung enthaltenen Vorschriften. Wird das Gerät zweckentfremdet oder falsch bedient, kann keine Haftung für eventuelle Schäden übernommen werden.

- Wird das Gerät für gewerbliche Zwecke eingesetzt, erlischt jeder Garantieanspruch.
- Verwenden Sie den Handsauger nur zum Saugen von Gegenständen oder kleinen

Flächen. Jeder andere, vom Hersteller nicht empfohlene, Einsatz kann zu Bränden, Stromschlag oder Verletzungen führen.

- Verwenden Sie nur die mitgelieferten Ladegeräte und das Originalzubehör. Die Verwendung von falschem Zubehör oder eines nicht passenden Ladegerätes kann zur Beschädigung des Gerätes führen.
- Keines der Geräteteile darf zweckentfremdet oder zusammen mit einem anderen Gerät benutzt werden.
- Bitte achten Sie darauf, dass die Motor-

einheit mit Ladebuchse sowie das Ladegerät mit Ladekabel niemals mit Wasser in Kontakt kommen dürfen.

- Entfernen Sie immer das Ladekabel, wenn das Gerät nicht geladen wird, unbeaufsichtigt ist oder bevor Sie es zusammenbauen, auseinandernehmen oder reinigen.
- Alle Geräteöffnungen müssen immer frei und unbedeckt sein.
- Haare, Kleidung, Finger und andere Körperteile von Geräteöffnungen fernhalten.
- Benutzen Sie den Akku-Handsauger nicht, wenn die Düse bzw. Bürste blockiert ist oder er an irgendeiner Stelle verstopft ist, da der eingeschränkte Luftstrom dazu führen kann, dass der automatische Überhitzungsschutz ausgelöst wird. Halten Sie die Bürste und Düse sauber und entfernen Sie regelmäßig Haare, Staubfussel u.ä..
- Wenn das Gerät verstopft sein sollte, schalten Sie es aus und prüfen Sie, ob die Geräteöffnungen, die Düse oder der Staubbehälter/Filtereinsatz verstopft sind. Entfernen Sie die Blockade,

lassen Sie das Gerät 10 Minuten abkühlen und nehmen Sie es erst dann wieder in Betrieb.

- Gerät nie ohne korrekt eingesetztem Filtereinsatz benutzen.
- Wartung und Reparaturen nur von Ihrem FUST-Reparaturdienst durchführen lassen. Für Reparaturen dürfen nur Original-Ersatzteile benutzt werden, andernfalls könnte Ihr Gerät beschädigt oder Sie selbst verletzt werden. Sollte der Akku nicht mehr funktionieren, wenden Sie sich ebenfalls an Ihren FUST-Reparaturdienst.

Was Sie bei der Benutzung von Akku-Geräten beachten sollten:

- Gerät nicht im Freien aufbewahren und aufladen.
- Das Gerät nur mit dem mitgelieferten Ladegerät aufladen.
- Vor dem ersten Gebrauch oder nach einem langen Zeitraum der Nichtbenutzung Akku immer erst komplett mit dem Ladegerät aufladen.
- Lassen Sie die ersten drei Mal den Akku in jedem Fall komplett aufladen, um die volle Leistungsfähigkeit des Akkus zu garantieren.

- Akku nur aufladen, wenn er leer ist. So wird die Haltbarkeit des Akkus deutlich verlängert.
- Alle 2–3 Monate sollte der Akku aufgeladen werden, auch wenn das Gerät nicht benutzt wurde.
- Der Akku darf keinen hohen Temperaturen oder Feuer ausgesetzt werden.
- Sollte der seltene Fall auftreten, dass der Akku durch falsche Benutzung beschädigt wurde, könnte Akkuflüssigkeit austreten. Sollte diese Akkuflüssigkeit mit der Haut in Kontakt kommen, waschen Sie die Flüssigkeit mit viel Wasser und Seife ab. Sollte die Akkuflüssigkeit mit den Augen in Kontakt kommen, so spülen Sie die Augen sofort für mindestens 10 Minuten mit klarem Wasser und konsultieren Sie umgehend einen Arzt.
- Schalten Sie das Gerät immer aus, wenn der Akku leer ist, sonst könnte der Akku beschädigt werden.
- Unbenutztes Gerät nicht in der Nähe von Münzen, Schrauben, Werkzeug oder anderen Metallobjekten aufbewahren.

Brandgefahr und Beschädigungsgefahr

Um den Motor und den HEPA-Filter zu schützen, saugen Sie auf keinen Fall folgende Materialien auf:

- Leicht entflammbare oder explosive Stoffe oder Gase, diese können das Gerät zum Explodieren bringen.
- Asche oder Zündhölzer, Zigaretten oder Kohle können den Akku-Handsauger in Brand setzen.
- Glassplitter oder andere scharfkantige oder spitze Gegenstände.
- Ätzende oder giftige Substanzen.
- Drucker-Toner, Puder, Gips, Zement oder ähnlicher Feinstaub.
- Schaum, Wasser, Säuren, Alkohol, Chemikalien oder andere Flüssigkeiten.
- Grosse Mengen an Haarknäuel, Papierschnipsel, Wollreste etc..
- Entfernen Sie vor dem Saugen grössere Teile, die das Gerät verstopfen oder beschädigen könnten.

Benutzer

Das Gerät darf nur von Personen bedient werden, die mit dem Inhalt dieser Gebrauchsanweisung vertraut sind. Personen unter Alkohol- oder Medikamenteneinfluss sind nur unter Aufsicht befugt, das Gerät zu benutzen.

- Besondere Vorsicht gilt, wenn sich Kinder, ältere Personen oder Tiere in der Nähe des Gerätes befinden.
- Gerät nie unbeaufsichtigt in Betrieb lassen.
- **Dieses Gerät kann von Kindern ab 8 Jahren und von Personen**

mit verringerten physischen, sensorischen oder mentalen Fähigkeiten oder Mangel an Erfahrung bzw. Wissen benutzt werden, wenn sie beaufsichtigt werden oder bezüglich des sicheren Gebrauchs des Geräts unterwiesen wurden und die Gefahren, die bei der Benutzung entstehen könnten, verstanden haben.

- **Kinder dürfen nicht mit dem Gerät spielen. Die Reinigung und Wartung durch den Benutzer darf nicht von Kindern vorgenommen werden.**
- Das Gerät und das Ladegerät sind von

Kindern jünger als 8 Jahren fernzuhalten.

- Entfernen Sie sich nie vom Gerät, solange das Gerät lädt.
- Stellen Sie immer sicher, dass das Gerät nicht versehentlich in Betrieb genommen werden kann.

Schutz für Kinder

Elektrische Geräte sind kein Spielzeug für Kinder. Lassen Sie das Gerät deshalb nie unbeaufsichtigt, während es angeschlossen oder in Betrieb ist.

- Gerät und Ladegerät immer ausser der Reichweite von Kindern aufbewahren.

- Kinder dürfen nicht mit den Klebebandern und Verpackungsmaterialien des Gerätes spielen, da Lebensgefahr durch Erstickten droht.

- **Kinder müssen beaufsichtigt werden, damit sie nicht mit dem Gerät spielen.**

- **Seien Sie besonders vorsichtig, wenn Sie in der Nähe von Kindern oder Tieren saugen.**

Stromschlag (X)

Achten Sie darauf, dass Sie die unter Spannung stehenden Teile nie berühren. Ein elektrischer Schlag kann zu schweren Verletzungen oder

sogar zum Tod führen. Bitte beachten Sie die nachfolgenden Vorschriften.

- Entfernen Sie immer das Ladegerät und lassen Sie den Sauger abkühlen, bevor Sie ihn reinigen.

- Schalten Sie das Gerät aus, wenn Sie das Gerät nicht benutzen, Zubehörteile anbringen oder bei einer Störung.

- Stecken Sie keine Gegenstände in die Geräteöffnungen.

- **Prüfen Sie Ihr Gerät vor jedem Gebrauch. Um einen Stromschlag zu vermeiden, verwenden Sie das Gerät nicht, wenn**

der Netzadapter, das Kabel oder der Anschluss-Stecker beschädigt sind oder das Gerät anderweitige Störungen aufweist, heruntergefallen oder beschädigt ist. Führen Sie Reparaturen niemals selbst durch, sondern bringen Sie das Gerät zum nächsten FUST-Reparaturdienst, damit es überprüft und gegebenenfalls repariert werden kann.

- Halten Sie das Gerät und das Ladegerät von Hitze, direkter Sonneneinstrahlung, Feuchtigkeit (auf keinen Fall in Flüssigkeit tauchen) und scharfen Kanten fern. Benut-

zen oder berühren Sie das Gerät nicht mit feuchten Händen. Bei feucht oder nass gewordenem Gerät oder Ladegerät/Ladekabel, sofort mit Gummihandschuhen den Netzadapter ziehen. Nicht ins Wasser greifen, solange der Netzadapter steckt. Das Gerät erst wieder in Betrieb nehmen, wenn es vom FUST-Reparaturdienst überprüft wurde.

- Öffnen Sie keine Gehäuseteile ausser den Staubbehälter und stecken Sie keine Finger oder Gegenstände in die Öffnungen des Gerätes. Im Inneren des Gerätes sind ge-

fährliche elektrische Spannungen, es besteht die Gefahr eines Stromschlages.

- Ziehen Sie immer den Netzadapter aus der Steckdose (ziehen Sie am Adapter, nicht am Kabel), wenn Sie das Ladegerät nicht benutzen.

Ladekabel (I, II, III, IV, V, VI, VII)

- Gerät nie mit beschädigtem Ladekabel verwenden.
- Im Falle eines beschädigten Ladekabels muss dieses durch den FUST-Reparaturdienst ersetzt werden. Klemmen Sie das Ladeka-

bel nicht ein, ziehen Sie es nicht über Ecken oder scharfe Kanten und schützen Sie es vor heißen Gegenständen.

- Eine Beschädigung des Ladekabels kann einen Kurzschluss, Feuer und/oder Stromschlag verursachen.

- Ziehen Sie den Stecker/Netzadapter niemals am Ladekabel oder mit nassen Händen aus der Buchse/der Steckdose.

- Keine schweren Gegenstände bzw. das Gerät selbst auf das Ladekabel stellen. Kurzschluss- und Brandgefahr!

- Verlegen Sie das Ladekabel immer so, dass niemand darüber stolpern kann. Es könnten Verletzungen auftreten oder das Gerät könnte beschädigt werden.

- Knicken Sie das Ladekabel nicht und wickeln Sie es nicht um das Gerät.

- Ladegerät nicht am Kabel ziehen oder tragen.

- Das Ladegerät mit Ladekabel darf nicht mit heißen Oberflächen oder Objekten in Berührung kommen.

Stromanschluss (I, X)

 **Ein nicht ordnungsgemässer Umgang mit Strom kann tödliche Folgen haben.**

- Schliessen Sie das Ladegerät nur an eine Steckdose mit Wechselstrom mit einer Spannung von 230V/50 Hz an bzw. in einen 12-V-Autozigarettenanzünder. Als Mindestabsicherung der Steckdose gilt 6 Ampère (siehe auch Angaben auf dem Typenschild).
- Vor dem Reinigen, Zusammen- und Auseinanderbauen, Warten oder Aufbewahren

bzw. nach dem Ladevorgang immer Gerät vom Netz trennen.

- Das Gerät ist nur vom Netz getrennt, wenn Sie den Anschluss-Stecker aus der Buchse und den Netzadapter aus der Steckdose ziehen.
- Als zusätzlichen Schutz empfehlen wir die Installation eines Fehlerstrom-Schutzschalters (max. 30mA). Ihr Elektroinstallateur berät Sie gerne.

Standort (II, III, VIII, IX)

- Stellen Sie das Gerät/Ladegerät niemals in der Nähe von Apparaten auf, die Wärme abgeben wie z.B. Öfen, Gasherde, Kochplatten, etc.. Stellen Sie das Gerät in sicherem Abstand zu Wänden oder anderen Objekten auf, die in Brand geraten können wie beispielsweise Gardinen oder Handtücher (Baumwolle oder Papier etc.).
- Das Gerät nicht in Räumen mit explosiven oder entflammbaren Stoffen bzw. Flüssigkeiten benutzen (z.B. Haar- oder Deospray).
- Sorgen Sie dafür, dass nichts auf das Gerät fallen kann und das Gerät selbst nirgends herunterfallen kann.
- Benutzen Sie das Gerät nicht in der Nähe von Wasser (z.B. Badewanne, Schwimmbecken etc.) und setzen Sie es weder Regen noch anderer Feuchtigkeit aus.
- Während des Betriebs ist das Gerät ausserhalb der Reichweite von Kleinkindern, Tieren oder Personen mit Beeinträchtigungen zu halten.

- Das Gerät/Ladegerät darf weder extremer Sonneneinstrahlung noch Regen ausgesetzt werden.
- Gerät nur bei einer Umgebungstemperatur von 5°C bis 40°C benutzen.
- Halten Sie das Gerät von Hitze und offenen Flammen fern.

Verletzungsgefahr und Sicherheitshinweise

- Benutzen Sie den Akku-Handsauger nicht um Menschen oder Tiere abzusaugen. Die Düsen dürfen bei eingeschaltetem Gerät nicht in Kopf- bzw. Haarnähe kommen, es besteht Verletzungsgefahr. Halten Sie aus diesem Grund auch Kleidung und Körperteile von der Bürste/Düse fern.
- Prüfen Sie, ob alle Teile korrekt montiert bzw. zuge dreht sind, bevor Sie das Gerät einschalten.
- Saugen Sie niemals ohne korrekt installiertem Staubbehälter, HEPA-Filter sowie dem Düsenaufsatz.
- Vor dem Aufsatzwechsel immer Gerät ausschalten.
- Benutzen Sie das Gerät nicht in Feuchträumen oder im Freien.

- Saugen Sie nur trockene Flächen. Verwenden Sie das Gerät nicht auf nassen Oberflächen.
- Saugen Sie niemals mit vollem Staubbehälter.
- Prüfen Sie den Staubbehälter regelmäßig und leeren Sie ihn, wenn er voll ist. Nur so bleibt die Saugfähigkeit des Geräts erhalten und vermeiden Sie, dass sich der Motor überhitzt und sich die Saugdauer durch einen verstopften HEPA-Filter verringert.
- Bevor Sie den Staubbehälter abnehmen oder das Gerät reinigen, muss das Gerät ausgeschaltet, abgekühlt und nicht am Netz angeschlossen sein.
- Schalten Sie das Gerät sofort aus, wenn sich der Motor überhitzen sollte oder Sie ungewöhnliche Motorgeräusche wahrnehmen.
- Saugereinheit niemals selbst auseinanderbauen, sondern immer zu Ihrem nächsten FUST-Reparaturservice bringen.

Spezielle Hinweise zum Lithium-Ionen-Akku:

- Dieses Gerät enthält einen Lithium-Ionen-Akku. Gerät niemals selbst auseinanderbauen oder in irgendeiner Weise verändern. Drücken Sie die Motoreinheit nicht, schützen Sie sie vor Schlägen und achten Sie darauf, dass sie nirgends herunterfallen kann. Stecken Sie nichts in die Motoreinheit und stechen Sie nicht hinein. Das Gerät darf nur in einer Umgebung von 5°C bis 40°C betrieben, geladen oder gelagert werden. Vermeiden

Sie eine Umgebung mit starken Magnetfeldern. Sollten Sie das Gerät längere Zeit nicht verwenden, laden Sie es trotzdem alle 2–3 Monate um die Lebensdauer des Akkus zu verlängern. Wenn Sie das Gerät in einer Raumtemperatur von unter 10°C laden, so dauert der Ladevorgang länger.

- Laden Sie das Gerät immer, wenn Sie merken, dass die Saugleistung nachlässt bzw. wenn die Funktionsleuchten erloschen sind. Ein Ladezyklus dauert ca. 2 Stunden.

Vor der Inbetriebnahme

- Nehmen Sie das Gerät/ die Ladegeräte aus der Verpackung und entfernen Sie alle Verpackungsmaterialien. Achten Sie darauf, dass mit diesen keine Kinder spielen, vor allem nicht mit Plastiktüten (Erstickungsgefahr).
- Überprüfen Sie, ob das Gerät/Ladegerät (Netzadapter) unbeschädigt ist. Wenn nicht, wenden Sie sich an den nächsten FUST-Kundendienst.
- Überprüfen Sie vor Gebrauch immer, ob sich der Gerätestecker/der Netzadapter und die Steckdose in einwandfreiem Zustand befinden. Ungenügender Kontakt könnte das Gerät beschädigen.

Gerätebeschreibung

- A** Handgriff
- B** Saugereinheit mit inliegendem Akku
- C** EIN/AUS-Taste
- D** Funktionslichter / Ladeleuchten
- E** Motor
- F** LED-Leuchte
- G** Ladebuchse
- H** HEPA-Filtereinsatz
- I** Staubbehälter
- J** Saugöffnung
- K** Abdeckung
- L** Universal-Saugaufsatz:
2-in-1-Aufsatz: Bürste und Fugendüse; Bürste abnehmbar
- M** Haushalts-Ladegerät
- N** Auto-Ladegerät
 - 1** Netzadapter
 - 2** Ladekabel
 - 3** Anschluss-Stecker

Gerätebeschreibung

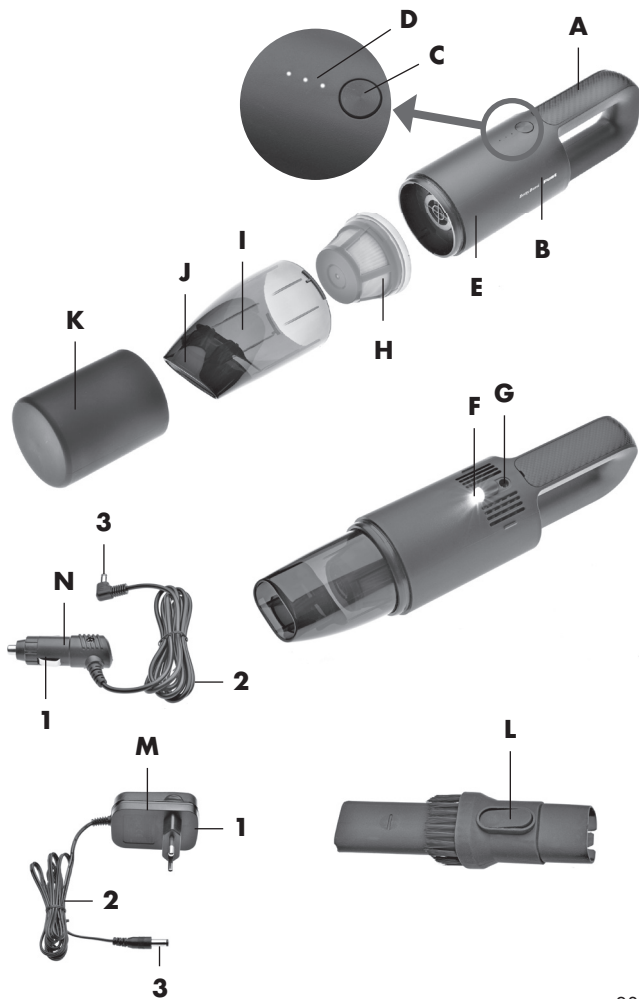

Inbetriebnahme

⚡ Ein Stromschlag kann tödlich sein! Befolgen Sie bitte die Sicherheitsvorschriften!

1. Akku laden

Bevor Sie das Gerät in Betrieb nehmen können, muss es komplett zusammengebaut und geladen werden.

- Der HEPA-Filtereinsatz muss im Staubbehälter eingelegt sein, der Staubbehälter muss auf die Saugereinheit geschraubt sein.
- Legen Sie den Handsauger auf eine trockene, wärmebeständige Fläche bzw. auf den Boden.

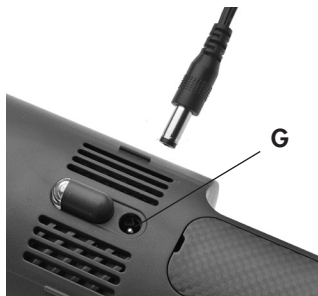

- Stecken Sie den Anschluss-Stecker des Ladekabels in die Ladebuchse (**G**) der Saugereinheit.

- Wickeln Sie das Ladekabel komplett ab und stecken Sie den Netzadapter in eine passende Steckdose bzw. in den 12-Volt-Zigarettenanzünder Ihres Fahrzeugs.

- Der Ladevorgang startet, die drei Ladeleuchten blinken. Sobald alle drei Ladeleuchten konstant leuchten, ist der Ladevorgang abgeschlossen. Dies dauert in einer Wandsteckdose ca. 2 Stunden, im 12-Volt-Zigarettenanzünder Ihres Autos ca. 2,5 Stunden.

- Sobald der Akku fertig geladen ist, ziehen Sie den Anschluss-Stecker aus der Ladebuchse und den Netzadapter aus der Steckdose/ dem Zigarettenanzünder.

Achtung

Der Akku kann nur geladen werden, wenn der Anschluss-Stecker in der Ladebuchse steckt und der Netzadapter in einer Steckdose bzw. im Zigarettenanzünder.

Während des Ladevorgangs bzw. solange das Ladegerät mit dem Handsauger verbunden ist, kann das Gerät nicht in Betrieb genommen werden.

Nach dem Ladevorgang das Ladegerät immer entfernen und den Netzadapter aus der Steckdose ziehen.

Spätestens alle 2–3 Monate muss der Akku geladen werden, um einer Tiefenentladung vorzubeugen. Dies gilt auch, wenn das Gerät in dieser Zeit nicht benutzt wurde.

Achtung

Laden Sie das Gerät vor der Inbetriebnahme auch dann, wenn es längere Zeit nicht benutzt wurde.

Benutzen Sie ausschliesslich die mitgelieferten Ladegeräte zum Laden des Handsaugers.

Die Saugereinheit wird während des Ladevorgangs warm, dies ist normal.

2. Gerät betriebsbereit machen

- Ziehen Sie die Abdeckung vom Handsauger ab. Sie können das Gerät mit und ohne 2-in-1 Düse verwenden.
- Stecken Sie bei Bedarf die 2-in-1 Düse auf die Saugöffnung.

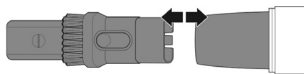

Benutzung mit Bürste für Polster und sensible Flächen:
Drücken Sie den Entriegelungsknopf nach innen und ziehen Sie die Bürste etwas nach vorne, dann lassen Sie den Entriegelungsknopf los und ziehen die Bürste weiter, bis sie einrastet.

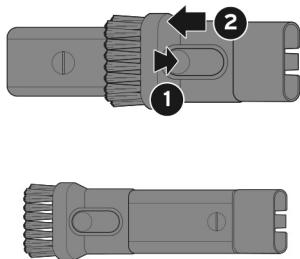

Benutzung mit Fugendüse:
Um die Bürste zurück zu schieben, drücken Sie den Entriegelungsknopf nach innen und ziehen die Bürste etwas nach hinten, dann lassen Sie den Entriegelungsknopf los und ziehen die Bürste weiter, bis sie einrastet.

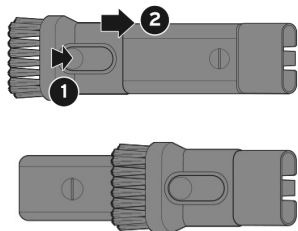

Benutzung als lange Fugendüse ohne Bürste für schmale oder schwer zugängliche Stellen:

Drücken Sie den Entriegelungsknopf nach innen und halten Sie ihn gedrückt, dabei ziehen Sie die Bürste komplett ab. Damit können Sie besonders schmale und schwer zugängliche Stellen saugen.

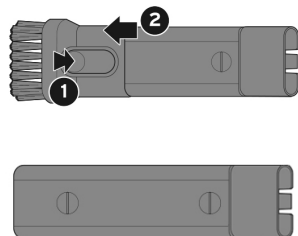

Um die Bürste wieder zu installieren, halten Sie den Entriegelungsknopf gedrückt während Sie die Bürste auf die Düse stecken und warten Sie, bis die Bürste einrastet.

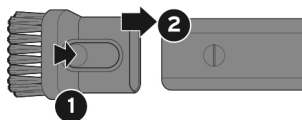

Hinweis

Sie können das Gerät nur ein- bzw. ausschalten, die Saugkraft kann damit nicht eingestellt werden. Diese hängt von der Akkuleistung ab.

3. Gerät einschalten

- Drücken Sie die EIN/AUS-Taste, um das Gerät einzuschalten. Die drei Funktionsleuchten leuchten je nach Saugkraft bzw. Akkuleistung auf, das LED-Licht schaltet sich ein, um dunkle Stellen auszuleuchten.

- Um das Gerät auszuschalten, drücken Sie die EIN/AUS-Taste erneut.



- Höchste Saug- und Akkuleistung
- Mittlere Saug- und Akkuleistung
- Niedrige Saug- und Akkuleistung
- Akkuleistung gering, Gerät muss geladen werden

Reinigung und Pflege

Achtung

Das Gerät darf zur Reinigung nicht am Stromnetz angeschlossen oder eingeschaltet sein.

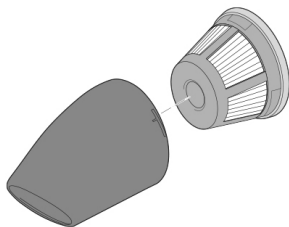

Staubbehälter leeren und reinigen

Der Staubbehälter muss regelmäßig geleert und gereinigt werden, um die maximale Saugleistung zu erhalten und einer Überhitzung vorzubeugen.

- Halten Sie den Handsauger so, dass der Staubbehälter nach unten zeigt. Drehen Sie den Staubbehälter im Gegenuhrzeigersinn von der Saugereinheit ab.
- Im Staubbehälter befindet sich der HEPA-Filtereinsatz. Nehmen Sie diesen heraus.

- Leeren Sie den Staubbehälter und reinigen Sie ihn mit einer Bürste oder einem feuchten Tuch. Sie können den Staubbehälter auch in Wasser waschen und an der Luft trocknen lassen.

Achtung

Setzen Sie den Staubbehälter nur wieder zurück in das Gerät, wenn er komplett trocken ist.

HEPA-Filter reinigen

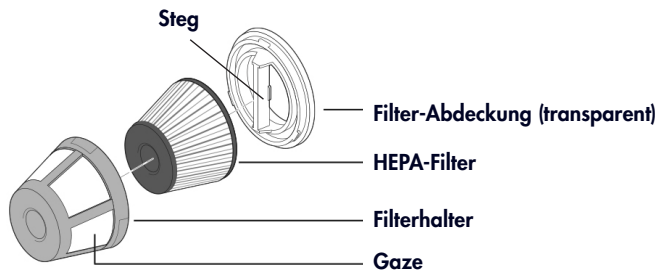

- Drehen Sie die transparente Abdeckung im Uhrzeigersinn vom Filterhalter ab.
- Nehmen Sie den HEPA-Filter aus dem Filterhalter.
- Klopfen Sie beides vorsichtig aus oder reinigen Sie den Filter und den Filterhalter mit einer trockenen, weichen Bürste oder einem feuchten Tuch. Achten Sie darauf, die Gaze und die Lamellen nicht zu beschädigen.
- Die Filter-Abdeckung kann auch mit einem feuchten Tuch gereinigt werden.
- Setzen Sie den trockenen Filtereinsatz wieder wie illustriert zusammen. Die transparente Abdeckung so aufsetzen, dass der schmale Steg nach innen zeigt, dann die drei kleinen Nasen mit den Einkerbungen am blauen Filterhalter ausrichten und im Gegenuhrzeigersinn zudrehen.
- Filtereinsatz in den Staubbehälter zurück setzen.

Reinigung und Pflege

Hinweis

Für optimale Saugergebnisse empfehlen wir, den HEPA-Filtereinsatz, je nach Verschmutzung, alle 6 Monate zu ersetzen. Einen Ersatz finden Sie in jeder FUST-Filiale.

- Staubbehälter wieder im Uhrzeigersinn in die Saugereinheit drehen, dabei die Markierungen beachten und sanft zudrehen.



Problembhebung

Problem	mögliche Ursache	Lösung
Sauger funktioniert nicht	<ul style="list-style-type: none">• Akku leer• Gerät ist nicht eingeschaltet• Sauger ist noch am Ladegerät angeschlossen	<ul style="list-style-type: none">• Akku laden• Sauger mit EIN/AUS-Taste einschalten• Nach dem Laden Stecker des Ladegeräts ziehen und Netzadapter vom Netz trennen

Problem	mögliche Ursache	Lösung
Saugleistung zu gering / Gerät ist laut	<ul style="list-style-type: none">• Staubbehälter ist voll• Staubbehälter nicht korrekt an der Saug-einheit angebracht• HEPA-Filtereinsatz ist verschmutzt oder verstopft• HEPA-Filterein-satz nicht korrekt im Staubbehälter eingelegt• 2-in-1-Düse/Saug-öffnung ist verstopft• Akku leer	<ul style="list-style-type: none">• Staubbehälter ent-leeren, HEPA-Filterein-satz reinigen• Drehen Sie den Staubbehälter auf die Saug-einheit• Filter reinigen oder ersetzen• Filtereinsatz korrekt in Staubbehälter legen und diesen festschrauben• Regelmässig Düse/Saugöffnung überprüfen und ggf. reinigen• Akku laden

Chère cliente,
cher client

Betty Bossi et FUST vous félicitent pour l'achat de cet aspirateur à main sans fil pratique, avec lequel vous pourrez aspirer sans fil des surfaces de petite taille grâce à la batterie au lithium-ion – que ce soit dans votre véhicule, au bureau ou à la maison.



Avant d'installer et d'utiliser votre nouvel appareil, nous vous conseillons de lire attentivement ce mode d'emploi. Cela vous permet-

tra d'en tirer les meilleurs résultats et de garantir une utilisation en toute sécurité. Veuillez respecter impérativement toutes les consignes de sécurité pour éviter tout risques d'accidents et dommages. Nous vous prions de conserver cette notice d'utilisation, afin de vous y référer éventuellement ultérieurement.

 **Ne mettez jamais les éléments conducteur de courant en contact avec de l'eau.**

Usage

- L'aspirateur à main est destiné exclusivement à l'usage ménager. Toute utilisation non conforme de l'appareil est strictement interdite en raison des risques inhérents ! N'utilisez l'appareil que comme indiqué dans ce mode d'emploi. En cas d'une utilisation abusive ou d'une fausse manipulation de l'appareil, aucune responsabilité ne peut être assumée pour les dommages éventuels.
- Si l'appareil est utilisé à des fins professionnelles, ceci met fin à toute garantie.
- Utilisez l'aspirateur uniquement pour aspirer des objets ou des surfaces de petite taille. Tout autre usage non indiqué par le fabricant pourrait provoquer des incendies, des décharges électriques ou des blessures.
- Utilisez exclusivement les chargeurs fournis ainsi que les accessoires d'origine. L'utilisation d'accessoires non appropriés ou d'un chargeur non adapté peut entraîner un endommagement de l'appareil.
- N'utilisez aucun élément de l'appareil à d'autres fins et ne

les utilisez pas avec d'autres appareils.

- Veuillez faire attention que le bloc moteur ainsi que la fiche de charge et le chargeur avec cordon n'entrent jamais en contact avec de l'eau.
- Retirez toujours le cordon lorsque vous ne rechargez pas l'appareil, qu'il est sans surveillance ou avant de le monter, démonter ou de le nettoyer.
- Tous les orifices de l'appareil doivent être dégagés et découverts.
- Tenez vos cheveux, mains et pieds à l'écart des orifices de l'appareil et des parties mobiles.
- N'utilisez pas l'aspirateur à main si la buse ou brosse est bloquée ou si l'aspirateur est bouché à un endroit quelconque car une circulation de l'air réduite peut entraîner un déclenchement de la protection automatique contre la surchauffe. Maintenez la buse et brosse propre et retirez régulièrement les cheveux, les peluches de poussière ou similaire.
- Si l'appareil devait être bouché, éteignez-le et vérifiez si les orifices de l'appareil, la buse ou le bac

à poussière / le filtre HEPA sont bouchés. Retirez ce qui bloque, laissez l'appareil refroidir pendant 10 minutes avant de le remettre en marche.

- Ne mettez jamais en marche l'appareil sans le filtre HEPA correctement monté.
- Faites faire l'entretien et les réparations uniquement par votre service de réparation FUST. Lors des réparations, servez-vous exclusivement des pièces de rechange originales FUST, sinon votre appareil risque d'être endommagé ou vous risquez de vous blesser.

Si la batterie ne fonctionne plus, prenez également contact avec le service de réparation FUST.

Les mesures à respecter lors de l'utilisation d'appareils sans fil :

- Ne rangez et chargez pas l'appareil à l'extérieur.
- Chargez l'appareil exclusivement avec le chargeur fourni.
- Avant la première utilisation ou après une période prolongée sans avoir utilisé l'appareil, rechargez toujours entièrement la batterie avec le chargeur.

- Les trois premières fois, rechargez absolument la batterie entièrement pour garantir une puissance maximale de la batterie.
- Ne rechargez la batterie que lorsqu'elle est vide. Vous prolongerez ainsi sensiblement sa durée de vie.
- Nous vous recommandons de recharger la batterie tous les 2 à 3 mois, même si vous n'utilisez pas l'appareil.
- N'exposez pas la batterie à des températures élevées ou à un feu.
- Si la batterie devait être endommagée suite à une erreur d'utilisation – ce qui est très rare – du liquide risquerait de s'échapper de la batterie. Si ce liquide entre en contact avec la peau, lavez-la avec beaucoup d'eau et du savon. Si le liquide de la batterie entre en contact avec les yeux, rincez immédiatement vos yeux sous de l'eau claire pendant au moins 10 minutes puis consultez immédiatement un médecin.
- Eteignez toujours l'appareil lorsque la batterie est vide afin de ne pas endommager la batterie.

- Ne rangez pas l'appareil non-utilisé à proximité de pièces de monnaie, de vis, d'outils ou d'autres objets métalliques.

Risque d'incendie et d'endommagement

Pour préserver le moteur et le filtre HEPA, n'aspirez en aucun cas les matériaux suivants :

- Des matériaux ou gaz légèrement inflammables ou explosifs, car ils peuvent faire exploser l'appareil.
- Des cendres incandescentes, des allumettes, des ciga-

rettes ou du charbon qui risquent de mettre le feu à l'appareil sans fil.

- Des débris de verre ou d'autres objets tranchants ou pointus.
- Substances caustiques et toxiques.
- Des encres pour imprimante, poudres, du plâtre, du ciment ou d'autres particules similaires.
- De la mousse, de l'alcool, des produits chimiques ou d'autres liquides.
- De grandes quantités de cheveux emmêlés, des bouts de papier, des restes de laine etc.

- Avant de mettre l'aspirateur en marche, retirez des éléments trop gros qui risqueraient de boucher l'appareil ou de l'endommager.
- trouvent à proximité de l'appareil.

- Ne jamais laisser l'appareil en fonctionnement sans surveillance.

Utilisateurs

Cet appareil ne doit être utilisé que par des personnes familiarisées avec le contenu de ce mode d'emploi. Les personnes sous influence d'alcool ou de médicaments sont seulement autorisés à utiliser l'appareil sous surveillance.

- Soyez particulièrement prudent si des enfants, personnes âgées ou animaux se

• Les enfants à partir de 8 ans ainsi que les personnes avec des déficiences physiques, sensorielles ou intellectuelles et des personnes mal instruites ou mal informées peuvent utiliser cet appareil lorsqu'ils sont supervisés ou instruits consciencieusement et lorsqu'ils ont compris les risques inhérents.

- **Ne laissez jamais les enfants jouer avec l'appareil. Les enfants ne sont pas autorisés à**

nettoyer ou entretenir l'appareil.

- Tenez l'appareil et le chargeur à l'écart des enfants de moins de 8 ans.
- Ne vous éloignez jamais de l'appareil lorsqu'il est en charge.
- Vérifiez toujours que l'appareil ne puisse pas être mis en marche par inadvertance.

Protection des enfants

Les appareils électriques ne sont pas des jouets pour les enfants. C'est pourquoi vous ne devez jamais laisser l'appareil sans surveillance lorsqu'il est

en marche ou même seulement branché.

- Rangez toujours l'appareil et le chargeur hors portée des enfants.
- Les enfants ne doivent pas jouer avec les bandes adhésives et les emballages de l'appareil, il y a risque de mort par étouffement.
- **Les enfants doivent être surveillés afin de les empêcher de jouer avec l'appareil.**
- **Soyez particulièrement prudent lorsque vous passez l'aspirateur à proximité d'enfants ou d'animaux.**

Risque de décharge électrique (X)

Faites attention à ne pas toucher les parties sous tension. Une décharge électrique peut provoquer de graves blessures ou même entraîner la mort. Veuillez respecter les directives suivantes.

- Retirez toujours le chargeur et laissez l'appareil refroidir avant de le nettoyer.
 - Eteignez l'appareil lorsque vous ne l'utilisez pas, avant de changer un accessoire ou en cas de panne.
 - N'introduisez pas d'objets dans les orifices de l'appareil.
- Vérifiez l'état de l'appareil avant sa mise en service. Pour éviter une électrocution, n'utilisez pas l'appareil si l'adaptateur, le cordon ou la prise de connexion est endommagé ou lorsque l'appareil présente un quelconque anomalie ou a subi une chute. N'essayez jamais de réparer l'appareil vous-même. Remettez-le au service après vente FUST le plus proche qui pourra le vérifier et, si nécessaire, réparer.
 - N'exposez pas l'appareil et le chargeur directement aux rayons du soleil et tenez-les à l'écart de

la chaleur, de l'humidité (ne les plongez en aucun cas dans un liquide) et de rebords pointus. N'utilisez et ne touchez pas l'appareil avec des mains humides. Si l'appareil ou le cordon/chargeur est humide, enfilez aussitôt des gants en caoutchouc et débranchez-le. N'attrapez pas l'appareil tombé dans l'eau tant qu'il est encore branché. Ne remettez l'appareil en marche qu'après vérification par le service de réparation FUST.

- N'ouvrez jamais le châssis à l'exception du bac à poussière et n'introduisez pas vos

doigts ou des objets dans les ouvertures de l'appareil. Des tensions électriques dangereuses se trouvent dans l'appareil. Risque d'électrocution.

- Débranchez toujours le chargeur (en le tenant par l'adaptateur et non pas par le cordon) lorsque vous ne l'utilisez pas.

Cordon (I, II, III, IV, V, VI, VII)

- N'utilisez jamais l'appareil si le cordon est endommagé.

- Si le cordon est défectueux, vous devez le faire remplacer par le service de réparation FUST. Ne coinciez

pas le cordon, ne le faites pas passer le long de recoins ou de rebords tranchants et protégez-le contre des objets chauds.

- L'endommagement du cordon peut provoquer un court circuit, un incendie et/ou une décharge électrique.

- Ne débranchez jamais la prise / l'adaptateur en tirant sur le cordon ou si vos mains sont mouillées.

- Ne posez pas d'objets lourds ou l'appareil lui-même sur le cordon. Risque de court circuit et d'incendie !

- Placez le cordon de telle façon que personne ne puisse pas trébucher. Risque de blessure ou d'endommagement de l'appareil.

- Ne pliez pas le cordon et ne l'enroulez pas autour de l'appareil.

- Ne tirez ou portez pas le chargeur par le cordon.

- Le chargeur et son cordon ne doivent jamais entrer en contact avec des surfaces chaudes ou des objets chauds.

Branchement électrique (I, X)

 **Une mauvaise utilisation d'un branchement électrique peut provoquer la mort.**

- Branchez le chargeur exclusivement dans une prise de courant alternatif avec une tension de 230 V / 50 Hz ou dans l'allume-cigare 12 V de votre véhicule. Le fusible de protection de la prise doit être de 6 ampères au minimum (référez-vous aux données figurant sur la plaque signalétique).
- Débranchez toujours l'appareil avant

de le nettoyer, de l'assembler ou de le démonter ou avant de le ranger ou d'y effectuer des travaux d'entretien et une fois qu'il est chargé.

- L'appareil n'est vraiment débranché que lorsque la prise de connexion est débranchée de la fiche et l'adaptateur de la prise secteur.
- Afin de garantir une protection supplémentaire, nous vous recommandons d'utiliser un interrupteur de sécurité avec une sensibilité différentielle de maximum 30 mA. Demandez conseil à votre électricien.

Emplacement (II, III, VIII, IX)

- Ne posez jamais l'appareil/le chargeur à proximité d'appareils qui produisent de la chaleur comme par exemple un four, une gazinière, une plaque de cuisson etc.. Respectez une distance de sécurité par rapport aux murs et autres objets qui risqueraient de prendre feu, comme par exemple du plastique, des rideaux ou des serviettes (en coton ou en papier etc.).
- Ne pas utiliser l'appareil dans des pièces contenant des matières explosives ou inflammables (par exemple du spray pour cheveux ou déodorant).
- Assurez-vous que rien ne peut tomber sur l'appareil, et que l'appareil lui-même ne peut pas tomber.
- N'utilisez jamais l'appareil à proximité d'une source d'eau (par ex. une baignoire, une piscine etc.) et ne l'exposez ni à la pluie, ni à l'humidité.
- Pendant son emploi, veillez à ce que l'appareil ne se trouve pas à portée de main des enfants, personnes présentant un

handicap ou près des animaux domestiques.

- L'appareil / le chargeur ne doit pas être exposé à des rayons du soleil extrêmes ou à la pluie.
- N'utilisez l'appareil que dans une température ambiante de 5°C à 40°C.
- Tenez l'appareil à l'écart de sources de chaleur ou de flammes nues.

Risques de blessures et consignes de sécurité

- N'utilisez pas l'aspirateur sans fil pour aspirer des personnes ou des animaux. Lorsque l'appareil est

en marche, les buses ne doivent pas être à proximité de cheveux ou de la tête. Risque de blessures. Tenez pour la même raison vos vêtements et votre corps à l'écart de la brosse / buse.

- Vérifiez que tous les éléments sont correctement assemblés / visés avant de mettre l'appareil en marche.
- N'utilisez jamais l'aspirateur si le bac à poussière n'est pas correctement mis en place ainsi que le filtre HEPA et l'embout.
- Eteignez toujours l'appareil avant de changer un embout.

- N'utilisez pas l'appareil dans des endroits humides ou à l'extérieur.
- N'aspirez que des surfaces sèches. N'utilisez pas l'appareil sur des surfaces mouillées.
- N'aspirez jamais si le bac à poussière est plein.
- Vérifiez régulièrement le bac à poussière et videz-le s'il est plein. Vous garantisiez ainsi une parfaite puissance d'aspiration de l'appareil et évitez que le moteur ne surchauffe et que la durée d'aspiration ne soit diminuée en raison d'un filtre HEPA bouché.
- Avant de retirer le bac à poussière ou de nettoyer l'appareil, celui-ci doit être éteint, refroidi et débranché.
- Eteignez immédiatement l'appareil si le moteur devrait surchauffer ou si vous constatez que le moteur fait des bruits inhabituels.
- Ne démontez jamais l'unité d'aspiration vous-même, rapportez-le pour cela au service après-vente FUST le plus proche.

Remarques spéciales concernant la batterie lithium-ion :

- Cet appareil est équipé d'une batterie lithium-ion. Ne démontez jamais l'appareil vous-même et ne le modifiez jamais. N'appuyez pas sur le bloc moteur, protégez-le des coups et prenez soin qu'il ne tombe pas. N'insérez rien dans le bloc moteur et ne le percez pas. L'appareil ne peut être mis en marche, rechargé et rangé que dans un environnement à une température entre 5°C et 40°C. Évitez un environnement avec

des champs magnétiques importants. Si vous n'utilisez pas l'appareil pendant une période prolongée, rechargez-le quand même tous les 2-3 mois pour prolonger la durée de vie de la batterie. Si vous rechargez l'appareil dans un environnement où la température est inférieure à 10°C, le cycle de charge sera plus long.

- Rechargez toujours l'appareil lorsque vous remarquez que la puissance d'aspiration diminue ou si les témoins de fonction sont éteints. Un cycle de charge dure env. 2 heures.

Avant la mise en service

- Retirez l'appareil / les chargeurs de son emballage et retirez tous les matériaux d'emballage. Prenez soin que des enfants ne jouent pas avec, surtout avec les sacs en plastique (risque d'étouffement).
- Vérifiez le bon état de l'appareil et du chargeur /

l'adaptateur. S'ils sont endommagés, prenez contact avec le service client FUST le plus proche.

- Avant d'utiliser l'appareil, vérifiez toujours que la prise de l'appareil / l'adaptateur et la prise secteur sont en parfait état. Si le contact est insuffisant, cela risquerait d'endommager l'appareil.

Description de l'appareil

A Poignée

B Unité d'aspiration avec batterie intégrée

C Touche MARCHE/ARRET

D Témoins de fonction / voyants de charge

E Moteur

F Voyant LED

G Fiche de charge

H Filtre HEPA

I Bac à poussière

J Orifice d'aspiration

K Cache

L Embout universel d'aspiration :
Embout 2 en 1 : Brosse et suceur pour sol ; brosse amovible

M Chargeur ménager

N Chargeur pour véhicule

1 Adaptateur

2 Cordon

3 Prise de connexion

Description de l'appareil

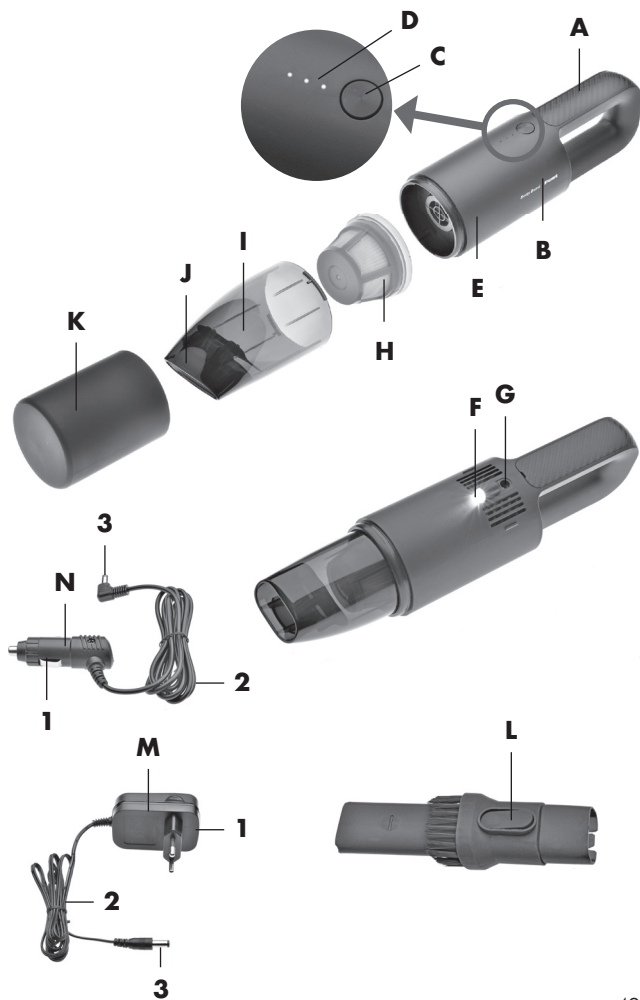

Mise en service

⚡ Une décharge électrique peut être mortelle !
Veuillez suivre les consignes de sécurité.

1. Charger la batterie

Avant de pouvoir mettre l'appareil en marche, il doit être correctement assemblé et entièrement chargé.

- Le filtre HEPA doit être placé dans le bac à poussière, le bac à poussière doit être vissé sur l'unité d'aspiration.
- Placez l'aspirateur sur une surface sèche et résistante à la chaleur ou sur le sol.

- Branchez la prise de connexion du cordon dans la fiche de charge (**G**) de l'unité d'aspiration.

- Déroulez entièrement le cordon et branchez l'adaptateur dans une prise secteur appropriée ou dans l'allume-cigare 12 volts de votre véhicule.

- L'appareil se met en charge, les trois voyants clignotent. Dès que les trois voyants sont allumés en continu, cela signifie que l'appareil est entièrement chargé. La charge dure environ 2 heures si l'appareil est branché à une prise murale et environ 2,5 heures en cas de branchement à l'allume-cigare 12 volts de votre voiture.

- Dès que la batterie est entièrement chargée, débranchez la prise de connexion de la fiche de charge et l'adaptateur de la prise murale / de l'allume-cigare.

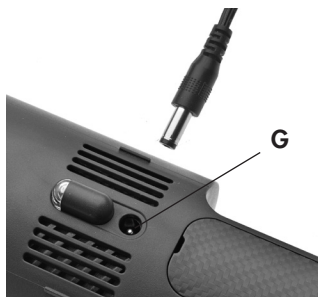

Attention
La batterie ne peut être chargée que si la prise de connexion est branchée dans la fiche de charge et l'adaptateur dans une prise murale ou l'allume-cigare.
L'appareil ne peut pas être mis en marche pendant la charge ou tant qu'il est relié au chargeur.
Retirez toujours le chargeur après la charge et débranchez l'adaptateur de la prise secteur.
La batterie doit être rechargée au moins tous les 2-3 mois afin d'éviter une décharge profonde. Ceci est également valable lorsque vous n'utilisez pas l'appareil.
Rechargez l'appareil avant la mise en service, même lorsqu'il n'a pas été utilisé pendant une période prolongée.

Attention
Utilisez exclusivement les chargeurs fournis pour charger l'aspirateur.
L'unité d'aspiration devient chaude pendant la charge, c'est normal.

2. Mettre l'appareil prêt à l'emploi

- Retirez le cache de l'aspirateur. Vous pouvez utiliser l'appareil avec ou sans le suceur 2 en 1.
- Branchez si besoin le suceur 2 en 1 dans l'orifice d'aspiration.

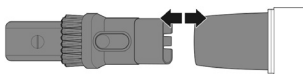

Utilisation avec brosse pour meubles rembourrés et surfaces sensibles :

Appuyez sur le bouton de déverrouillage et tirez un peu sur la brosse vers l'avant,

puis relâchez le bouton de déverrouillage et tirez à nouveau sur la brosse jusqu'à ce qu'elle s'enclenche.

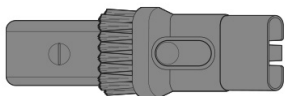
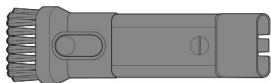
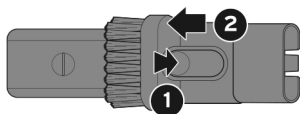

Utilisation comme suceur pour sol long sans brosse pour les endroits étroits et difficiles d'accès :

Appuyez sur le bouton de déverrouillage et maintenez-le enfoncé et retirez simultanément entièrement la brosse. Vous pourrez ainsi passer l'aspirateur dans des endroits étroits et difficiles d'accès.

Utilisation avec le suceur pour sol :

Pour rétracter à nouveau la brosse, appuyez sur le bouton de déverrouillage et appuyez un peu sur la brosse puis relâchez le bouton de déverrouillage et appuyez à nouveau sur la brosse jusqu'à ce qu'elle s'enclenche.

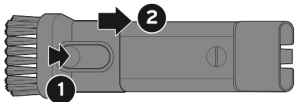
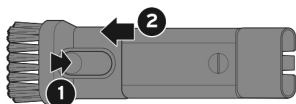

Pour remettre la brosse en place, maintenez le bouton de déverrouillage enfoncé tout en emboîtant la brosse sur la buse puis patientez jusqu'à ce qu'elle s'enclenche.

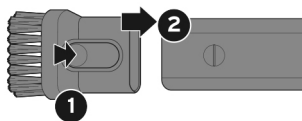

3. Mettre l'appareil en marche

- Appuyez sur la touche MARCHE/ARRET pour mettre l'appareil en marche. Les trois voyants de fonction s'allument selon la puissance d'aspiration et la performance de la batterie, la lumière LED s'allume pour illuminer des endroits sombres.

- Pour éteindre l'appareil, appuyez à nouveau sur la touche MARCHE/ARRET.

Remarque

Vous pouvez simplement mettre l'appareil en marche ou l'éteindre mais vous ne pouvez pas régler la puissance d'aspiration. Celle-ci dépend de la performance de la batterie.



- Puissance d'aspiration / performance de la batterie maximale
- Puissance d'aspiration / performance de la batterie moyenne
- Puissance d'aspiration / performance de la batterie faible
- Performance de la batterie faible, l'appareil doit être rechargé

Nettoyage et entretien

Attention

L'appareil ne doit pas être en marche ou même seulement branché pendant le nettoyage.

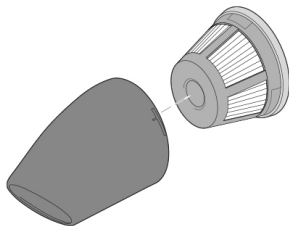

Vider et nettoyer le bac à poussière

Le bac à poussière doit être régulièrement vidé et nettoyé pour garantir une puissance d'aspiration maximale et pour éviter une surchauffe.

- Tenez l'aspirateur de manière à ce que le bac à poussière soit dirigé vers le bas. Tournez le bac à poussière dans le sens inverse des aiguilles d'une montre pour le dévisser de l'unité d'aspiration.

- Le filtre HEPA se trouve dans le bac à poussière. Retirez-le.

- Videz le bac à poussière et nettoyez-le avec une brosse ou un chiffon humide. Vous pouvez également laver le bac à poussière dans de l'eau puis le laisser sécher à l'air libre.

Attention

Ne remettez le bac à poussière en place dans l'appareil, que lorsqu'il est entièrement sec.

Nettoyer le filtre HEPA

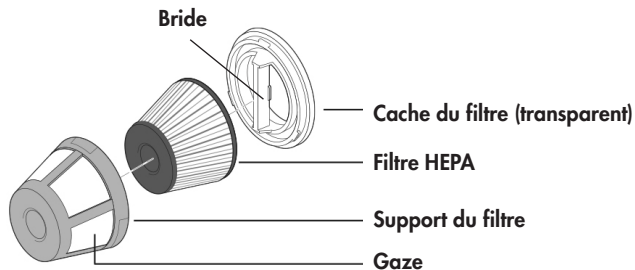

- Dévissez le cache transparent du support du filtre en le tournant dans le sens des aiguilles d'une montre.
- Retirez le filtre HEPA du support du filtre.
- Tapotez prudemment sur le filtre et son support ou nettoyez-les avec une brosse sèche et douce ou un chiffon humide. Prenez soin de ne pas endommager la gaze et les lamelles.
- Le cache du filtre peut également être nettoyé avec un chiffon humide.
- Remettez le filtre sec en place comme indiqué sur l'illustration. Placez le cache transparent pour que la bride étroite soit positionnée vers l'intérieur, puis alignez les trois petits ergots en direction des encoches du support bleu pour filtre et vissez le cache en le tournant dans le sens inverse des aiguilles d'une montre.
- Remettez le filtre en place dans le bac à poussière.

Remarque

Pour un résultat optimal d'aspiration nous vous recommandons de remplacer le filtre HEPA tous les 6 mois, selon sa saleté. Des filtres HEPA de remplacement sont disponibles dans toutes les filiales FUST.

- Revissez le bac à poussière dans l'unité d'aspiration en le tournant dans le sens des aiguilles d'une montre, respectez les marquages et tournez-le en douceur.



Dépannage

Problème	Cause possible	Solution
L'aspirateur ne fonctionne pas.	<ul style="list-style-type: none">• La batterie est vide.• L'appareil n'est pas branché.• L'aspirateur est encore relié au chargeur.	<ul style="list-style-type: none">• Chargez la batterie.• Mettez l'aspirateur en marche avec la touche MARCHE/ARRET.• Débranchez la prise du chargeur et l'adaptateur de la prise secteur après la charge.

Problème	Cause possible	Solution
<p>Puissance d'aspiration trop faible / Appareil trop bruyant</p>	<ul style="list-style-type: none"> • Le bac à poussière est plein. • Le bac à poussière n'est pas correctement placé sur l'unité d'aspiration. • Le filtre HEPA est sale ou bouché. • Le filtre HEPA n'est pas correctement installé dans le bac à poussière. • La buse 2 en 1 ou l'orifice d'aspiration est bouchée. • La batterie est vide. 	<ul style="list-style-type: none"> • Videz le bac à poussière, nettoyez le filtre HEPA. • Vissez le bac à poussière sur l'unité d'aspiration. • Nettoyez ou remplacez le filtre. • Placez correctement le filtre dans le bac à poussière et vissez-le. • Vérifiez régulièrement la buse ou l'orifice d'aspiration et nettoyez-la si nécessaire. • Chargez la batterie.

Ihr zuständiger FUST-Kundendienst bietet Ihnen folgende Leistungen:

- Die Reparatur und Instandsetzung des Gerätes mit und ohne Garantie.
- Den Verkauf von Ersatzteilen und Zubehör.
- Beratung hinsichtlich der Benutzung und Wartung der Geräte.
- Bei Funktionsstörungen wenden Sie sich bitte an das geschulte Personal des Kundendienstes. Unter Telefon-Nr. 0848 559 111 oder auf www.fust.ch erfahren Sie die Adresse der nächsten FUST-Filiale.

Die Garantie:

- FUST übernimmt für Ihr Gerät zwei Jahre Garantie ab Verkaufsdatum.
- Die Garantiebedingungen entnehmen Sie bitte dem Kaufvertrag.

Zur Gebrauchsanleitung

Selbstverständlich kann die Gebrauchsanleitung nicht alle Einsatzmöglichkeiten für dieses Gerät aufzeigen. Sollten Sie also weitere Informationen benötigen, wenden Sie sich bitte an Ihre nächste FUST-Filiale. Unter Telefonnummer 0848 559 111 erfahren Sie die Adresse der nächsten FUST-Filiale.

Reparatur (VI, VII)

Bei Verdacht auf einen Geräte-defekt ziehen Sie sofort den Netzstecker aus der Steckdose. Kontaktieren Sie den nächsten FUST-Reparaturdienst und lassen Sie es überprüfen. Für allfällige Schäden, die durch unsachgemässe Behandlung entstanden sind, wird keine Haftung übernommen.

Achtung: Durch unsachgemässe Reparaturen können erhebliche Gefahren für den Benutzer entstehen.

Votre service FUST vous offre les services suivants:

- La réparation et la mise en état de l'appareil avec et sans garantie.
- La vente des pièces de rechange et d'accessoires.
- Conseils concernant l'utilisation et l'entretien des appareils.
- En cas de défaillances techniques, adressez-vous au personnel formé du service après-vente. Téléphonnez au numéro 0848 559 111 ou regardez sur www.fust.ch pour connaître l'adresse de la prochaine succursale FUST.

La garantie:

- FUST vous offre une garantie valable de 2 ans à compter de la date d'achat de l'appareil.
- Vous trouverez les conditions de garantie dans le contrat de vente.

A propos du mode d'emploi

Naturellement, le mode d'emploi ne peut pas décrire toutes les possibilités qu'offre cet appareil. Adressez-vous à la prochaine succursale FUST, si vous désirez plus d'informations. Téléphonnez au numéro 0848 559 111 pour connaître l'adresse de la prochaine succursale FUST.

Réparation (VI, VII)

En cas de soupçon d'une défektivité de l'appareil, débranchez aussitôt la fiche de la prise. Entrez en contact avec le service après-vente FUST le plus proche de chez vous et faites le réviser. Il ne sera assumé aucune responsabilité de dommages éventuels provoqués par un traitement incorrect. **Attention:** Des réparations incorrectes peuvent constituer un très grand danger pour l'utilisateur.

Les instructions en français suivant les instructions en allemand.

Technische Daten

Modell	FUST I Betty Bossi Handstaubsauger «Mini»
Art.-Nr.	150'555 / 10656627
Eingangsleistung für Haushalts-Ladegerät	100-240 V~ 50/60 Hz
Ausgangsleistung für Ladegerät (Haushalt und Auto)	12 V  2A
Akku-Leistung	Li-ion 7,2 V / 2000 mAh
Ladedauer	2,0 – 2,5 Std.
Betriebsdauer	10 – 15 Min.
Abmessungen (B x H x L)	300 x 70 x 70 mm
Gewicht	0,56 kg
Geräuschpegel	76 db
Überhitzungsschutz	vorhanden
Geprüft	S+ FO 7
Erfüllt EU-Vorschriften	Ja
Produkt-Garantie	2 Jahre

Technische Änderungen
vorbehalten.



Dates techniques

Type	FUST I Betty Bossi Aspirateur à main « Mini »
No. d'art.	150'555 / 10656627
Puissance d'entrée du chargeur ménager	100-240 V~ 50/60 Hz
Puissance de sortie du chargeur (ménager et véhicule)	12 V $\overline{\text{---}}$ 2A
Puissance de la batterie	Li-ion 7,2 V / 2000 mAh
Durée de charge	2,0 – 2,5 heures
Durée de fonctionnement	10 – 15 min.
Dimensions (l x h x l)	300 x 70 x 70 mm
Poids	0,56 kg
Niveau sonore	76 db
Protection contre la surchauffe	disponible
Homologation	S+ FO 7
Conforme aux prescriptions UE	Oui
Garantie de produit	2 ans

Sous réserve de modifications techniques.



Version 04/2020

