

# Snack-Maker Appareil à snack



**Fust Service**  
0848 559 111 • [www.fust.ch](http://www.fust.ch)

*Betty Bossi*

## Inhalt / Sommaire / Indice

Sicherheit .....	4
Sicherheitshinweise .....	7
Vor der ersten Inbetriebnahme .....	15
Gerätebeschreibung .....	16
Inbetriebnahme .....	17
Reinigung .....	18
Aufbewahrung .....	19
Service .....	46
Reparatur .....	47
Technische Daten .....	48
Sécurité .....	5
Directives de sécurité .....	20
Avant la première mise en service .....	28
Description de l'appareil .....	29
Mise en service .....	30
Nettoyage .....	31
Rangement .....	32
Service .....	46
Réparation .....	47
Données techniques .....	49
Sicurezza .....	6
Istruzioni di sicurezza .....	33
Prima della prima messa in funzione .....	41
Descrizione del dispositivo .....	42
Messa in funzione .....	43
Pulizia .....	44
Deposito .....	45
Servizio .....	46
Riparazione .....	47
Dati tecnici .....	50

# Sicherheit / Sécurité / Sicurezza

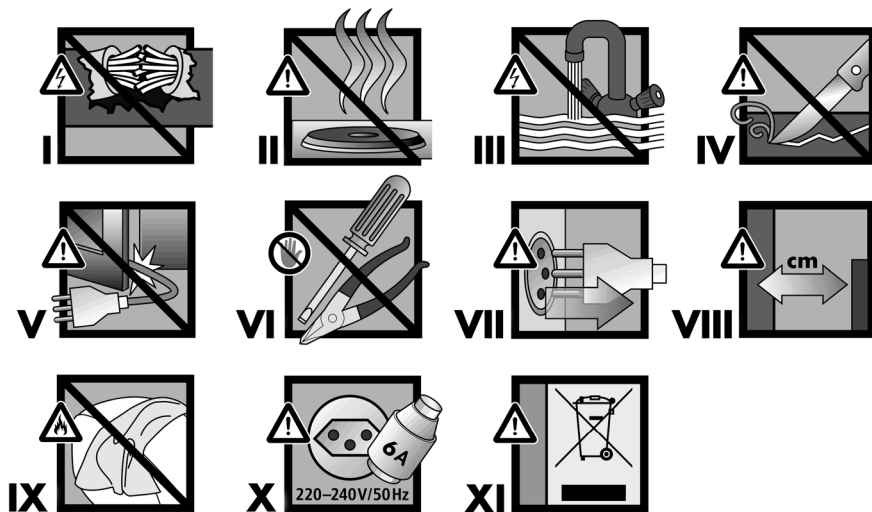

### Hinweise zum Verständnis

Die nummerierten Warnbilder zeigen Ihnen Hinweise, die für Ihre Sicherheit wichtig sind. Bitte befolgen Sie diese, um allfällige Verletzungen zu vermeiden.

- I.** Bei beschädigtem Netzkabel Gerät zum nächsten FUST-Reparaturdienst bringen.
- II.** Gerät nicht auf heiße Flächen stellen.
- III.** Gerät nicht unter fließendes Wasser halten oder in Wasser tauchen.
- IV.** Keine scharfen Gegenstände verwenden.
- V.** Netzkabel nicht einklemmen.

**VI.** Gerät nicht selbst reparieren.

**VII.** Netzstecker aus der Steckdose ziehen.

**VIII.** Raum freihalten für das Gerät.

**IX.** Gerät nicht bedecken.

**X.** Gerät nur an Steckdosen mit der vorgesehenen Spannung hängen, siehe „Stromanschluss“/ Seite 11.

**XI.** Alle Elektrogeräte müssen im Interesse der Umwelt am Ende ihrer Lebensdauer einer ordnungsgemässen Entsorgung zugeführt werden. Ausgedientes Gerät durch Abtrennen des Ladekabels unbrauchbar machen und in Ihre FUST-Verkaufsstelle zur kontrollierten Entsorgung bringen.

### Remarques pour la compréhension

Les symboles d'avertissement numérotés du rabat de couverture vous montrent des directives qui sont importantes pour votre sécurité. Veuillez les observer pour éviter des blessures éventuelles.

**I.** Si le cordon est défectueux, apporter l'appareil au service de réparation FUST le plus proche.

**II.** Ne pas poser l'appareil sur des surfaces brûlantes.

**III.** Ne pas passer l'appareil sous l'eau courante ni le plonger dans l'eau.

**IV.** N'utilisez pas des objets coupants.

**V.** Veiller à ne pas coincer le cordon.

**VI.** Ne pas réparer vous-même l'appareil.

**VII.** Tirer la fiche hors de la prise.

**VIII.** Veiller à ce qu'il y ait suffisamment d'espace autour de l'appareil.

**IX.** Ne pas couvrir l'appareil.

**X.** Brancher l'appareil uniquement à une prise de courant de la tension indiquée, voir paragraphe „Branchement électrique“ / page 24.

**XI.** Afin de protéger l'environnement, tous les appareils électroniques doivent être éliminés dans le respect des dispositions applicables à la fin de leur durée de vie. Séparer le câble secteur de l'appareil usagé pour le rendre inutilisable et l'amener à votre point de vente FUST pour une élimination conforme.

### Notizie per la comprensione

I segni d'avvertimento numerati al risvolto di copertina Le mostrano istruzioni importanti per la Sua sicurezza. Le rispetti, per favore, per evitare eventuali ferimenti.

**I.** In caso di un danneggiamento del cavo d'alimentazione consegnare l'apparecchio al più vicino centro di riparazione FUST.

**II.** Non posizionare l'apparecchio su una superficie calda.

**III.** Non porre l'apparecchio sotto l'acqua corrente né immergerlo in acqua.

**IV.** Non utilizzare oggetti taglienti.

**V.** Non incastrare il cavo d'alimentazione.

**VI.** Non eseguire alcuna riparazione sull'apparecchio.

**VII.** Estrarre la spina dalla presa di corrente.

**VIII.** Lasciare spazio libero attorno all'apparecchio.

**IX.** Non coprire l'apparecchio.

**X.** Allacciare l'apparecchio solamente a una presa di corrente con la tensione prevista, veda il paragrafo „Allacciamento elettrico“ / pg. 37.

**XI.** Nell'interesse dell'ambiente tutti gli apparecchi elettrici devono essere smaltiti correttamente al termine della loro vita. Rendere inutilizzabile il dispositivo fuori uso scollegando il cavo di alimentazione e portarlo al punto vendita FUST per uno smaltimento controllato.

Liebe Kundin, lieber Kunde  
Wir gratulieren Ihnen zum Kauf dieses praktischen Snack-Makers von Betty Bossi und FUST, mit dem Sie im Handumdrehen raffiniert gefüllte, pikante und süsse Snack-Taschen zubereiten können.



**Lesen Sie diese Gebrauchsanweisung vor der Installation und der ersten Inbetriebnahme des Gerätes aufmerksam durch.**

**Nur dann können Sie beste Ergebnisse und höchste Betriebssicherheit erzielen.**

**Beachten Sie unbedingt alle Sicherheitshinweise, um Unfälle und Schäden zu vermeiden. Bitte bewahren Sie diese Anleitung zum späteren Nachlesen sorgfältig auf.**

**⚡ Bringen Sie die stromführenden Teile niemals mit Wasser in Kontakt.**



**Achten Sie darauf, sich nicht am Geräteäusseren, an den Heizplatten oder dem heissen Dampf zu verbrühen! Berühren Sie die heissen Geräteteile nur am Griff oder verwenden Sie Kochhandschuhe!**

### Gebrauch

- Das Gerät ist ausschliesslich für den privaten Gebrauch bestimmt. Jeglicher Missbrauch des Gerätes ist wegen der damit verbundenen Gefahren strengstens verboten! Verwenden Sie das Gerät nur gemäss der in dieser Bedienungsanleitung enthaltenen Vorschriften. Wird das Gerät zweckentfremdet oder falsch bedient, kann keine Haftung für eventuelle Schäden übernommen werden.
- Wird das Gerät für gewerbliche Zwecke eingesetzt, erlischt jeder Garantieanspruch.

• Verwenden Sie das Gerät nur für die Zubereitung von Snack-Taschen. Jeder andere, vom Hersteller nicht empfohlene Einsatz kann zu Bränden, Stromschlag oder Verletzungen führen.

• Bitte achten Sie darauf, dass das Gerät niemals mit Wasser in Kontakt kommen darf.

• Berühren Sie niemals die Heizplatten oder das Gehäuse, während das Gerät angeschlossen ist – sie sind sehr heiss, ebenso der austretende Dampf. Verbrennungsgefahr! Berühren Sie das Gerät nur am Griff.

• Verwenden Sie nur Originalzubehör oder Zubehör, das ausdrücklich vom Hersteller empfohlen wird. Die Verwendung von falschem Zubehör kann zur Beschädigung des Gerätes führen.

• Wartung und Reparaturen, einschliesslich Austausch des Netzkabels, nur von Ihrem FUST-Reparaturdienst durchführen lassen. Gerät nie selbst auseinanderbauen. Für Reparaturen dürfen nur Original-Ersatzteile benutzt

werden, anderenfalls könnte Ihr Gerät beschädigt oder Sie selbst verletzt werden.

• Gerät nie mit einer Zeitschaltuhr oder Fernbedienung in Betrieb nehmen.

### Benutzer

Das Gerät darf nur von Personen bedient werden, die mit dem Inhalt dieser Gebrauchsanweisung vertraut sind. Personen unter Alkohol- oder Medikamenteneinfluss sind nur unter Aufsicht befugt, das Gerät zu benutzen.

• Besondere Vorsicht gilt, wenn sich Kinder, ältere Personen oder Tiere in der Nähe des Gerätes befinden.

• Gerät nie unbeaufsichtigt in Betrieb lassen.

• **Dieses Gerät kann von Kindern ab 8 Jahren und von Personen mit verringerten physischen, sensorischen oder mentalen Fähigkeiten oder Mangel an Erfahrung bzw. Wissen benutzt werden, wenn sie beaufsichtigt werden oder bezüglich des sicheren Gebrauchs des Geräts unterwiesen wurden und die Gefahren, die bei der Be-**



**nutzung entstehen könnten, verstanden haben. Kinder dürfen nicht mit dem Gerät spielen.**

- **Die Reinigung und Benutzer-Wartung dürfen nicht durch Kinder vorgenommen werden, es sei denn, sie sind 8 Jahre alt oder älter und werden beaufsichtigt.**

- Das Gerät und dessen Anschlussleitung sind von Kindern jünger als 8 Jahren fernzuhalten, insbesondere wenn das Gerät in Betrieb ist oder abkühlt.

- Entfernen Sie sich nie vom Gerät, solange der Netzstecker in der Steckdose steckt.

### **Schutz für Kinder**

**Elektrische Geräte sind kein Spielzeug für Kinder. Lassen Sie den Snack-Maker deshalb nie unbeaufsichtigt, während er angeschlossen ist. Wenn Sie das Gerät in Anwesenheit von Kindern benutzen, sollten Sie besonders vorsichtig sein.**

- Gerät immer ausser der Reichweite von Kindern aufbewahren.

- Kinder dürfen nicht mit den Klebebändern und Verpackungsmaterialien des Gerätes spielen, da Lebensgefahr durch Erstickten droht.

- **Kinder müssen beaufsichtigt werden, damit sie nicht mit dem Gerät spielen.**

### **Stromschlag (X)**

Achten Sie darauf, dass Sie die unter Spannung stehenden Teile nie berühren. Ein elektrischer Schlag kann zu schweren Verletzungen oder sogar zum Tod führen. Bitte beachten Sie die nachfolgenden Vorschriften.

- **Lassen Sie das Gerät niemals unbeaufsichtigt, während es am Stromnetz angeschlossen ist.**

- Ziehen Sie immer den Netzstecker und lassen Sie das Gerät abkühlen, bevor Sie das Gerät reinigen oder wenn es nicht in Betrieb ist.

- Stecken Sie keine Gegenstände in die Geräteöffnungen.

- **Prüfen Sie Ihren Snack-Maker vor jedem Gebrauch. Um einen Stromschlag zu ver-**

meiden, verwenden Sie das Gerät nicht, wenn Kabel oder Netzstecker beschädigt sind oder das Gerät anderweitige Störungen aufweist, heruntergefallen oder beschädigt ist. Führen Sie Reparaturen niemals selbst durch, sondern bringen Sie das Gerät zum nächsten FUST-Reparaturdienst, damit es überprüft und gegebenenfalls repariert werden kann.

- Halten Sie das Gerät von Hitze, direkter Sonneneinstrahlung und scharfen Kanten fern.
- Benutzen Sie das Gerät nicht mit feuchten Händen. Bei feucht oder nass gewordenem Gerät oder Netzkabel, sofort mit Gummihandschuhen den Netzstecker ziehen. Nicht ins Wasser greifen. Das Gerät erst wieder in Betrieb nehmen, wenn es vom FUST-Reparaturdienst überprüft wurde.
- Tauchen Sie das Netzkabel, den Netzstecker oder das Gerät selbst niemals ins Wasser oder in andere Flüssigkeiten.

### **Netzkabel (I, II, III, IV, V, VI, VII)**

- Prüfen Sie vor jeder Inbetriebnahme, ob sich das Netzkabel in einwandfreiem Zustand befindet.
- Im Falle eines beschädigten Stromkabels muss dieses durch den FUST-Reparaturdienst ersetzt werden, da dazu Spezialwerkzeug erforderlich ist. Klemmen Sie das Netzkabel nicht ein und schützen Sie es vor heißen Gegenständen.
- Ziehen Sie den Stecker niemals am Netzkabel oder mit nassen Händen aus der Steckdose.
- Eine Beschädigung des Netzkabels kann einen Kurzschluss, Feuer und/oder Stromschlag verursachen.
- Verlegen Sie das Netzkabel immer so, dass niemand darüber stolpern kann. Es könnten Verletzungen auftreten oder das Gerät könnte beschädigt werden.
- Gerät nicht am Kabel ziehen oder tragen.

- Lassen Sie das Netzkabel nicht herunterhängen, damit niemand das Gerät herunterziehen oder sich daran verletzen kann.
- Das Netzkabel darf nicht mit den heißen Geräteteilen in Berührung kommen.
- Keine schweren Gegenstände bzw. das Gerät selbst auf das Netzkabel stellen. Kurzschluss- und Brandgefahr!
- Wickeln Sie das Netzkabel komplett ab, bevor Sie den Netzstecker in eine Steckdose stecken.
- Knicken Sie das Netzkabel nicht und wickeln Sie es nicht um das Gerät. Benutzen Sie vielmehr die Kabelaufwicklung am Geräteboden, sobald das Gerät komplett abgekühlt ist.

### **Stromanschluss (I, X)**

 **Ein nicht ordnungsgemäßer Umgang mit Strom kann tödliche Folgen haben.**

- Schliessen Sie das Gerät nur an eine Steckdose mit Wechselstrom mit einer Spannung von 220-240V/50 Hz

an. Als Mindestabsicherung der Steckdose gilt 6 Ampère (siehe auch Angaben auf dem Typenschild).

- Schliessen Sie das Gerät niemals an einen Mehrfachstecker an oder an eine Steckdose, an der auch noch andere Geräte angeschlossen sind.
- Den Netzstecker niemals in eine lockere oder beschädigte Steckdose stecken. Stromschlag- und Brandgefahr!
- Verwenden Sie niemals ein defektes Stromkabel. Im Falle einer Beschädigung kontaktieren Sie bitte den FUST-Reparaturdienst.
- Ein Verlängerungskabel sollten Sie nur verwenden, wenn sich dieses in einwandfreiem Zustand befindet.
- **Ziehen Sie immer den Netzstecker aus der Steckdose, wenn das Gerät nicht in Gebrauch ist, nur dann ist es definitiv ausgeschaltet. Solange der Netzstecker steckt, ist das Gerät auch eingeschaltet und heizt!**
- Greifen Sie keinesfalls nach einem Gerät, das ins

Wasser gefallen ist. Ziehen Sie immer erst den Netzstecker, bevor Sie es herausnehmen.

- Prüfen Sie Gerät und Kabel regelmässig auf Schäden. Ein beschädigtes Gerät nicht in Betrieb nehmen.
- Als zusätzlichen Schutz empfehlen wir die Installation eines Fehlerstrom-Schutzschalters (max. 30mA). Ihr Elektroinstallateur berät Sie gerne.

### **Standort (II, III, VIII, IX)**

- Während des Betriebs ist das Gerät ausserhalb der Reichweite von Kleinkindern, Tieren oder Personen mit Beeinträchtigungen zu halten.
- Platzieren Sie das Kabel so, dass niemand darüber stolpern kann.
- Benutzen Sie das Gerät nicht im Freien und halten Sie es von Hitze und offenen Flammen fern.
- Stellen Sie das Gerät auf eine trockene, feste und hitzebeständige Oberfläche, nicht auf einen weichen Untergrund wie z. B. auf eine Kunststofftischdecke. Da die heisse Füllung eventuell

heraustropfen kann, muss die Oberfläche auch unempfindlich gegen Flecken sein. Das Gerät darf auch nicht auf einen empfindlichen Untergrund wie einen Glattsch, ein Tischtuch, lackierte Möbel etc. gestellt werden.

### **Achtung:**

Die Arbeitsfläche muss in jedem Fall absolut hitzebeständig sein, da die Temperatur am Geräteboden und damit unter dem Gerät sehr hoch wird!

- Stellen Sie das Gerät niemals in der Nähe von Apparaten auf, die Wärme abgeben, wie z. B. Öfen, Gasherde, Heizplatten etc. Stellen Sie das Gerät in sicherem Abstand (mindestens 70 cm) zu Wänden oder anderen Objekten auf, die in Brand geraten können, wie beispielsweise Gardinen, Handtücher (Baumwolle oder Papier) etc.
- Gerät niemals in einem Schrank oder Regal stehend benutzen. Wenn das Gerät in einem Schrank verstaut wird, muss der Netzstecker

gezogen sein und das Gerät komplett abgekühlt sein!

- Das Gerät darf weder extremer Sonneneinstrahlung noch Regen ausgesetzt werden.
- Das Gerät nicht in Räumen mit explosiven oder entflammenden Stoffen bzw. Flüssigkeiten betreiben (z. B. Haar- oder Deospray etc.).
- Sorgen Sie dafür, dass nichts auf das Gerät fallen kann und das Gerät selbst nirgends herunterfallen kann.
- Benutzen Sie das Gerät nicht in der Nähe von Wasser (z. B. Spülbecken, Schwimmbekken etc.) und setzen Sie es weder Regen noch anderer Feuchtigkeit aus.
- Nichts auf das Gerät stellen.
- Das Gerät braucht auf allen Seiten einen Mindestabstand von 70 cm zum nächsten Gegenstand oder zur nächsten Wand, damit die Luft frei zirkulieren kann und das Gerät sich nicht überhitzt.

- Bedecken Sie das Gerät auf keinen Fall, der Raum über dem Snack-Maker muss frei sein.

- Die Geräteteile (inkl. Netzkabel und Stecker) sollten niemals mit Wasser, Flüssigkeiten oder Dampf in Berührung kommen.



### **Brand- und Verbrennungsgefahr (II)**

**Achtung: Die Geräteoberflächen und auch die Unterseite des Gerätes werden während des Betriebs sehr heiss.**

**Die Arbeitsfläche muss deshalb in jedem Fall absolut hitzebeständig und fleckenunempfindlich sein. Um Schäden an der Arbeitsfläche zu vermeiden, empfehlen wir, eine isolierende, hitzebeständige Matte unterzulegen. Berühren oder verstellen Sie das Gerät niemals, während es eingeschaltet ist!**

- Das Gerät, besonders die Heizplatten, werden während des Betriebs sehr heiss. Berühren Sie das Gerät deshalb nur am Handgriff, um Verbrennungen vorzubeu-

gen. Verstellen Sie das Gerät nicht, während es heiss ist!

- Der Dampf, der während des Backens aus den Seitenschlitzten entweicht, ist heiss!
- Das Gerät darf nur am Stromnetz angeschlossen sein, solange es in Betrieb ist. Nach jedem Gebrauch ist unbedingt der Netzstecker zu ziehen.
- Lassen Sie die Snack-Taschen nicht länger als erforderlich im Gerät und beobachten Sie den Backvorgang.
- Beachten Sie, dass sich Fette und Öle bei Überhitzung entzünden können.
- Legen Sie keine brennbaren Materialien wie Papier, Küchentuch oder Kunststoff auf die Heizplatten oder das geschlossene Gerät.
- Beim Öffnen der Heizplatten bitte auf den austretenden Dampf achten!
- Sollten Sie mehrere Backphasen planen, empfehlen wir, immer den Netzstecker zu ziehen und das Gerät abkühlen zu lassen, bevor Sie wieder Teig einlegen, damit

Sie sich nicht an den heissen Heizplatten verbrennen.

### Hinweis:

Benutzen Sie nur Küchenwerkzeug aus Holz und hitzebeständigem Kunststoff, wenn Sie die Snack-Taschen aus dem Gerät nehmen, um die Antihftbeschichtung der Heizplatten nicht zu beschädigen.

### Die Vorteile Ihres Snack-Makers

- Ideal zur Zubereitung von süssen und pikanten Snack-Taschen.
- Die Top-Antihftbeschichtung verhindert zuverlässig ein Ankleben der Snack-Taschen und ermöglicht eine einfache Reinigung.
- Durch die Ober- und Unterhitze erfolgt ein gleichmässiges Bräunen von beiden Seiten.
- Sie können dank der grossen Heizflächen bis zu 24 Snack-Taschen in nur 15 Minuten zubereiten.

### Vor der ersten Inbetriebnahme

- Nehmen Sie das Gerät aus der Verpackung und entfernen Sie alle Verpackungsmaterialien und Werbeaufkleber. Achten Sie darauf, dass mit diesen keine Kinder spielen, vor allem nicht mit Plastiktüten (Erstickungsgefahr).
- Überprüfen Sie, ob das Gerät unbeschädigt ist. Wenn nicht, wenden Sie sich an den nächsten FUST-Kundendienst.
- Überprüfen Sie vor Gebrauch immer, ob sich der Gerätestecker und die Steckdose in einwandfreiem Zustand befinden. Ungenügender Kontakt könnte das Gerät beschädigen.
- Reinigen Sie das Gehäuse des Geräts aussen mit einem leicht feuchten Tuch, dann trocknen Sie alles.
- Reinigen Sie die Heizplatten mit einem weichen, leicht feuchten Lappen. Trocknen Sie die Platten gründlich.

### Um den Produktionsgeruch zu entfernen und die Antihaftbeschichtung zu stärken:

- Nachdem Sie das Gerät mit einem leicht feuchten Lappen gereinigt und danach getrocknet haben, wickeln Sie das Netzkabel komplett ab und stecken Sie den Netzstecker in eine Steckdose.
- Schliessen Sie den Geräte- deckel und lassen Sie das Gerät etwa 10 Minuten lang aufheizen.
- **Hinweis:** Sollte sich leichter Rauch oder Geruch entwickeln, ist das völlig normal und verschwindet nach kurzer Zeit.
- Schalten Sie das Gerät aus und ziehen Sie den Netzstecker aus der Steckdose. Lassen Sie das Gerät abkühlen, bis keine Verbrennungsgefahr mehr besteht.
- Wischen Sie die Heizplatten nochmals gründlich mit einem feuchten Tuch ab, dann mit einem Küchenpapier trocknen.

# Gerätebeschreibung

## Gerätebeschreibung

- 1 Handgriff
- 2 Gerätedeckel
- 3 Heizplatten mit Antihafbeschichtung
- 4 Betriebsleuchte (grün) und Temperatur-Kontrollleuchte (rot)
- 5 Geräteboden mit Kabelaufwicklung
- 6 Verschluss-Riegel für Heizplatten (zur Lagerung)
- 7 Portionierlöffel

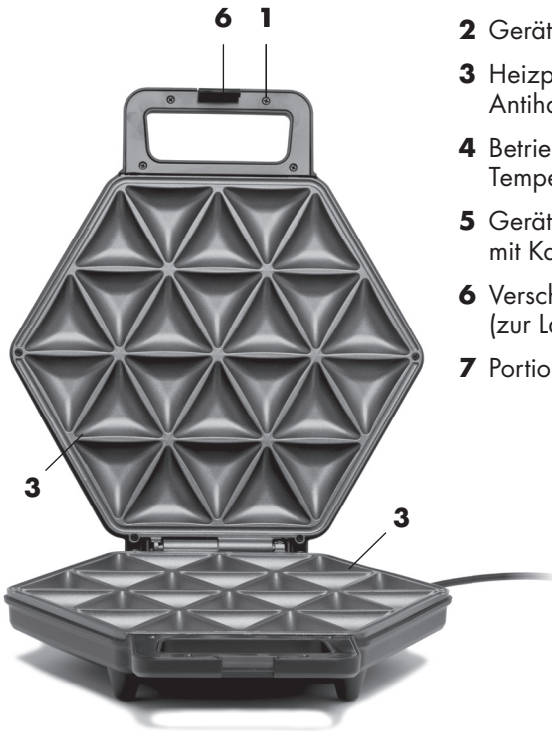



# Inbetriebnahme

 **Ein Stromschlag kann tödlich sein! Befolgen Sie bitte die Sicherheitsvorschriften!**

## Achtung:

Benutzen Sie bei Gebrauch Ihres Geräts immer den Handgriff am Gerät, um eventuellen Verbrennungen vorzubeugen, denn die Heizplatten und das Gehäuse werden sehr heiss!

## Hinweise zu den beiden Kontrolllampen

Die grüne Kontrolllampe leuchtet immer auf, sobald der Netzstecker eingesteckt ist und zeigt an, dass das Gerät in Betrieb ist. Solange der Netzstecker steckt, leuchtet die grüne Lampe.

Die rote Temperatur-Kontrolllampe leuchtet nach dem Einstecken ebenfalls auf und zeigt an, dass das Gerät aufheizt. Sobald die rote Kontrolllampe erlischt, ist der Aufheizprozess abgeschlossen und die Heizplatten haben die für den Backvorgang erforderliche Temperatur erreicht.

Die ausgewallten Teige und die Füllung werden bereits auf die Heizplatte gelegt, bevor der Netzstecker eingesteckt wird, sonst würden Sie sich verbrennen.

Bei den von Betty Bossi angegebenen Backzeiten ist die Vorheizphase bereits mit eingerechnet, die Backzeit dauert in der Regel ca. 15 Minuten.

Bereiten Sie den Teig und die Füllung gemäss dem Rezept von Betty Bossi vor.

**1.** Stellen Sie das Gerät auf eine hitze- und fleckenunempfindliche, trockene Arbeitsfläche. Prüfen Sie, dass das Gerät sauber und trocken ist.

**2.** Rollen Sie das Netzkabel auseinander, aber schliessen Sie es noch nicht am Stromnetz an.

**3.** Legen Sie den Teig auf die untere Heizplatte und drücken Sie die 24 Mulden von Hand leicht ein.

**4.** Verteilen Sie die vorbereitete Masse mithilfe des Portionierlöffels in die Mulden, legen Sie den zweiten ausgewallten Teig darauf.

**5.** Drücken Sie den äusseren Rand der Teige von Hand leicht an. Trennen Sie den überlappenden Teig entlang der äusseren Rille mit einem Teighörnchen ab.

**6.** Schliessen Sie den Deckel und schalten Sie das Gerät ein, indem Sie den Netzstecker einstecken. Backen Sie die Snack-Taschen gemäss der Rezeptangabe, in den meisten Fällen ca. 15 Minuten.

## Achtung:

Denken Sie daran, dass die Heizplatten sehr heiss werden!

Während des Backprozesses entweicht heisser Dampf aus dem Gerät, halten Sie genügend Abstand ein und berühren Sie das Gerät nicht!

## Achtung:

Vereinzelt kann etwas Füllung austreten. Diese Füllung ist heiss und kann zu Flecken auf der Arbeitsfläche führen. Achten Sie darauf, auf einer fleckenunempfindlichen Unterlage zu arbeiten.

## Wichtig:

Der Verschluss-Riegel sollte beim Backen nicht geschlossen werden (Verschluss-Riegel nur zur Lagerung verschliessen).

7. Nach ca. 15 Minuten (bzw. nach der im Rezept angegebenen Zeit) prüfen Sie, ob die Snack-Taschen die richtige Bräunung haben. Heben Sie dazu den Deckel vorsichtig an.

8. Wenn die Snack-Taschen fertig gebacken sind, heben Sie sie mit Hilfe eines hitzebeständigen Kunststoff- oder Holzspatels im Ganzen aus dem Gerät und legen sie auf ein Gitter, damit sie etwas abkühlen können. Danach schneiden Sie sie in Stücke.

## Achtung:

Verwenden Sie zum Entnehmen der Snack-Taschen in keinem Fall Utensilien aus Metall oder mit scharfen Kanten, da sie die Antihaftbeschichtung der Heizplatten beschädigen können. Achten Sie auf den heissen Dampf und die heissen Heizplatten!

9. Schalten Sie das Gerät nach dem Gebrauch aus, indem Sie den Netzstecker aus der Steckdose ziehen. Lassen Sie das Gerät vor dem Transportieren oder Reinigen unbedingt komplett abkühlen.

## Achtung:

Ihr Gerät ist nur ausgeschaltet, wenn der Netzstecker gezogen ist.

## Überhitzungsschutz

Dieses Gerät ist mit einem Überhitzungsschutz ausgestattet, der bei Überhitzung das Gerät automatisch ausschaltet. In diesem Fall den Netzstecker ziehen und das Gerät abkühlen lassen. Sobald das Gerät abgekühlt ist, können Sie es wieder in Betrieb nehmen.

## Reinigung

- Reinigen Sie das Gerät nach jeder Benutzung, damit keine Lebensmittelreste auf den Heizplatten verkrusten.
- Vor Beginn der Reinigung prüfen Sie bitte, dass das Gerät nicht am Stromnetz angeschlossen ist. Lassen Sie das Gerät komplett abkühlen, bevor Sie es reinigen.

## Achtung:

Die Heizplatten können zur Reinigung nicht entnommen werden! Nicht geeignet für die Spülmaschine!

## Reinigung / Aufbewahrung

- Reinigen Sie die Heizplatten und das Gehäuse mit einem Küchenpapier oder einem leicht feuchten Lappen. Achten Sie besonders darauf, Reste des Teiges und der Füllung sehr sorgfältig von den Heizplatten aber auch von den Rändern des Gerätes zu entfernen, damit sie nicht in das Geräteinnere gelangen. Auch auf der Rückseite (am Scharnier) und am Geräteboden können sich Lebensmittelreste angesammelt haben, die entfernt werden müssen.

### Tipp:

Sollten sich Lebensmittelreste ein-gebacken haben, so können Sie diese einweichen, indem Sie ein nasses Küchenpapier für einige Minuten auf die betreffende Stelle legen.

- Danach trocknen Sie die beiden Heizplatten und das Gehäuse mit einem trockenen Küchenpapier.
- Verwenden Sie kein Scheuermittel zur Reinigung der Heizplatten, damit die Antihafbeschichtung unversehrt bleibt. Verwenden Sie generell keine Scheuerlappen, Stahlwolle, scheuernde Reinigungsmittel, Lösungsmittel oder Azeton bzw. Alkohol, um das Gerät zu reinigen.

- Für Beschädigungen der Antihafbeschichtung, welche während des Gebrauchs entstehen, wird keine Garantie übernommen.

**Tauchen Sie das Gerät niemals ins Wasser und halten Sie es niemals unter fließendes Wasser.**

### Aufbewahrung

- Lagern Sie das gereinigte, trockene Gerät immer ausser Reichweite von Kindern und achten Sie darauf, dass der Netzstecker gezogen ist. Der Verschluss-Riegel sollte geschlossen sein.
- Legen Sie nichts auf das Gerät.

### Tipp:

Das Gerät kann platzsparend auch aufrecht gelagert werden.



Chère cliente, cher client

Nous vous félicitons pour l'achat de cet appareil à snack pratique de Betty Bossi et FUST qui vous permettra de préparer en un tour de main des rissoles raffinées, sucrées ou salées.



**Avant d'installer et d'utiliser votre nouvel appareil, nous vous conseillons de lire attentivement ce mode d'emploi. Cela vous permettra d'en tirer les meilleurs résultats et de garantir une utilisation en toute sécurité.**

**Veillez respecter impérativement toutes les consignes de sécurité pour éviter tout risques d'accidents et de dommages. Nous vous prions de conserver cette notice d'utilisation, afin de vous permettre de vous y référer éventuellement plus tard.**

 **Ne mettez jamais les pièces conductrices de courant en contact avec de l'eau.**



**Prenez soin de ne pas vous brûler avec les parois extérieures de l'appareil, les plaques chauffantes ou la vapeur chaude. Ne touchez les parties chaudes de l'appareil qu'au niveau de la poignée ou utilisez des gants de cuisine !**

### Usage

- L'appareil est destiné exclusivement à l'usage ménager. Toute utilisation non conforme de l'appareil est strictement interdite en raison des risques inhérents ! N'utilisez l'appareil que comme indiqué dans ce mode d'emploi. En cas d'une utilisation abusive ou d'une fausse manipulation de l'appareil, aucune responsabilité ne peut être assumée pour les dommages éventuels.
- Si l'appareil est utilisé à des fins professionnelles, ceci met fin à tout garantie.
- Utilisez l'appareil uniquement pour faire des rissoles.

Tout autre usage non indiqué par le fabricant pourrait provoquer des incendies, des décharges électriques ou des blessures.

- Prenez soin que l'appareil n'entre jamais en contact avec de l'eau.
- Ne touchez jamais les plaques chauffantes ou le boîtier lorsque l'appareil est branché, ils sont très chauds, tout comme la vapeur qui s'échappe. Risques des brûlures ! Ne touchez que la poignée de l'appareil.
- Utilisez uniquement des accessoires d'origine et les pièces de rechange explicitement recommandées par le fabricant. L'utilisation d'accessoires non conformes peut endommager l'appareil.
- Faites faire l'entretien et les réparations, y compris le remplacement du cordon électrique, uniquement par votre service de réparation FUST. Ne démontez jamais vous-même l'appareil. Lors des réparations, servez-vous exclusivement des pièces de remplacement originales FUST, sinon votre appareil

risque d'être endommagé ou vous risquez d'être blessé.

- Ne mettez jamais l'appareil en fonction à l'aide d'une minuterie ou d'une télécommande.

### Utilisateurs

Cet appareil ne doit être utilisé que par des personnes familiarisées avec le contenu de ce mode d'emploi. Les personnes sous influence d'alcool ou de médicaments sont seulement autorisées à utiliser l'appareil sous surveillance.

- Soyez particulièrement prudent si des enfants, personnes âgées ou animaux se trouvent à proximité de l'appareil.
- Ne jamais laisser l'appareil en fonctionnement sans surveillance.
- **Les enfants à partir de 8 ans ainsi que les personnes avec des déficiences physiques, sensorielles ou intellectuelles et des personnes mal instruites ou mal informées peuvent utiliser cet appareil lorsqu'ils sont supervisés ou instruits consciencieusement.**

**sement et qu'ils ont compris les risques y liés. Ne laissez jamais les enfants jouer avec l'appareil.**

- **Il est interdit aux enfants de moins de 8 ans de faire des travaux de nettoyage ou d'entretien auprès de l'appareil. Les enfants âgés de 8 ans ou plus doivent être supervisés.**

- Tenez l'appareil et son cordon à l'écart des enfants de moins de 8 ans, tout particulièrement quand l'appareil est en service ou en train de refroidir.

- Ne vous éloignez jamais de l'appareil lorsqu'il est encore branché.

### **Protection des enfants**

**Les appareils électriques ne sont pas des jouets pour les enfants. Ne laissez jamais l'appareil à snack sans surveillance lorsqu'il est branché. Lorsque vous utilisez l'appareil à proximité d'enfants, vous devez être encore plus vigilant.**

- Gardez l'appareil toujours hors de la portée des enfants.

- Les enfants ne doivent pas jouer avec les bandes adhésives et les emballages de l'appareil, il y a risque de mort par étouffement.

- **Les enfants doivent être surveillés afin de les empêcher de jouer avec l'appareil.**

### **Risque de décharge électrique (X)**

Faites attention à ne pas toucher les pièces sous tension. Une secousse électrique peut provoquer de graves blessures ou même entraîner la mort. Veuillez vous conformer aux directives suivantes.

- **Ne laissez jamais l'appareil sans surveillance lorsqu'il est branché.**

- Débranchez toujours l'appareil et laissez-le refroidir avant de le nettoyer ou lorsque l'appareil n'est pas en marche.

- N'introduisez pas d'objets dans les ouvertures de l'appareil.

- **Vérifiez l'état de votre appareil à snack avant sa mise en service. Afin d'éviter un choc électrique, n'utilisez pas l'appareil lorsque le cordon**

**ou la prise est endommagé ou lorsque l'appareil présente une quelconque anomalie ou a subi une chute. N'essayez jamais de réparer l'appareil vous-même. Remettez-le au service après vente FUST le plus proche qui pourra le vérifier et, si nécessaire, réparer.**

- Evitez d'exposer l'appareil directement aux rayons du soleil. Maintenez-le à l'écart de la chaleur et de rebords tranchants.
- N'utilisez pas l'appareil si vos mains sont humides. Si l'appareil ou le cordon est humide, enfilez aussitôt des gants en caoutchouc et débranchez-le. Ne cherchez pas à attraper l'appareil s'il est tombé dans l'eau. Ne remettez l'appareil en marche qu'après vérification par le service après-vente de FUST.
- Ne plongez jamais le cordon, la prise ou l'appareil lui-même dans de l'eau ou tout autre liquide.

### **Cordon d'alimentation (I, II, III, IV, V, VI, VII)**

- Vérifiez avant chaque mise en service que le cordon

d'alimentation est en bon état.

- Si le cordon d'alimentation est défectueux, vous devez le faire remplacer par le service après-vente FUST puisque cela nécessite des outils spéciaux. Ne pliez et ne tordez pas le cordon et protégez-le d'objets chauds.
- Ne débranchez jamais l'appareil en tirant sur le cordon ni en touchant la prise avec des mains humides.
- L'endommagement du cordon d'alimentation peut provoquer un court circuit, un incendie et/ou une décharge électrique.
- Placez le cordon d'alimentation de telle façon qu'on ne puisse pas trébucher dessus. On pourrait se blesser ou bien l'appareil pourrait être endommagé.
- Ne tirez et ne portez pas l'appareil en le tenant par le cordon.
- Ne pas laisser pendre le cordon d'alimentation, afin que l'appareil ne tombe pas ou que personne ne se blesse.

- Le cordon d'alimentation ne doit jamais toucher les surfaces et pièces chaudes de l'appareil.
- Ne posez pas d'objets lourds ou l'appareil lui-même sur le cordon d'alimentation. Risque de court circuit et d'incendie !
- Déroulez entièrement le cordon électrique avant de brancher l'appareil dans une prise secteur.
- Ne pliez pas le cordon et ne l'enroulez pas autour de l'appareil. Enroulez le câble dans le compartiment prévu à cet effet dans le fond de l'appareil dès que celui-ci est refroidi.

### Branchement électrique (I, X)

 **Une mauvaise utilisation du courant peut provoquer la mort.**

- Ne branchez l'appareil qu'à une prise électrique de courant alternatif avec une tension de 220-240V/50Hz. Le fusible de protection de la prise doit être de 6 ampères au minimum (référez-vous aux données figurant sur la plaque signalétique).
- Ne branchez jamais l'appareil à une multiprise ou à une prise sur laquelle d'autres appareils sont également branchés.
- Ne branchez jamais la fiche réseau dans une prise endommagée ou mal fixée. Risque de décharge électrique et d'incendie !
- N'utilisez jamais de cordon d'alimentation défectueux. Contactez le service après-vente de FUST en cas d'un mauvais fonctionnement.
- Utilisez seulement des rallonges électriques en bon état.
- **Débranchez toujours l'appareil lorsque vous ne l'utilisez pas. L'appareil n'est vraiment éteint que lorsqu'il est débranché. Tant que l'appareil est branché, il reste en marche et chauffe !**
- Ne portez en aucun cas la main à un appareil qui est tombé dans l'eau. Débranchez toujours d'abord la fiche réseau avant de le sortir.



- Vérifiez de temps en temps que l'appareil et la fiche sont en bon état. Un appareil endommagé ne doit pas mettre en service.
- Pour une protection supplémentaire, il est conseillé de faire installer un disjoncteur protecteur (max. 30 mA). Votre installateur électricien est à votre disposition.

### **Emplacement (II, III, VIII, IX)**

- Pendant son emploi, veillez à ce que l'appareil ne se trouve pas à portée de main des enfants, personnes présentant un handicap ou près des animaux domestiques.
- Placez le cordon de l'appareil de manière à ce que personne ne risque de trébucher.
- N'utilisez pas cet appareil à l'extérieur et tenez-le éloigné de l'humidité, de la chaleur et de flammes nues.
- Posez l'appareil sur une surface sèche, dure et résistante à la chaleur, pas sur une surface molle comme une nappe en plastique par exemple. Etant donné que la

farce risque éventuellement de couler, le revêtement doit être également insensible aux tâches. L'appareil ne doit pas non plus être posé sur une surface sensible comme une table en verre, une nappe, des meubles peints etc.

#### **Attention :**

Le plan de travail doit être parfaitement résistant à la chaleur, car la température dans le fond de l'appareil, et donc au-dessous de l'appareil, est très élevée !

- Ne posez jamais l'appareil à proximité d'appareils qui produisent de la chaleur comme par exemple un four, une gazinière, une plaque de cuisson etc. Respectez une distance de sécurité (au moins 70 cm) par rapport aux murs et autres objets qui risqueraient de prendre feu comme par exemple des rideaux, des serviettes (en coton ou en papier) etc.
- N'utilisez jamais l'appareil en le plaçant dans un placard ou sur une étagère. Si vous voulez ranger l'appareil dans un placard, vous devez

tout d'abord le débrancher et le laisser entièrement refroidir !

- L'appareil ne doit être soumis ni à un ensoleillement extrême, ni à la pluie.

- Ne pas utiliser l'appareil dans des pièces contenant des matières explosives ou inflammables (par exemple du spray pour cheveux ou déodorant).

- Assurez-vous que rien ne peut tomber sur l'appareil, et que l'appareil lui-même ne peut pas tomber.

- N'utilisez jamais l'appareil à proximité de l'eau (par ex. un évier, une piscine etc.) et ne l'exposez ni à la pluie, ni à l'humidité.

- Ne placez rien sur l'appareil.

- Respectez un écart d'au moins 70 cm entre l'appareil et le mur ou un objet le plus proche afin que l'air puisse circuler librement autour de l'appareil et que l'appareil ne surchauffe pas.

- Ne couvrez l'appareil en aucun cas, l'espace au-des-

sus de l'appareil à snack doit être libre.

- Les différentes parties de l'appareil (y compris le cordon et la prise) ne doivent jamais entrer en contact avec de l'eau, des liquides ou de la vapeur.

### Risque d'incendie et de brûlure (II)



**Attention : Le revêtement de l'appareil ainsi que le dessous de l'appareil deviennent très chauds pendant qu'il est en marche.**

**C'est pourquoi le plan de travail doit être dans tous les cas parfaitement résistant à la chaleur et aux tâches. Afin d'éviter un endommagement du plan de travail, nous vous recommandons de placer un tapis isolant, résistant à la chaleur entre le plan de travail et l'appareil. Ne touchez ou déplacez jamais l'appareil lorsqu'il est en marche !**

- L'appareil, surtout les plaques chauffantes, devient très chaud pendant le fonctionnement. Ne touchez l'appareil qu'au niveau de

la poignée, pour éviter les brûlures. Ne déplacez pas l'appareil lorsqu'il est encore chaud !

- La vapeur qui s'échappe des fentes latérales pendant la cuisson est chaude !
- Ne branchez l'appareil que lorsque vous voulez l'utiliser. Débranchez-le absolument après utilisation.
- Ne laissez pas les rissoles plus longtemps que nécessaire dans l'appareil et surveillez la cuisson.
- Faites attention, car en cas de surchauffe les graisses et les huiles peuvent s'enflammer.
- Ne posez pas de matériaux inflammables comme du papier, du torchon ou de la matière synthétique sur les plaques chauffantes ou l'appareil fermé.
- Lors de l'ouverture, veuillez faire attention à la vapeur qui s'échappe !
- Si vous avez prévu plusieurs phases de cuisson, nous vous recommandons de toujours débrancher et laisser refroidir l'appareil avant de

remettre de la pâte afin de ne pas vous brûler avec les plaques chaudes.

### Remarque :

Utilisez exclusivement des ustensiles de cuisine en bois ou en plastique résistant à la chaleur pour retirer les rissoles de l'appareil, afin de ne pas endommager le revêtement antiadhésif des plaques chauffantes.

### Les avantages de votre appareil à snack

- Idéal pour préparer des rissoles sucrées ou salées.
- Le revêtement antiadhésif garantit que les rissoles ne collent pas et permet un nettoyage facile.
- La chaleur supérieure et inférieure permet aux deux côtés des rissoles de dorer uniformément.
- Grâce à la grande surface de cuisson, vous pouvez préparer jusqu'à 24 rissoles en seulement 15 minutes.

### Avant la première mise en service

- Sortez l'appareil de son emballage et retirez tous les matériaux d'emballage et les autocollants publicitaires. Assurez-vous que des enfants ne jouent pas avec, surtout avec les sacs plastiques (risque d'étouffement).

- Vérifiez que l'appareil n'est pas endommagé. Si c'est le cas, contactez votre service client FUST.

- Vérifiez toujours avant l'usage que le cordon d'alimentation, la fiche et la prise électrique sont en bon état. Un contact insuffisant pourrait endommager l'appareil.

- Nettoyez les parois extérieures de l'appareil avec un chiffon légèrement humide puis séchez le tout.

- Nettoyez les plaques chauffantes avec un chiffon doux et légèrement humide. Séchez ensuite soigneusement les plaques.

### Pour éliminer l'odeur de production et renforcer le revêtement antiadhésif :

- Une fois l'appareil nettoyé avec un chiffon légèrement humide puis séché, déroulez entièrement le cordon électrique avant de brancher l'appareil dans une prise secteur.

- Fermez le couvercle de l'appareil et laissez l'appareil chauffer pendant environ 10 minutes.

- **Remarque :** Si une légère fumée ou odeur se dégage, ceci est tout à fait normal et disparaît au bout de peu de temps.

- Eteignez l'appareil et débranchez-le. Laissez-le refroidir jusqu'à ce qu'il n'y ait plus de risques de brûlures.

- Nettoyez bien une nouvelle fois les plaques chauffantes avec un chiffon humide, puis séchez-les avec du papier absorbant.

## Description de l'appareil

### Description de l'appareil

- 1 Poignée
- 2 Couvercle de l'appareil
- 3 Plaques chauffantes avec revêtement antiadhésif
- 4 Voyant de fonction (vert) et voyant de la température (rouge)
- 5 Socle de l'appareil avec compartiment pour enrouler le câble
- 6 Verrou pour les plaques chauffantes (pour le rangement)
- 7 Cuillère portionneuse

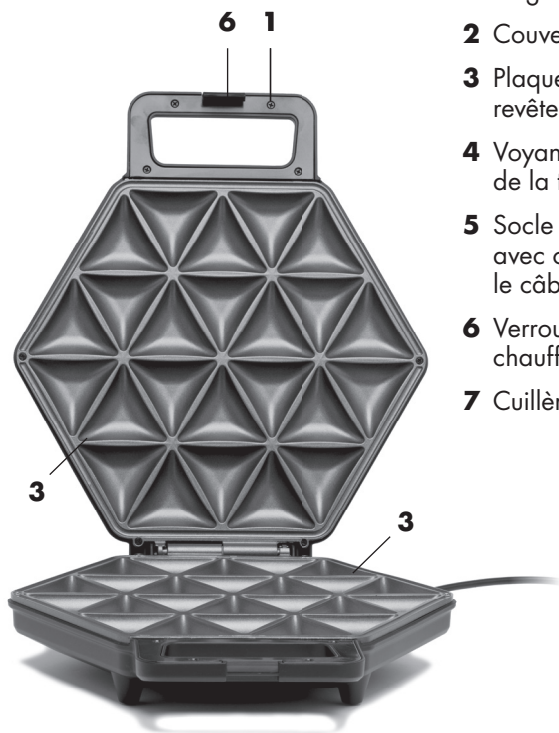

 **Une décharge électrique peut être mortelle ! Veuillez suivre les conseils de sécurité.**

### Attention :

Pour éviter d'éventuelles brûlures utilisez toujours la poignée située sur l'appareil, car les plaques chauffantes et le châssis deviennent très chaudes lorsque l'appareil est en marche !

### Remarques concernant les deux voyants de contrôle

Le voyant vert est toujours allumé dès que l'appareil est branché et indique que l'appareil est en marche. Tant que l'appareil est branché, le voyant vert reste allumé.

Le voyant rouge de la température s'allume également une fois que l'appareil a été branché et indique que l'appareil est en phase de préchauffage. Dès que le voyant rouge s'éteint, ceci indique que la phase de préchauffage est terminée et que les plaques chauffantes ont atteint la température nécessaire à la cuisson.

La pâte abaissée et la farce sont déjà placées sur la plaque chauffante avant de brancher l'appareil, sinon vous vous brûlerez.

### Remarques concernant les deux voyants de contrôle

Les temps de cuisson indiqués par Betty Bossi comprennent déjà la phase de préchauffage. Le temps de cuisson est en général d'environ 15 minutes.

Préparez la pâte et la farce comme indiqué dans la recette de Betty Bossi.

1. Placez l'appareil sur un plan de travail sec et résistant à la chaleur et aux tâches. Vérifiez que l'appareil est propre et sec.
2. Déroulez le cordon, mais ne le branchez pas encore dans une prise secteur.
3. Placez la pâte sur la plaque chauffante inférieure et enfoncez légèrement les 24 cavités à la main.
4. Répartissez la farce préparée avec la cuillère portionneuse dans les puits. Étalez une deuxième couche de pâte par-dessus.
5. Appuyez légèrement avec votre main sur les rebords de la pâte. Retirez la pâte qui déborde le long des rainures avec une corne à pâte.
6. Fermez le couvercle et mettez l'appareil en marche en le branchant. Cuisez les rissoles selon la recette. Le temps de cuisson est dans la plupart des cas d'environ 15 minutes.

## Nettoyage

### Attention :

Prenez soin que les plaques chauffantes deviennent très chaudes !

Pendant la cuisson, de la vapeur chaude s'échappe de l'appareil. Respectez une distance de sécurité et ne touchez pas l'appareil !

De la farce peut s'échapper parfois. Cette farce est très chaude et peut entraîner des tâches sur le plan de travail. Prenez soin de travailler sur un support résistant aux tâches.

### Important :

Le verrou ne doit lors de la cuisson pas être fermé (il sert simplement à verrouiller l'appareil lorsqu'il est rangé).

**7.** Vérifiez après env. 15 minutes (ou selon le temps indiqué dans la recette) si les rissoles sont bien dorés. Soulevez pour cela le couvercle avec précaution.

**8.** Lorsque les rissoles sont cuites, soulevez-les avec une spatule en bois ou en plastique résistant à la chaleur pour les sortir en une fois de l'appareil, placez-les sur une grille pour qu'ils refroidissent puis coupez-les pour les séparer.

### Attention :

N'utilisez en aucun cas des ustensiles de cuisine en métal ou pointus pour retirer les rissoles de l'appareil pour ne pas endommager le revêtement antiadhésif. Faites attention à la vapeur chaude et aux plaques chauffantes chaudes !

**9.** Après utilisation éteignez l'appareil en le débranchant de la prise secteur. Avant de nettoyer l'appareil ou de le déplacer, laissez-le absolument entièrement refroidir.

### Attention :

L'appareil n'est éteint que lorsqu'il est débranché.

### Protection contre la surchauffe

Cet appareil est équipé d'une protection contre la surchauffe qui arrête automatiquement l'appareil en cas de surchauffe. Dans ce cas, débranchez l'appareil et laissez-le refroidir. Dès que l'appareil est refroidi, vous pouvez le remettre en marche.

### Nettoyage

- Nettoyez l'appareil après chaque utilisation afin que les résidus alimentaires ne s'incrustent pas sur les plaques chauffantes.
- Avant de nettoyer l'appareil, vérifiez qu'il est débranché. Laissez l'appareil entièrement refroidir avant de le nettoyer.

## Nettoyage / Rangement

### Attention :

Les plaques chauffantes ne peuvent pas être retirées de l'appareil pour les nettoyer. L'appareil ne convient pas au lave-vaisselle !

- Nettoyez les plaques chauffantes avec du papier absorbant ou un chiffon légèrement humide. Soyez particulièrement vigilant et retirez les restes de pâte et de farce scrupuleusement des plaques chauffantes mais également du rebord de l'appareil afin qu'ils ne s'introduisent pas à l'intérieur de l'appareil. Des restes d'aliments peuvent également s'être accumulés sur la face arrière de l'appareil (au niveau des charnières) et dans le fond de l'appareil. Ceux-ci doivent également être nettoyés.

### Conseil :

Si des résidus alimentaires se sont incrustés, vous pouvez les ramollir en frottant du papier absorbant mouillé sur la surface concernée.

- Séchez ensuite les deux plaques chauffantes et le châssis avec du papier absorbant sec.
- N'utilisez jamais de produits abrasifs pour le nettoyage des plaques chauffantes afin de ne pas endommager le revêtement antiadhésif. D'une manière générale, n'utilisez pas d'éponges abrasives, de laines d'acier, de produits d'entretien agressifs, de dissolvants ou d'acétone ou d'alcool pour nettoyer l'appareil.

- Un endommagement du revêtement antiadhésif pendant l'utilisation de l'appareil n'est pas couvert par la garantie.

**Ne plongez jamais l'appareil dans de l'eau et ne le maintenez jamais sous de l'eau courante.**

### Rangement

- Rangez l'appareil nettoyé et sec toujours hors portée des enfants et prenez soin que l'appareil est débranché. Le verrou doit être fermé.
- Ne placez rien sur l'appareil.

### Conseil :

L'appareil peut également être rangé debout pour économiser de la place.





Gentile cliente

Ci congratuliamo per l'acquisto di questo pratico snack-maker di Betty Bossi e FUST, con il quale si possono preparare triangolini raffinati ripieni, piccanti e dolci.



**Leggere con attenzione questo libretto di istruzioni prima di installare e di usare l'apparecchio. Solo così potrete ottenere i migliori risultati e la massima sicurezza d'uso.**

**Seguire le norme di sicurezza per evitare danni e incidenti.**

**Conservare sempre questo libretto di istruzioni.**

** Non mettere mai le parti che conducono corrente a contatto con acqua.**



**Fare attenzione a non ustionarsi sulle superfici esterne del dispositivo, sulle piastre o con il vapore caldo! Toccare le parti calde dell'apparecchio solo alla maniglia o usare guanti da cucina!**

### Uso

- L'apparecchio è destinato esclusivamente all'uso domestico. Ogni uso improprio o modificazione dell'apparecchio è severamente vietato a causa dei rischi ad esso collegati! Utilizzare l'apparecchio solamente in conformità alle regole contenute nel manuale. Se l'apparecchio è usato per uno scopo diverso da quello previsto o abusato, non potrà essere assunta alcuna responsabilità per eventuali danni.

- Se l'apparecchio viene utilizzato a scopo commerciale o industriale non potrà essere più data alcuna garanzia.

## Istruzioni di sicurezza

- Utilizzare l'apparecchio solamente per preparare triangolini. Ogni altro uso non raccomandato dal fabbricante può provocare incendi, scariche elettriche o ferimenti.

- Si prega di fare attenzione che l'apparecchio non venga mai a contatto con acqua.

- Non toccare mai le piastre o la base dell'apparecchio, mentre l'apparecchio è allacciato alla corrente elettrica – questi sono molto bollenti. Fare anche attenzione alla eventuale fuoriuscita del vapore. Pericoli di ustioni. Toccare soltanto la maniglia dell'apparecchio.

- Utilizzare unicamente accessori originali o pezzi di ricambio esplicitamente raccomandati dal fabbricante. L'uso di accessori non originali può danneggiare l'apparecchio.

- La manutenzione e le riparazioni, inclusa la sostituzione del cavo di alimentazione, devono essere eseguite esclusivamente dal servizio di riparazione FUST. Non smontare mai l'apparecchio. Per le riparazioni possono

essere utilizzati solo pezzi di ricambio originali, in caso contrario il dispositivo potrebbe essere danneggiato o si potrebbero rischiare lesioni.

- Non mettere mai in funzione l'apparecchio con un timer o un telecomando.

### Utenti

L'apparecchio deve essere utilizzato solamente da persone che sono familiari con queste istruzioni per l'uso. Persone sotto l'influenza d'alcol o medicinali sono autorizzati ad utilizzare l'apparecchio solo sotto sorveglianza.

- Fare particolare attenzione quando intorno o vicino all'apparecchio si trovano bambini, animali o persone anziane.

- Non lasciare mai incustodito l'apparecchio durante l'impiego.

- **Questo apparecchio può essere utilizzato da bambini a partire dagli 8 anni e da persone con capacità fisiche, sensorie o mentali limitate, o da persone non a conoscenza**

dell'apparecchio o inesperte, se vengano sorvegliati o abbiano potuto beneficiare di istruzioni riguardanti l'uso dell'apparecchio e abbiano compreso i pericoli risultanti dall'impiego di questo. **Bambini non devono giocare con l'apparecchio.**

- **La pulizia e manutenzione effettuate dall'utente non possono essere eseguite da bambini, a meno che questi abbiano 8 o più anni e vengano sorvegliati.**

- L'unità e il suo cavo di alimentazione devono essere tenuti lontano dalla portata dei bambini di età inferiore a 8 anni, soprattutto quando l'unità è in funzione o si raffredda.

- Non allontanarsi mai dall'apparecchio mentre la spina è collegata alla presa di corrente.

### **Protezione per bambini**

**Apparecchi elettrici non sono giocattoli per bambini. Non lasciare, quindi, mai il snack-maker incustodito mentre è collegato alla rete elettrica. Prestare particolare attenzione, quando si utilizza**

**l'apparecchio in presenza di bambini, si dovrebbe.**

- Conservare l'apparecchio sempre lontano dalla portata dei bambini.

- Bambini non devono giocare con i nastri adesivi e il materiale di imballaggio dell'apparecchio perché ciò comporta un rischio di soffocamento.

- **I bambini devono essere sorvegliati, affinché non giochino con l'apparecchio.**

### **Scossa elettrica (X)**

Fare attenzione di non toccare mai le parti sotto tensione. Una scossa elettrica può provocare gravi ferite o addirittura portare alla morte. Si prega di osservare le seguenti norme.

- **Non lasciare mai l'apparecchio incustodito, mentre questo è allacciato alla corrente elettrica.**

- Staccare sempre la spina di alimentazione e lasciare raffreddare l'apparecchio, prima di pulirlo, oppure quando l'apparecchio non è in funzione.

- Non inserire oggetti nelle aperture dell'apparecchio.

- **Esaminare il dispositivo prima di ogni uso. Per evitare una scossa elettrica, non utilizzare l'apparecchio, quando il cavo oppure la spina di alimentazione sono danneggiati oppure l'apparecchio accusa altri difetti, è caduto oppure danneggiato. Non effettuare riparazioni da soli, ma portare l'apparecchio presso il prossimo servizio di riparazione FUST, in modo che possa essere esaminato e eventualmente venire riparato.**

- Tenere l'apparecchio lontano da calore, raggi diretti del sole e bordi appuntiti.

- Non utilizzare mai l'apparecchio con mani umide. Se l'apparecchio o il cavo elettrico dovessero essere umidi o bagnati, staccare subito la spina di alimentazione con guanti in gomma. Non afferrare nell'acqua. Riprendere in funzione l'apparecchio solo dopo averlo fatto controllare dal servizio di riparazione FUST.

- Non immergere mai l'apparecchio, il cavo elettrico

o la spina di alimentazione nell'acqua o altri liquidi.

### **Cavo di alimentazione (I, II, III, IV, V, VI, VII)**

- Controllare, prima di ogni uso, lo stato integro del cavo di alimentazione.

- In presenza di un cavo di alimentazione danneggiato, questo deve essere sostituito presso il servizio di riparazione FUST poiché sono necessari degli attrezzi speciali. Non incastrare il cavo di alimentazione e proteggerlo da oggetti caldi.

- Non estrarre mai la spina dalla presa di corrente tirando il cavo né toccandola con le mani bagnate.

- Un danneggiamento del cavo elettrico può provocare un corto circuito, incendio e/o una scossa elettrica.

- Collocare il cavo di alimentazione in modo che nessuno possa inciamparvi. Ciò potrebbe provocare ferite o l'apparecchio potrebbe essere danneggiato.

- Non tirare o trasportare il dispositivo per il cavo.

- Non lasciare pendere il cavo di alimentazione affinché nessuno possa tirare giù l'apparecchio e ferirsi.
- Il cavo elettrico non deve venire a contatto con le parti bollenti dell'apparecchio.
- Non appoggiare sul cavo elettrico oggetti pesanti così come l'apparecchio stesso. Pericolo di corto circuito e incendio!
- Prima di inserire la spina di alimentazione in una presa, srotolare completamente il cavo di alimentazione.
- Non piegare il cavo di alimentazione e non arrotolarlo intorno all'apparecchio. Utilizzare piuttosto l'avvolgicavo alla base dell'apparecchio non appena questo si sia completamente raffreddato.

### Allacciamento elettrico (I, X)

 **Un uso improprio della corrente può avere conseguenze mortali.**

- Collegare l'apparecchio solamente ad una presa di corrente alternata con una

tensione di 220-240V/50 Hz. La sicurezza minima della presa deve essere di 6 ampère (vedi le indicazioni nella targhetta di identificazione).

- Non collegare mai l'apparecchio a una presa multipla o a una presa alla quale sono collegati altri apparecchi.
- La spina non deve mai essere inserita in una presa di corrente danneggiata o non fissata bene. Pericolo di scossa elettrica e incendio!
- Non utilizzare mai un cavo elettrico danneggiato. In presenza di un danno si prega di contattare il servizio di riparazione FUST.
- Non utilizzare una prolunga che non si trovi in perfetto stato.

**• Scollegare sempre la spina di alimentazione dalla presa di corrente quando il dispositivo non è in uso, solo allora è definitivamente spento. Finché la spina è inserita, anche il dispositivo è acceso e riscalda!**

## Istruzioni di sicurezza

- Non cercare mai di affermare un apparecchio che è caduto nell'acqua. Staccare sempre la spina prima di tirarlo fuori dall'acqua.
- Controllare sempre che l'apparecchio o il cavo siano in perfetto stato. Non mettere in funzione un apparecchio danneggiato.
- Come protezione supplementare si raccomanda di installare un interruttore di protezione della corrente residua (massimo 30 mA). Si prega di rivolgersi ad un elettricista.

### Collocazione (II, III, VIII, IX)

- Durante il funzionamento l'apparecchio deve essere tenuto lontano dalla portata dei bambini, animali o persone con disabilità.
- Posizionare il cavo di alimentazione in modo che nessuno possa inciamparvi.
- Non utilizzare l'apparecchio all'esterno e tenerlo lontano da calore e fiamme aperte.
- Collocare l'apparecchio su una superficie asciutta,

stabile e resistente al calore. Non posizionarlo su un piano morbido, ad esempio su una tovaglia in plastica. Poiché il ripieno caldo può eventualmente fuoriuscire, la superficie di lavoro deve essere resistente alle macchie. L'apparecchio non deve essere posto neanche su una superficie delicata come un tavolo in vetro, una tovaglia, mobili laccati ecc.

#### Attenzione:

In ogni caso il piano di lavoro deve essere assolutamente resistente al calore, poiché la temperatura sul fondo dell'apparecchio e di conseguenza sotto l'apparecchio è molto alta!

- Non posizionare l'apparecchio mai nelle vicinanze di apparecchi che emanano calore, per esempio forni, fornelli a gas, piastre elettriche ecc. Posizionare l'apparecchio a una distanza di sicurezza (almeno 70 cm) dalle pareti o altri oggetti infiammabili come tende, asciugamani (cotone o carta) ecc.

## Istruzioni di sicurezza

- Non utilizzare mai l'apparecchio in un armadio o in uno scaffale. Se l'unità è riposta in un armadio, la spina di alimentazione deve essere scollegata e l'unità deve essere completamente fredda!
- L'unità non deve essere sottoposta ad estremi raggi solari o poggia.
- Non mettere in funzione l'apparecchio in luoghi con materiali o liquidi esplosivi o infiammabili (per esempio deodoranti o lacche per capelli).
- Assicurarsi che nulla possa cadere sull'apparecchio e che questo non possa cadere.
- Non utilizzare l'apparecchio nelle vicinanze di acqua (per esempio lavandino, piscine ecc.) e non esporlo alla pioggia o altra umidità.
- Non appoggiare nulla sull'apparecchio.
- L'apparecchio deve avere una distanza minima di 70 cm dai lati dal prossimo oggetto o alla prossima parete, perché l'aria deve potere

circolare liberamente per evitare un surriscaldamento dell'apparecchio.

- Non coprire l'apparecchio in nessun caso, lo spazio sopra il dispositivo deve essere libero.
- Le parti dell'apparecchio (inclusi il cavo di alimentazione e la spina) non devono mai venire a contatto con acqua, liquidi o vapore.



### **Rischio di incendio e pericolo di ustioni (II)**

**Attenzione: durante il funzionamento, le superfici del dispositivo e la parte inferiore dello stesso diventano molto calde.**

**Il piano di lavoro deve quindi essere assolutamente resistente al calore e alle macchie. Per evitare danni al piano di lavoro, si consiglia di posizionare sotto un tappetino isolante resistente al calore. Non toccare o spostare mai il dispositivo mentre è acceso!**

- L'apparecchio e soprattutto le piastre diventano molto

## Istruzioni di sicurezza

bollenti durante l'uso. Per questo motivo toccare l'apparecchio soltanto alla maniglia, per evitare delle ustioni. Non spostare il dispositivo quando è caldo!

- Il vapore che fuoriesce durante la cottura dalle fessure laterali è caldo!
- L'apparecchio deve essere allacciato ad una presa di corrente, soltanto quando viene utilizzato. Dopo ogni uso deve essere sempre staccata la presa di corrente.
- Non lasciare i triangolini più a lungo del necessario nell'apparecchio e osservare il processo di cottura.
- Osservare che olii e grassi possono infiammarsi, attraverso un surriscaldamento.
- Non appoggiare sulle piastre o sull'apparecchio chiuso materiali infiammabile tipo carta, panno da cucina o plastica.
- Aprendo l'apparecchio fare attenzione alla fuoriuscita del vapore!
- Se sono previste più fasi di cottura, si consiglia di

staccare sempre la spina di alimentazione e di lasciare raffreddare l'apparecchio prima di aggiungere di nuovo l'impasto, in modo da non scottarsi sulle piastre riscaldanti calde.

### Nota:

Utilizzare solo utensili da cucina in legno e plastica resistente al calore quando si rimuovono i panini, per evitare di danneggiare il rivestimento antiaderente delle piastre riscaldante.

### I vantaggi della tuo snack-maker

- Ideale per preparare triangolini dolci e salati.
- Il rivestimento antiaderente impedisce in maniera affidabile che i triangolini si attacchino e consente una pulizia facile.
- Il calore superiore e inferiore garantisce una doratura uniforme su entrambi i lati.
- Grazie all'ampia superficie riscaldante, si possono preparare fino a 24 triangoli in soli 15 minuti.



### Prima della prima messa in funzione

- Estrarre l'apparecchio dalla confezione ed eliminare tutte le parti dell'imballaggio e gli adesivi pubblicitari. Fare attenzione che i bambini non giochino con queste e soprattutto con le buste in plastica (pericolo di soffocamento).
- Assicurarsi che l'apparecchio non sia danneggiato. In caso contrario contattare il prossimo servizio clienti FUST.
- Controllare sempre prima dell'uso che il connettore dell'apparecchio e la presa di corrente siano in un buon stato. Un contatto elettrico insufficiente potrebbe danneggiare l'apparecchio.
- Pulire le superfici esterne dell'apparecchio con un panno leggermente umido, quindi asciugare tutto.
- Pulire le piastre riscaldante con un panno morbido e leggermente umido. Asciugare accuratamente le piastre.

### Per rimuovere l'odore di produzione e rafforzare il rivestimento antiaderente:

- Dopo aver pulito l'apparecchio con un panno umido e dopo averlo asciugato, srotolare completamente il cavo di alimentazione e inserire la spina di alimentazione in una presa.
- Chiudere il coperchio dell'apparecchio e lasciarlo riscaldare per circa 10 minuti.
- **Consiglio:** Se si sviluppa un leggero fumo od odore, ciò è totalmente normale, sparirà dopo poco tempo.
- Spegnerne il dispositivo e staccare il cavo di alimentazione dalla presa di corrente. Far raffreddare l'apparecchio finché sia passato il pericolo di ustioni.
- Pulire nuovamente le piastre riscaldante con un panno umido, poi asciugare con carta da cucina.

## Descrizione del dispositivo

### Descrizione del dispositivo

- 1 Maniglia
- 2 Coperchio del dispositivo
- 3 Piastre riscaldante con rivestimento antiaderente
- 4 Spia di funzione (verde) e spia di controllo della temperatura (rossa)
- 5 Base del dispositivo con avvolgicavo
- 6 Gancio per bloccare le piastre (per il deposito)
- 7 Cucchiaio dosatore

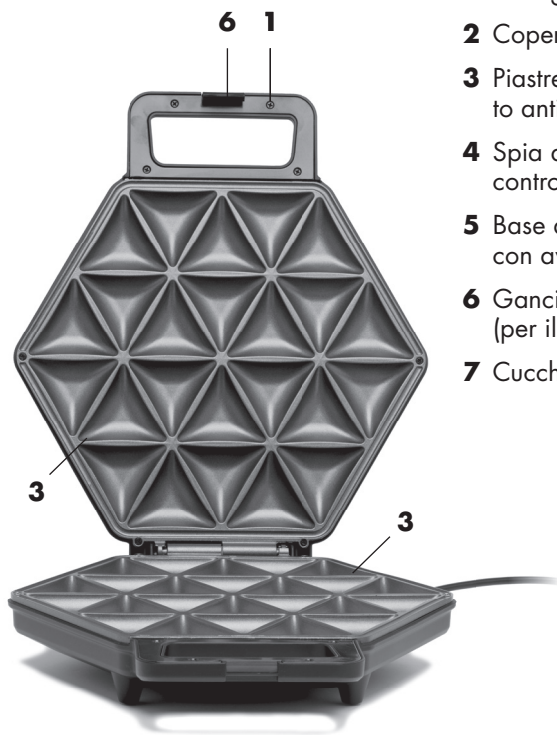

## Messa in funzione

 **Una scossa elettrica può essere mortale. Rispetti le prescrizioni di sicurezza menzionate all'inizio.**

### Attenzione:

Durante il funzionamento, utilizzare sempre la maniglia sull'apparecchio per evitare possibili ustioni poiché le piastre e l'alloggiamento diventano molto caldi!

### Note sulle due spie di controllo

La spia di controllo verde si accende non appena viene inserita la spina di alimentazione e indica che l'apparecchio è in funzione. Finché la spina di alimentazione è inserita, la spia verde rimane accesa.

Anche la spia rossa di controllo della temperatura si accende dopo il collegamento e indica che il dispositivo si sta riscaldando. Non appena la spia di controllo rossa si spegne, vuol dire che il processo di riscaldamento è terminato e le piastre riscaldanti hanno raggiunto la temperatura richiesta per la preparazione dei triangolini.

Collocare le sfoglie di pasta e il ripieno sulla piastra riscaldante prima di inserire la presa di corrente, altrimenti si corre il rischio di scottarsi.

I tempi di cottura indicati da Betty Bossi comprendono già la fase di preriscaldamento, il tempo di cottura in genere dura circa 15 minuti.

Preparare l'impasto e il ripieno secondo la ricetta di Betty Bossi.

1. Posizionare l'apparecchio su un piano di lavoro resistente al calore e alle macchie. Controllare che il dispositivo sia pulito e asciutto.
2. Srotolare il cavo di alimentazione, ma non collegare ancora l'apparecchio alla rete elettrica.
3. Mettere la prima sfoglia sulla piastra riscaldante inferiore e premere delicatamente con le dita le 24 rientranze.
4. Utilizzare il cucchiaino dosatore per distribuire nelle rientranze il composto preparato, quindi adagiarvi sopra la secondo sfoglia.
5. Premere delicatamente il bordo esterno della sfoglia con le dita. Rimuovere la sfoglia in eccesso lungo la scanalatura esterna con una raschietta da cucina.
6. Chiudere il coperchio e accendere il dispositivo collegando il cavo di alimentazione alla presa. Preparare gli spuntini secondo la ricetta, ci vogliono nella maggior parte dei casi circa 15 minuti.

### Attenzione:

Ricordarsi che le piastre riscaldanti diventano molto calde!

Durante la cottura, fuoriesce dall'apparecchio vapore caldo, mantenersi perciò a debita distanza e non toccare l'apparecchio!

### Attenzione:

Potrebbe fuoriuscire un po' di impasto. Questo è caldo e potrebbe provocare macchie sulla superficie di lavoro. Far attenzione a lavorare su una superficie che sia resistente alle macchie.

### Importante:

Il gancio non deve essere chiuso durante la cottura (questo serve solo per chiudere il dispositivo, una volta riposto).

**7.** Dopo circa 15 minuti (cioè secondo il tempo indicato nella ricetta) controllare se i triangolini hanno raggiunto il livello di doratura giusto. Sollevare con precauzione il coperchio.

**8.** Appena i triangolini sono pronti, levarli interi dall'apparecchio con l'aiuto di una spatola da cucina di legno o di plastica resistente al calore e porli su una griglia in modo che si raffreddino. Dopodiché, tagliateli a pezzetti.

### Attenzione:

Non utilizzare mai utensili in metallo o a spigoli vivi per rimuovere i triangolini, poiché potrebbero danneggiare il rivestimento antiaderente delle piastre riscaldante. Prestare attenzione al vapore caldo e alle piastre calde!

**9.** Dopo l'uso, spegnere l'apparecchio estraendo la spina dalla presa. Assicurarsi di lasciare raffreddare completamente l'unità prima di trasportarla o pulirla.

### Attenzione:

L'apparecchio è solamente spento, quando la spina di alimentazione è scollegata.

### Protezione contro il surriscaldamento

Questo dispositivo è dotato di una protezione contro il surriscaldamento, che spegne automaticamente l'apparecchio in caso di surriscaldamento. In questo caso, scollegare il cavo di alimentazione e lasciare raffreddare l'unità. Una volta che il dispositivo si è raffreddato, è possibile riprenderlo in funzione.

### Pulizia

- Pulire il dispositivo dopo ogni uso per evitare che avanzi di cibi incrostato sulle piastre.
- Prima di iniziare la pulizia, verificare che l'apparecchio non sia collegato alla rete elettrica. Lasciare raffreddare completamente il dispositivo prima di pulirlo.

### Attenzione:

Non è possibile estrarre le piastre per pulirle! L'apparecchio non è adatto alla lavastoviglie.

## Pulizia / Deposito

- Pulire le piastre riscaldante e l'alloggiamento con una carta da cucina o un panno leggermente umido. Prestare particolare attenzione a rimuovere con cura la sfoglia avanzata e il ripieno dalla piastra riscaldante ma anche dai bordi dell'apparecchio in modo che non penetrino all'interno del dispositivo. Devono essere rimossi anche residui di cibo che possono essersi accumulati sul retro (sulla cerniera) e sul fondo dell'apparecchio.

### Consiglio:

Se ci sono resti di cottura, è possibile ammorbidirli appoggiando un tovagliolo di carta bagnato sul punto interessato per alcuni minuti.

- Quindi asciugare le due piastre e l'alloggiamento con carta da cucina asciutta.
- Affinché il rivestimento antiaderente rimanga intatto, non usare abrasivi per pulire le piastre. In generale, durante la pulizia, non utilizzare qualsiasi panno abrasivo, lana d'acciaio, detergenti abrasivi, solventi, acetone o alcool.
- Per danni al rivestimento antiaderente che si verificano durante l'utilizzo, non viene data nessuna garanzia.

**Non immergere mai l'apparecchio in acqua e non tenerlo mai sotto acqua corrente.**

### Deposito

- Conservare sempre l'apparecchio pulito e asciutto fuori dalla portata dei bambini e assicurarsi che la spina di alimentazione sia scollegata. Il gancio deve essere chiuso.
- Non appoggiare nulla sul dispositivo.

### Consiglio:

Per risparmiare spazio si può riporre l'apparecchio in posizione verticale.



### **Ihr zuständiger FUST-Kundendienst bietet Ihnen folgende Leistungen:**

- Die Reparatur und Instandsetzung des Gerätes mit und ohne Garantie.
- Den Verkauf von Ersatzteilen und Zubehör.
- Beratung hinsichtlich der Benutzung und Wartung der Geräte.
- Bei Funktionsstörungen wenden Sie sich bitte an das geschulte Personal des Kundendienstes.  
Unter Telefon-Nr. 0848 559 111 oder auf [www.fust.ch](http://www.fust.ch) erfahren Sie die Adresse der nächsten FUST-Filiale.

### **Die Garantie:**

- FUST übernimmt für Ihr Gerät zwei Jahre Garantie ab Verkaufsdatum.
- Die Garantiebedingungen entnehmen Sie bitte dem Kaufvertrag.

### **Votre service FUST vous offre les services suivants:**

- La réparation et la mise en état de l'appareil avec et sans garantie.
- La vente des pièces de rechange et d'accessoires.
- Conseils concernant l'utilisation et l'entretien des appareils.
- En cas de défaillances techniques, adressez-vous au personnel formé du service après-vente.

Téléphonez au numéro 0848 559 111 ou regardez sur [www.fust.ch](http://www.fust.ch) pour connaître l'adresse de la prochaine succursale FUST.

### **La garantie:**

- FUST vous offre une garantie valable de 2 ans à compter de la date d'achat de l'appareil.
- Vous trouverez les conditions de garantie dans le contrat de vente.

### **Il Suo servizio FUST competente Le offre le seguenti prestazioni:**

- La riparazione e la manutenzione correttiva dell'apparecchio con e senza garanzia.
- La vendita di pezzi di ricambio e d'accessori.
- La consulenza per quanto riguarda l'uso e la manutenzione dell'apparecchio.
- Si rivolga al personale qualificato del servizio dopo vendita nel caso di disturbi del funzionamento.  
Telefonate il numero 0848 559 111 o consultate presso [www.fust.ch](http://www.fust.ch) per apprendere l'indirizzo della prossima succursale FUST.

### **Garanzia:**

- FUST assume responsabilità per il Suo apparecchio per 2 anni a partire dalla data d'acquisto.
- Prenda le condizioni di garanzia dal contratto di compravendita.

### **Les instructions en français suivant les instructions en allemand.**

### **Le istruzioni in italiano seguono le istruzioni in tedesco.**

## Zur Gebrauchsanleitung

Selbstverständlich kann die Gebrauchsanleitung nicht alle Einsatzmöglichkeiten für dieses Gerät aufzeigen.

Sollten Sie also weitere Informationen benötigen, wenden Sie sich bitte an Ihre nächste FUST-Filiale.

Unter Telefon-Nr. 0848 559 111 erfahren Sie die Adresse der nächsten FUST-Filiale.

## A propos du mode d'emploi

Naturellement, le mode d'emploi ne peut pas décrire toutes les possibilités qu'offre cet appareil. Adressez-vous à la prochaine succursale FUST, si vous désirez plus d'informations.

Téléphonez au numéro 0848 559 111 pour connaître l'adresse de la prochaine succursale FUST.

## Sulle istruzioni per l'uso

Le istruzioni per l'uso non possono indicare ovviamente ogni possibile impiego dell'apparecchio. Si rivolga alla prossima succursale FUST se ha bisogno di più informazioni.

Telefoni il numero 0848 559 111 per apprendere l'indirizzo della prossima succursale FUST.

## Reparatur (VI, VII)

Bei Verdacht auf einen Gerätedefekt ziehen Sie sofort den Netzstecker aus der Steckdose. Kontaktieren Sie den nächsten FUST-Reparaturdienst und lassen Sie das Gerät überprüfen. Für allfällige Schäden, die durch unsachgemässe Behandlung entstanden sind, wird keine Haftung übernommen.

**Achtung:** Durch unsachgemässe Reparaturen können erhebliche Gefahren für den Benutzer entstehen.

## Réparation (VI, VII)

En cas de soupçon d'une défectuosité de l'appareil, débranchez aussitôt la fiche de la prise. Entrez en contact avec le service après-vente FUST le plus proche de chez vous et faites réviser l'appareil. Il ne sera assumé aucune responsabilité de dommages éventuels provoqués par un traitement incorrect.

**Attention:** Des réparations incorrectes peuvent constituer un très grand danger pour l'utilisateur.

## Riparazione (VI, VII)

Nel caso di un sospetto di difetto all'apparecchio, stacchi immediatamente la spina dalla presa di corrente. Contattare il prossimo servizio dopo vendita FUST per esaminare l'apparecchio. Nessuna responsabilità sarà assunta per danni eventuali causati da un trattamento inappropriato.

**Attenzione:** Riparazioni non appropriate possono causare dei pericoli gravi per l'utente.

## Technische Daten

Modell	Betty Bossi   FUST Snack-Maker
Art.-Nr.	10743590
Netzspannung	220-240V ~ 50/60Hz
Leistung	1200 Watt
Kabellänge	ca. 0,7 m
Abmessungen (L x B x H)	344 x 402 x 107 mm
Gewicht	ca. 3,07 kg
Geprüft	S+ FO 7
Erfüllt EU-Vorschriften	Ja
Produkt-Garantie	2 Jahre

Technische Änderungen vorbehalten.





## Données techniques

Type	Betty Bossi   FUST Appareil à snack
Art.-Nr.	10743590
Tension nominale	220-240V ~ 50/60Hz
Puissance nominale	1200 W
Longueur du cordon	env. 0,7 m
Dimensions (l x l x h)	344 x 402 x 107 mm
Poids	env. 3,07 kg
Homologation	S+ FO 7
Conforme aux prescriptions UE	Oui
Garantie de produit	2 ans

Modifications techniques réservées.



## Dati tecnici

Tipo	Betty Bossi   FUST Snack-Maker
Art.-Nr.	10743590
Tensione nominale	220-240V ~ 50/60Hz
Potenza nominale	1200 W
Lunghezza del cavo	ca. 0,7 m
Dimensioni (l x l x a)	344 x 402 x 107 mm
Peso	ca. 3,07 kg
Approvato	S+ FO 7
Conforme alle norme UE	Si
Garanzia prodotto	2 anni

Salvo modifiche tecniche.



Version 05/2022