

Betty Bossi

**Staubsauger, Akku
Aspirateur, sans fil**

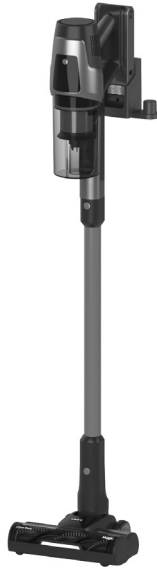

**Betriebs- und Montageanleitung
Instructions de montage et mode d'emploi**

Erfahren Sie mehr über unsere cleveren Produkte:

www.bettybossi.ch

Pour en savoir plus sur nos idées ingénieuses:

www.bettybossi.ch

Art.-Nr. / No. d'art. 32176

Inhalt

Sicherheitshinweise.....	4
Gerätebeschreibung.....	11
Montage als Bodenstaubsauger	12
Montage als Handstaubsauger	13
Einsatzbereiche des Zubehörs.....	14
Vor der Inbetriebnahme	15
Inbetriebnahme	18
Reinigung und Pflege.....	20
Lagerung	22
Problembeseitigung	22
Fehlermeldungen im Display.....	23
Service	25
Entsorgung	25
Technische Daten	26

Sommaire

Instructions de sécurité.....	28
Description de l'appareil.....	35
Montage comme aspirateur balai.....	36
Montage comme aspirateur à main.....	37
Utilisation des accessoires	38
Avant la mise en service.....	39
Mise en service	42
Nettoyage et entretien	44
Rangement	46
Dépannage.....	46
Messages d'erreur sur l'écran.....	47
Service	49
Mise au rebut	49
Données techniques	50

Bitte lesen Sie diese Gebrauchsanleitung vor der Inbetriebnahme des Gerätes genau durch. Bewahren Sie die Anleitung für späteres Nachschlagen an einem sicheren Ort auf. Wenn Sie das Gerät an eine andere Person weitergeben, denken Sie daran, auch die Gebrauchsanleitung beizulegen.

- Wird dieses Produkt zweckentfremdet, falsch bedient oder nicht fachgerecht repariert, kann keine Haftung für eventuelle Schäden übernommen werden. In diesem Fall entfällt der Garantieanspruch.
- Dieses Gerät kann von Kindern ab 8 Jahren und von Personen mit verminderten körperlichen, sensorischen oder mentalen Fähigkeiten bzw. von Personen, die nicht über die nötige Erfahrung und das nötige Wissen für die Benutzung verfügen, benutzt werden, wenn sie überwacht werden oder ihnen die entsprechende Anweisung zum sicheren Betrieb durch eine für ihre Sicherheit verantwortliche Person gegeben wurden und sie auf die möglichen Gefahren, die bei der Benutzung entstehen können, hingewiesen wurden.
- Kinder müssen beaufsichtigt werden, um sicherzustellen, dass sie nicht mit dem Gerät spielen.
- Kinder dürfen nicht mit den Klebebändern und Verpackungsmaterialien des Gerätes spielen, da Lebensgefahr durch Erstickten droht.
- Bewahren Sie das Gerät, die Düsen und Bürsten sowie den Netzadapter immer ausser Reichweite von Kindern auf.
- Der Staubsauger ist nur für den Gebrauch in Innenräumen von Privathaushalten bestimmt. Setzen Sie das Gerät weder Regen noch Feuchtigkeit aus und verwenden Sie es nicht im Freien. Laden Sie das Gerät nur in Innenräumen. Jede abweichende Verwendung führt zum Verlust der Garantie.

Sicherheitshinweise

- Verwenden Sie das Gerät nicht in der Nähe von Orten, wo es mit Wasser in Kontakt kommen könnte. Die Saugereinheit, das Netzkabel und der Netzadapter dürfen nicht mit Wasser in Kontakt kommen. Stromschlaggefahr!
- Fassen Sie das Gerät, das Netzkabel und den Netzadapter nicht mit nassen Händen an.
- Sollte das Gerät ins Wasser fallen, vor dem Herausnehmen immer den Netzadapter ziehen. Das Gerät muss in diesem Fall vor der nächsten Benutzung von einem qualifizierten Fachpersonal überprüft werden.
- Tauchen Sie das Gerät zur Reinigung nicht ins Wasser. Benutzen Sie niemals Alkohol, scheuernde Reinigungsmittel oder Scheu-erlappen zur Reinigung!
- Lassen Sie das Gerät nicht unbeaufsichtigt, solange es eingeschaltet ist.
- Schalten Sie das Gerät in folgenden Fällen immer aus:
 - bei Störungen während des Gebrauchs,
 - vor der Montage und dem Entfernen der Zubehörteile,
 - vor der Reinigung des Geräts,
 - nach dem Gebrauch,
 - wenn Sie das Gerät nicht verwenden.
- Entfernen Sie immer den Netzadapter, wenn:
 - das Gerät nicht lädt,
 - Sie das Gerät reinigen,
 - das Gerät gelagert wird.
- Verwenden Sie ausschliesslich das mitgelieferte Ladegerät, um den Staubsauger zu laden.
- Laden Sie das Gerät regelmässig, auch wenn Sie es längere Zeit nicht benutzen, um einer Tiefentladung vorzubeugen.
- Verwenden Sie das Gerät nicht in der Nähe von Wärmequellen wie Kochherd und Heizkörper. Ge-

Sicherheitshinweise

- rät nie starker Hitze oder Sonnenbestrahlung aussetzen. Hitze könnte die Kunststoffteile verformen und verfärben bzw. den Akku beschädigen.
- Brennende Geräte nur mit einer Löschdecke löschen.
 - Keine Finger oder Gegenstände in die Geräteöffnungen oder Düsen stecken und diese niemals abdecken. Gerät nie benutzen, wenn die Geräteöffnungen blockiert sein sollten.
 - Seien Sie besonders aufmerksam, wenn Sie das Gerät in Gegenwart von Kindern und Haustieren verwenden.
 - Vergewissern Sie sich vor dem Anschliessen des Netzadapters an die Steckdose, dass die auf dem Typenschild angezeigte Nennspannung mit der hausinternen Nennspannung übereinstimmt.
 - Halten Sie das Netzkabel beim Ein- und Ausstecken immer am Stecker fest. Nie am Kabel ziehen.
 - Das Gerät sollte nicht mit einem externen Timer oder mit einer separaten Fernsteuerung verwendet werden.
 - Bringen Sie das Netzkabel nicht mit Wärmequellen (z. B. Herdplatten) in Berührung.
 - Kontrollieren Sie regelmässig, ob sich das Netzkabel in einwandfreiem Zustand befindet. Lassen Sie das Kabel bei Beschädigung durch einen Fachmann ersetzen (es besteht die Gefahr eines elektrischen Schlags!).
 - Gerät nie am Netzkabel tragen oder ziehen. Netzkabel nicht knicken, einklemmen oder über scharfe Kanten ziehen. Netzkabel nicht um das Gerät wickeln. Stromschlaggefahr durch Kabelbruch!
 - Das Gerät ist ausschliesslich für den privaten Gebrauch bestimmt, und nicht für den kommerziellen Gebrauch. Verwenden Sie das Gerät nur gemäss der in dieser Bedienungsanleitung enthaltenen

Vorschriften. Jeglicher Missbrauch des Geräts ist wegen der damit verbundenen Gefahren strengstens verboten! Wird das Gerät zweckentfremdet oder falsch bedient, kann keine Haftung für eventuelle Schäden übernommen werden.

- Wird das Gerät für gewerbliche Zwecke eingesetzt, erlischt jeder Garantieanspruch.
- Vermeiden Sie, das Gerät fallen zu lassen und harten Schlägen auszusetzen.
- Verwenden Sie nur das im Lieferumfang enthaltene oder von Betty Bossi zu diesem Produkt angebotene Zubehör. Anderes Zubehör aus Sicherheitsgründen nicht verwenden.
- Verwenden Sie das Gerät nicht, wenn das Motorgehäuse, das Netzkabel/der Netzadapter oder eines der Zubehörteile beschädigt ist oder nachdem Defekte aufgetreten sind.
- Versuchen Sie niemals, das Gerät selbst zu reparieren. Bauen Sie das Ge-

rät nicht selbst auseinander und reparieren Sie es nicht. Gefahr von Stromschlägen! Wenden Sie sich bei Funktionsstörungen nur an qualifiziertes Fachpersonal oder an den Betty Bossi Kundenservice. Wenn das Netzkabel/Ladegerät beschädigt ist, muss es durch den Hersteller, dessen Vertreter oder entsprechend qualifiziertes Personal ersetzt werden, um Gefahren zu vermeiden.



Achtung, Verletzungsgefahr:

- Die Zubehörteile/Düsen nur montieren oder abnehmen, wenn das Gerät ausgeschaltet ist und nicht mit dem Ladekabel verbunden ist.
- Haare, Kleidung und Finger sowie andere Körperteile immer von den Düsen und Geräteöffnungen fernhalten!
- Benutzen Sie den Staubsauger nicht, um Menschen oder Tiere abzusaugen. Die Düsen dürfen bei eingeschaltetem Gerät

nicht in die Nähe des Kopfes kommen!

- Beachten Sie unbedingt die nachfolgenden speziellen Sicherheitshinweise zum Staubsauger!
- Für Schäden, die durch Nichtbeachten dieser Gebrauchsanleitung entstehen, lehnt Betty Bossi jegliche Haftung ab.

Spezielle Sicherheitshinweise zu diesem Gerät:

- Benutzen Sie den Staubsauger nicht, wenn die Düse bzw. Bürste blockiert ist oder er an irgendeiner Stelle verstopft sein sollte, sonst könnte der Motor beschädigt werden! Bei einer Blockade der Düse/ Geräteöffnungen, das Gerät sofort ausschalten. Erst dann die Ursache der Blockade beheben.
 - Um den Motor und den HEPA-Filter zu schützen, dürfen folgende Materialien niemals eingesaugt werden:
 - leicht entflammare oder explosive Stoffe/ Gase sowie Reinigungs-
- mittel, da sie das Gerät zum Explodieren bringen können,
 - Asche, Zündhölzer, Zigaretten oder Kohle, da sie das Gerät in Brand setzen können,
 - Glassplitter, Nadeln oder andere scharfkantige bzw. spitze Gegenstände,
 - ätzende und giftige Substanzen,
 - Druckertoner, Puder oder ähnliches,
 - Schaum, Wasser, Flüssigkeiten, Säuren, Alkohol oder Chemikalien,
 - Haarknäuel, Papierschnipsel, Wollreste etc.,
 - grössere Teile, die das Gerät verstopfen könnten.
- Kontrollieren Sie, ob das Gerät richtig zusammengesetzt und alle Teile korrekt montiert wurden, bevor Sie es einschalten.
 - Entfernen Sie vor der Benutzung immer grössere und scharfkantige Gegen-

stände, welche auf der zu saugenden Fläche liegen.

- Halten Sie die Bürsten und Düsen immer sauber und entfernen Sie nach jeder Benutzung Haare, Staubfussel etc. Entleeren Sie auch regelmässig den Staubbehälter (spätestens, wenn er bis zur MAX-Markierung gefüllt ist) und reinigen Sie dabei auch den Schwammfilter und HEPA-Filter. Sollte das Gerät verstopft sein, Gerät ausschalten und prüfen, welcher Teil verstopft ist. Dann Blockade entfernen und Gerät 10 Minuten abkühlen lassen, bevor Sie es erneut einschalten.
- Gerät nie ohne korrekt eingesetztem Staubbehälter mit Zykloneinsatz, in welchem sich auch der HEPA-Filter befindet, in Betrieb nehmen!
- Gerät niemals in der Nähe von wärmeabgebenden Geräten oder brennenden Objekten benutzen, wie z. B. Heizkörper, Radiatoren, offenem Feuer, brennenden Zigaretten etc.

Spezielle Hinweise zum Gebrauch eines Akku-Geräts:

- Gerät niemals auseinander bauen oder in irgendeiner Form verändern.
- Schützen Sie das Gerät vor Schlägen, lassen Sie es nicht herunterfallen.
- Gerät nur in einer Raumtemperatur zwischen 5 °C und 40 °C benutzen, laden und lagern.
- Gerät und Akku vor längerer Sonneneinstrahlung schützen.
- Gerät nicht im Freien lagern. Akku niemals Feuer aussetzen.
- Vermeiden Sie eine Umgebung mit starken Magnetfeldern.
- Laden Sie das Gerät vor der ersten Inbetriebnahme und bevor Sie es längere Zeit lagern wollen komplett auf.
- Laden Sie das Gerät alle 2–3 Monate, auch wenn Sie es nicht verwenden, um eine Tiefentladung zu vermeiden. Gerät nur mit mitgeliefertem Ladegerät laden.

Sicherheitshinweise

- Gerät nicht in der Nähe von Münzen, Schrauben, Werkzeug oder anderen Metallobjekten lagern.
- Bevor Sie den Staubsauger benutzen, muss die Bodenrolle der Bodendüse installiert werden, sonst könnte das Motorgebläse blockieren und der Motor Feuer fangen.
- Bringen Sie Ihre Hände oder andere Körperteile niemals in die Nähe der Bürsten und Düsen, solange das Gerät eingeschaltet ist – Verletzungsgefahr!
- Sollte sich die Bodenrolle der Bodendüse während des Gebrauchs plötzlich nicht mehr drehen, schalten Sie das Gerät aus und prüfen Sie, ob sich Haare oder Staubfussel um die Rolle gewickelt haben und sie sich deshalb nicht mehr drehen kann. In diesem Fall die Rolle reinigen wie auf Seite 21 beschrieben.

Gerät auspacken

- Packen Sie das Gerät aus und vergewissern Sie sich, dass alle Teile vorhanden und unbeschädigt sind. Bei Transportschäden oder unvollständiger Lieferung schicken Sie das Produkt zurück an den Betty Bossi Kundenservice.
- Entfernen Sie alle Verpackungsmaterialien und Folien. Eventuelle Sicherheitsaufkleber vom Gerät nicht entfernen.

Gerätebeschreibung

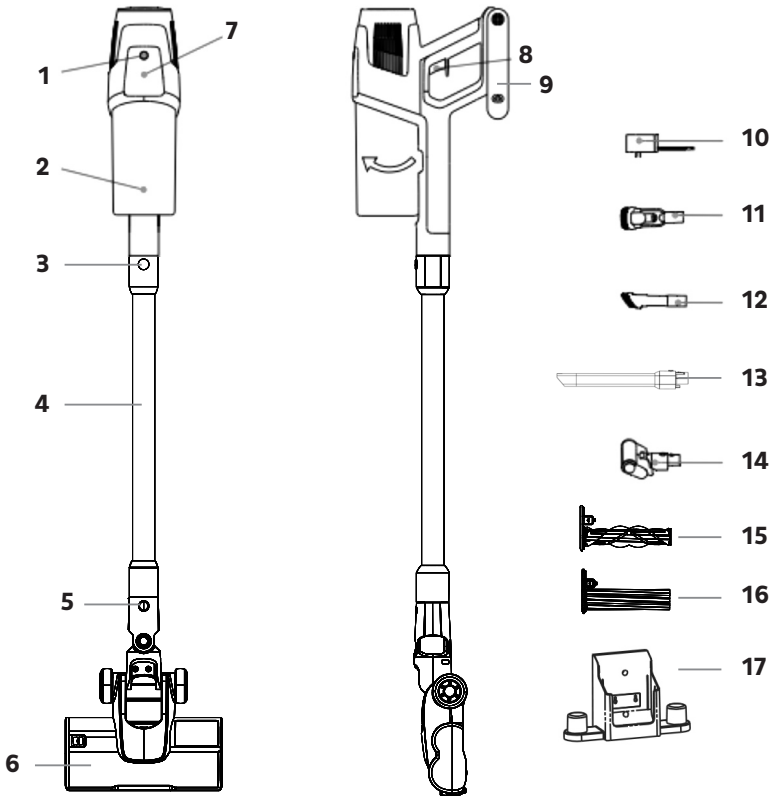

- 1 Saugleistungstaste
- 2 Staubbehälter
- 3 Entriegelungstaste für Saugrohr
- 4 Saugrohr
- 5 Entriegelungstaste für Bodendüse
- 6 elektrische Bodendüse
- 7 LED-Display

- 8 EIN/AUS-Schalter
- 9 Akku (abnehmbar)
- 10 Netzadapter mit Netzkabel
- 11 2 in 1 Polsterdüse
- 12 2 in 1 Fugendüse
- 13 lange Fugendüse mit Licht
- 14 Tiefenreinigungsbürste mit UV-Licht
- 15 Bodenrolle für Teppiche
- 16 Bodenrolle für Hartfloor
- 17 Wandhalterung

Montage als Bodenstaubsauger

Montage als Bodenstaubsauger

1. Montage Bodendüse und Saugrohr

- Halten Sie die elektrische Bodendüse wie abgebildet mit der einen Hand und stecken Sie mit der anderen Hand die untere Öffnung des Saugrohrs in den Anschluss der Bodendüse. Drücken Sie das Saugrohr so auf die Bodendüse, dass sie mit einem Klick-Geräusch einrastet.

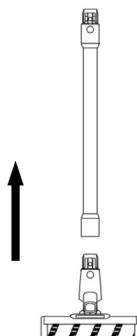

Hinweis:

Bodendüse und Saugrohr müssen so miteinander ausgerichtet sein, dass die Führungslinien in den beiden Verbindungen übereinanderstehen und ineinander gleiten können.

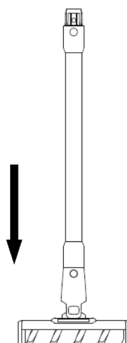

- **Zum Lösen der Bodendüse:** Drücken Sie die Entriegelungstaste für die Bodendüse (5) und ziehen Sie gleichzeitig die Bodendüse aus dem Saugrohr.

Hinweis:

Die Bodenrolle für die Bodendüse muss eingelegt sein, bevor Sie mit dem Saugen starten. Wie die Bodenrolle eingelegt bzw. entnommen wird, ist auf Seite 21 beschrieben.

2. Montage Akku und Saugereinheit

- Halten Sie die Saugereinheit mit einer Hand und mit der anderen den Akku und schieben Sie den Akku mit Hilfe der Führungsschiene in Pfeilrichtung in die Saugereinheit ein, so dass er einrastet und fest in der Saugereinheit installiert ist.

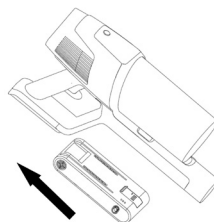

Montage als Handstaubsauger

Hinweis:

Wenn Sie das Gerät längere Zeit nicht benutzen wollen, sollten Sie den Akku aus der Saugereinheit nehmen und ihn getrennt in einem trockenen und kühlen Raum (nicht unter 5 °C) lagern. Setzen Sie den Akku niemals Feuchtigkeit oder direkter Sonneneinstrahlung aus.

- **Zum Lösen des Akkus:** Drücken Sie die Entriegelungstaste am Akku, um den Akku wieder aus der Saugereinheit zu nehmen.

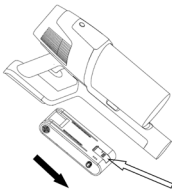

Entriegelungstaste für Akku

3. Montage Saugrohr und Saugereinheit

- Wenn das Saugrohr und die Bodendüse bereits montiert sind, kann die Saugereinheit mit Akku daran installiert werden. Richten Sie dazu die obere Öffnung des Saugrohrs mit der Öffnung der Saugereinheit aus und schieben Sie das Saugrohr in die Saugereinheit, bis es mit einem Klickgeräusch einrastet.



Montage als Handstaubsauger

Sie können das Gerät auch ohne Saugrohr und Bodendüse als Handstaubsauger verwenden. Dazu bringen Sie folgende Düsen und Bürsten direkt an der Saugereinheit an.

Dieses Zubehör kann direkt an der Saugereinheit installiert werden:

Tiefenreinigungsbürste mit UV-Licht	
2 in 1 Polsterdüse	
2 in 1 Fugendüse	
lange Fugendüse mit Licht	

Einsatzbereiche des Zubehörs

Einsatzbereiche des Zubehörs

- **2 in 1 Fugendüse:**
Ideal für schmale Schlitz
und Ecken, z.B. von Türen und
Fenstern. Sie können die Bürste
aus- oder einfahren.

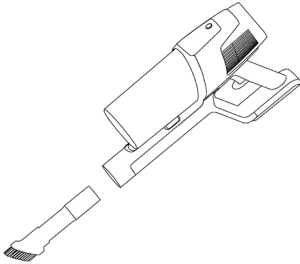

- **Lange Fugendüse mit Licht:**
Ideal für schwer erreichbare
oder dunkle Ecken und Ritzen.

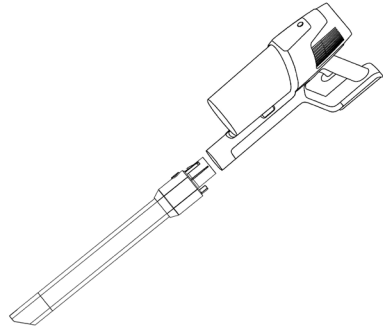

- **2 in 1 Polsterdüse:**
Ideal für die Reinigung von
Polstermöbeln, Schrankober-
flächen, Fensterbänken und
Arbeitsplatten. Sie können die
Bürste aus- oder einfahren.

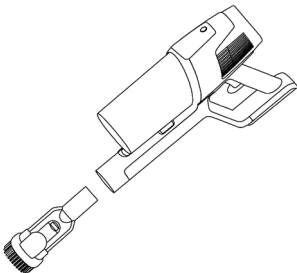

- **Tiefenreinigungsbürste mit UV-Licht**
Speziell entwickelt um Mat-
ratzen und Sofas abzusaugen.
Durch das Klopfen und die Vib-
ration der kleinen Walzenbür-
ste lösen sich feine Schmutz-
partikel, die sich tief in der Ma-
tratze oder im Sofa befinden,
und werden eingesaugt; auch
hilfreich bei der Bekämpfung
von Milben.

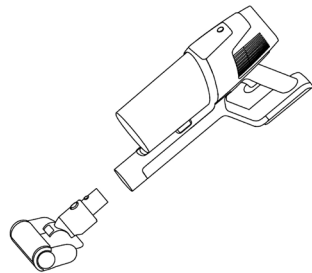

Vor der Inbetriebnahme

Vor der Inbetriebnahme

A. Wandhalterung an der Wand installieren

- Um den Ladevorgang und die Lagerung zu erleichtern, wird eine Wandhalterung mitgeliefert, in der das Gerät sowohl geladen als auch gelagert werden kann.
- Die Wandhalterung können Sie dank der mitgelieferten Schrauben und Dübeln leicht an die Wand montieren und daran den Staubsauger einhängen. Denken Sie daran zu prüfen, dass keine Stromleitungen in der Wand verlaufen, an welche Sie die Wandhalterung montieren, und dass sich in der Nähe eine Steckdose befindet. Die Wandhalterung nie in feuchten Räumen wie einer Küche oder einem Badezimmer installieren.

1. Stellen Sie die Saugereinheit in die Wandhalterung, die Saugereinheit sollte aufrecht und sehr nahe an der Wand in der Wandhalterung stehen.
2. Bohren Sie 2 Löcher in die Wand, die dem Abstand der Bohrlöcher in der Wandhalterung entsprechen. Dabei darauf achten, dass der Abstand von der Unterseite der Wandhalterung zum Boden 95 cm betragen muss.

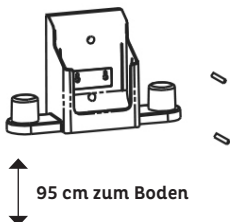

3. Stecken Sie jeweils einen Dübel in die Bohrung.

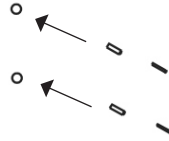

4. Platzieren Sie die Wandhalterung so, dass deren Bohrlöcher über den Dübeln stehen und schrauben Sie die Wandhalterung mit den beiden Schrauben fest in die Wand.

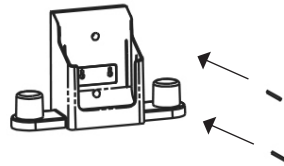

5. Hängen Sie den montierten Bodenstaubsauger in die Wandhalterung.

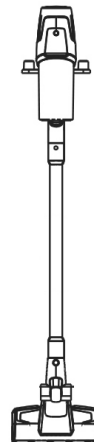

Vor der Inbetriebnahme

B. Akku laden

- Der Akku ist nicht voll geladen, wenn Sie ihn aus der Verpackung nehmen. Aus diesem Grund muss der Akku vor der ersten Inbetriebnahme geladen werden. Wird der Akku nicht geladen, ist er zu schwach und der Staubsauger kann nicht in Betrieb genommen werden.
- Wenn das Gerät die ersten drei Mal benutzt wird, ist es empfehlenswert, den Akku danach jeweils ca. 12 Stunden zu laden. Wenn das Gerät danach so lange benutzt wird, bis der Akku einmal entladen ist und dann erneut komplett aufgeladen wird, kann ab diesem Zeitpunkt immer ein normaler Ladevorgang durchgeführt werden.
- Ein normaler Ladevorgang dauert dann immer nur jeweils 3 Stunden. Nach dem Ladevorgang immer den Akku bzw. das Gerät vom Netzadapter/der Wandhalterung trennen und auch den Netzadapter aus der Steckdose ziehen, um Energie zu sparen.
- Sollte das Netzkabel beschädigt sein, wenden Sie sich an qualifiziertes Fachpersonal oder an den Betty Bossi Kundenservice. Netzkabel niemals selbst reparieren!

Akkustand-Anzeige auf dem Display

Auf dem Display wird der Ladestatus des Akkus in Prozent neben dem Akku-Symbol angezeigt. Sollte diese Zahl weniger oder gleich 20% sein, kann das Gerät nicht mehr in die höhere Saugleistung geschaltet werden. Wir empfehlen, das Gerät spätestens dann aufzuladen.

Die Batterieanzeige leuchtet, ebenso die Prozentanzeige. Im weissen Strahlenring leuchtet rundum abwechselnd jede Leuchte für 2 Sekunden auf. Sobald der Akku voll geladen ist, wird im Display 100% angezeigt, der komplette Strahlenring leuchtet konstant für 30 Minuten, dann erlischt er.

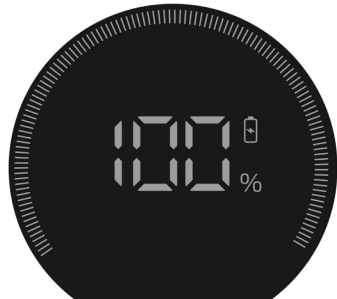

Vor der Inbetriebnahme

1. Möglichkeit: Bodestaubsauger mit eingelegtem Akku steht in der Wandhalterung

Stecken Sie den Netzadapter in eine passende Steckdose und stecken Sie den Anschlussstecker in die Buchse an der Unterseite der Wandhalterung. Während des Ladeprozesses leuchtet das Ladesymbol weiss, das weisse Licht blinkt und im Display wird ebenfalls der Ladeprozess angezeigt. Sobald der Akku voll geladen ist, leuchten alle drei Lichter konstant weiss.

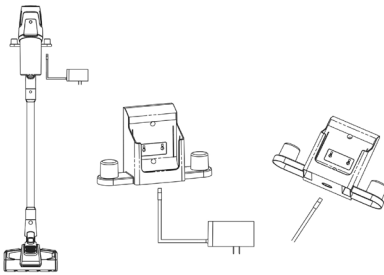

3. Möglichkeit: Akku wird ohne Gerät geladen

Sie können auch den Akku, wenn er aus der Saugeinheit genommen ist, alleine laden. Stecken Sie den Netzadapter in eine passende Steckdose und stecken Sie den Anschlussstecker in die Buchse des Akkus. Während des Ladeprozesses blinken drei kleine Leuchten am Akku. Sobald der Akku voll geladen ist, leuchten alle drei Lichter konstant weiss.

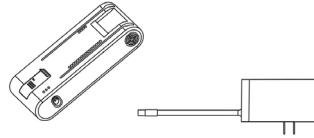

2. Möglichkeit: Saugeinheit mit eingelegtem Akku wird geladen

Stecken Sie den Netzadapter in eine passende Steckdose und stecken Sie den Anschlussstecker in die Buchse des Akkus. Während des Ladeprozesses leuchtet das Ladesymbol weiss, das weisse Licht blinkt und im Display wird ebenfalls der Ladeprozess angezeigt. Sobald der Akku voll geladen ist, leuchten alle drei Lichter konstant weiss.

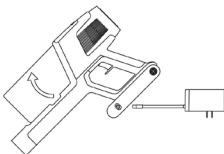

Inbetriebnahme



Ein Stromschlag kann tödlich sein! Befolgen Sie bitte die Sicherheitsvorschriften!

- Nachdem Sie den Akku geladen haben, trennen Sie den Akku bzw. die Wandhalterung vom Netzadapter. Prüfen Sie, dass der Akku an der Saugereinheit angebracht ist und die benötigten Bürsten und Düsen am Gerät montiert sind.
- 1. Schalten Sie das Gerät mit der EIN/AUS-Taste ein. Das Gerät saugt nun in der automatischen Saugleistung.
- 2. Drücken Sie die Saugleistungstaste, um eine andere Saugstärke festzulegen. Durch jedes Drücken der Saugleistungstaste wechseln Sie zwischen: niedriger Saugleistung, mittlerer Saugleistung, hoher Saugleistung, automatischer Saugleistung, usw.
- 3. Wenn Sie erneut die EIN/AUS-Taste drücken, schalten Sie den Staubsauger wieder aus.
- **Automatische Saugleistung:** Sobald Sie den Staubsauger einschalten, arbeitet er in der automatischen Saugleistung, d.h. je nach Staubkonzentration und Beanspruchung der Bo-

düse wird die entsprechende Saugleistung eingestellt. Im Display erscheint „AUTO“ unter der Ladestatus-Anzeige. Je nach momentaner Staubkonzentration leuchtet der weiße Strahlenring auf: Je mehr Staub, desto mehr Strahlen leuchten (siehe Abb. 1).



- **Niedrige Saugleistung:** Wenn Sie die Saugleistungstaste einmal drücken, gelangen Sie in die niedrige Saugleistung, im Display wird unter der Ladestatus-Anzeige ein Strich  angezeigt. Der weiße Strahlenring leuchtet zu einem Drittel (siehe Abb. 2).
- **Mittlere Saugleistung:** Wenn Sie die Saugleistungstaste ein weiteres Mal drücken, gelangen Sie in die mittlere Saugleistung, im Display werden unter der Ladestatus-Anzeige zwei Striche  angezeigt. Der weiße Strahlenring leuchtet zu zwei Dritteln (siehe Abb. 3).
- **Hohe Saugleistung:** Wenn Sie die Saugleistungstaste ein drittes Mal drücken, gelangen Sie in die hohe Saugleistung, im Display werden unter der Ladestatus-Anzeige drei Striche  angezeigt. Der weiße Strahlenring leuchtet komplett (siehe Abb. 4).



Abb. 1



Abb. 2



Abb. 3



Abb. 4

Inbetriebnahme

Hinweise:

Wenn die Akkuleistung nur noch 20% beträgt oder weniger, schaltet sich das Gerät von der hohen Saugleistung automatisch in die mittlere Saugleistung, damit eine längere Saugdauer sichergestellt ist. Das Gerät lässt sich nicht zurück in die hohe Saugleistung schalten. Erst wenn der Akku wieder geladen ist, können Sie auch die hohe Saugleistung wieder einstellen.

Wenn Sie das Gerät mit der EIN/AUS-Taste ausschalten, erlischt das Display und die Entladung stoppt.

Achtung:

Das Gerät nie einschalten, solange es mit dem Netzadapter verbunden ist.

Gebrauch der elektrischen Bodendüse

- Mit der elektrischen Bodendüse mit eingelegter Bodenrolle können Sie Staub von Kurzhaar-Teppichen, Hartböden und Fliesenböden saugen.
- Es gibt eine Bodenrolle für Teppiche und eine Bodenrolle für Hartböden.



Bodenrolle für Teppiche



Bodenrolle für Hartböden

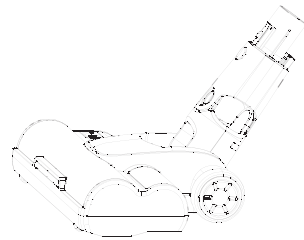

Die Bodendüse kann auch komplett flach gestellt werden, um bequem unter Möbel und Betten zu saugen.



Hinweis:

Wenn sich während des Saugens die Bodenrolle plötzlich nicht mehr bewegt, handelt es sich um einen Schutzmechanismus um Schäden am Bodendüsen-Motor bzw. Verletzungen zu vermeiden. Die Bodenrolle stoppt, wenn etwas die Rotation blockiert, sich zu viele Fussel und Haare um die Rolle gewickelt haben oder wenn z.B. ein Kind mit der Hand in die Rolle greift. In diesem Fall Staubsauger ausschalten und die Rolle entnehmen und säubern wie auf Seite 21 beschrieben.

Reinigung und Pflege

1. Staubbehälter leeren und reinigen / Filter reinigen

- Wir empfehlen, den Staubbehälter nach jedem Saugvorgang zu leeren, um die optimale Saugleistung sicherzustellen. Sollte sich soviel Staub im Staubbehälter gesammelt haben, dass der HEPA-Filter blockiert wird, muss beides entnommen und gereinigt werden.
 - Einen Ersatz-HEPA-Filter können Sie bei Bedarf im Betty Bossi Shop nachbestellen.
1. Wenn Sie den Staubbehälter in Pfeilrichtung drehen, öffnet und schliesst sich die Bodenabdeckung des Staubbehälters. Nehmen Sie den Staubbehälter aus der Saugereinheit.

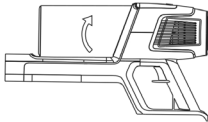

2. Halten Sie den Griff des HEPA-Filters und ziehen Sie ihn nach oben: So können Sie den Zykloneinsatz vom Staubbehälter trennen.

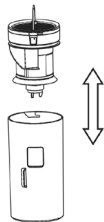

3. Drehen Sie nun den HEPA-Filter aus dem Zykloneinsatz heraus. Entnehmen Sie auch den Schwammfilter unter dem HEPA-Filter.

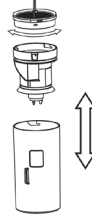

4. Leeren Sie den Staubbehälter direkt in einen Abfalleimer oder einen Abfallsack. Achten Sie darauf, dass sich der Staub im Staubbehälter nicht wieder in der Luft verteilt.
5. Wischen Sie den Staubbehälter innen und aussen mit einem leicht feuchten Küchenpapier sauber, dann trocknen Sie ihn mit einem trockenen Tuch.
6. Klopfen Sie beide Filter vorsichtig aus und waschen Sie beide Filter bei Bedarf unter fließendem, kaltem Wasser. Lassen Sie beide Filter komplett an der Luft trocknen (das dauert mindestens 24 Stunden), bevor Sie sie wieder in das Gerät zurücksetzen.

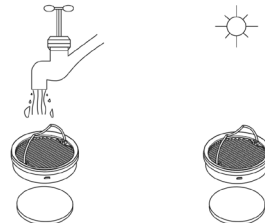

Reinigung und Pflege

7. Setzen Sie die sauberen und trockenen Filter zurück in den Staubbehälter, der Pfeil auf dem Zykloneinsatz muss am Ende über dem Pfeil des Staubbehälters liegen. Drücken Sie den Deckel des Staubbehälters wieder vorsichtig auf den Staubbehälter, bis Sie ein Klickgeräusch hören und er wieder eingerastet ist. Setzen Sie den Staubbehälter wieder in die Saugeinheit ein, indem Sie ihn eindrehen.

2. Bodenrolle von elektrischer Bodendüse reinigen

- Nach längerem Gebrauch verfangen sich Haare und Fussel in der Bodenrolle der Bodendüse, deshalb muss auch diese von Zeit zu Zeit entnommen und gereinigt werden.
1. Um die Rolle aus der Bodendüse zu nehmen, drücken Sie den Entriegelungsschalter wie abgebildet nach links.

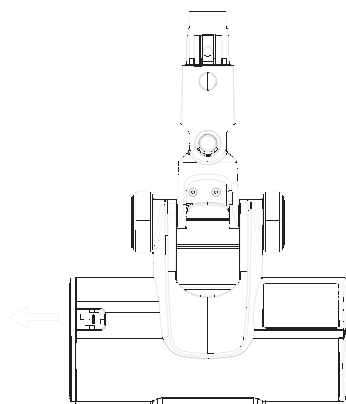

2. Ziehen Sie nun die seitliche Abdeckung mit Rolle an der offenen Seite aus der Düse.

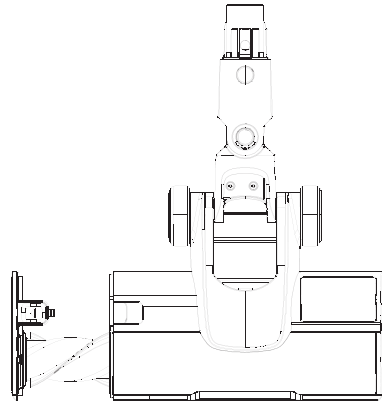

3. Reinigen Sie die Rolle, indem Sie die umwickelten Haare aufschneiden und wegzupfen. **Achtung:** Die Rolle darf nicht in Wasser getaucht werden!
4. Danach setzen Sie die Rolle zurück in die Düse, indem Sie genau umgekehrt verfahren. Der Entriegelungsschalter muss wieder im Gehäuse der Bodendüse einrasten.

Lagerung

Lagerung

- Wenn Sie den Staubsauger längere Zeit nicht benutzen wollen, sollten Sie in jedem Fall den Akku aus der Saugereinheit nehmen. Drücken Sie dazu die Entriegelungstaste am Akku und ziehen Sie den Akku in Pfeilrichtung aus der Saugereinheit.

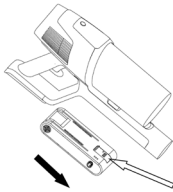

Entriegelungstaste für Akku

- Legen Sie den Akku in eine Plastiktüte und lagern Sie ihn an einem trockenen Platz bei einer Temperatur zwischen 5 °C und 40 °C.
- Lagern Sie auch den Staubsauger und alle Zubehörteile in einem trockenen und kühlen Raum. Weder der Staubsauger noch der Akku sollten in einer feuchten Umgebung oder an einem Ort mit direkter Sonneneinstrahlung gelagert werden.

Achtung:

Achten Sie immer darauf, dass der Netzadapter von der Steckdose getrennt ist, wenn Sie das Gerät lagern.

Problembhebung

Problem	mögliche Ursache	Lösung
Der Motor läuft nicht.	Akku leer.	Akku laden.
	Der Staubsauger ist nicht korrekt zusammengebaut worden.	Staubsauger wie auf den Seiten 12 bis 13 beschrieben zusammenbauen.
	Der Pfeil auf dem Zykcloneinsatz liegt nicht genau über dem Pfeil auf dem Staubbehälter, was bedeutet, dass der Zykcloneinsatz nicht korrekt im Staubbehälter eingelegt ist.	

Problembehebung

Problem	mögliche Ursache	Lösung
Saugleistung ist schwach.	Staubbehälter ist voll.	Staubbehälter leeren.
	Der Filter ist verschmutzt und voller Staub.	HEPA-Filter und Schwammfilter reinigen wie auf Seite 20 beschrieben.
	Die Ansaugöffnung der Bodendüse ist verstopft oder die Bodenrolle der Bodendüse ist blockiert.	Bodendüse reinigen bzw. Bodenrolle entnehmen und reinigen wie auf Seite 21 beschrieben.
Die Betriebsdauer ist nach dem Laden zu kurz.	Der Akku wurde zu kurz geladen.	Befolgen Sie die Angaben auf den Seiten 16 und 17 um den Akku voll zu laden.
	Der Akku ist alt.	Der Akku ist ein Verschleißartikel und muss gegebenenfalls ersetzt werden. Kontaktieren Sie den Betty Bossi Kundenservice.

Fehlermeldungen im Display

Fehlermeldungen im Display

- Wenn der HEPA-Filter nicht korrekt installiert ist oder fehlt, lässt sich das Gerät nicht einschalten. Im Display leuchtet „Er“ auf und zusätzlich blinkt das Blockade-Symbol . Wenn der HEPA-Filter wieder korrekt installiert ist, erlischt die Fehlermeldung im Display und das Gerät kann in Betrieb genommen werden.



- Wenn die Luftansaugung blockiert ist oder voller Staub, blinkt das Blockade-Symbol  im Display während gleichzeitig die Ladestatus-Anzeige leuchtet. In diesem Fall muss der

Fehlermeldungen im Display

Staubbehälter geleert werden, danach Gerät erneut starten.



- Wenn der Staubsauger nur bei geringer Saugleistung arbeitet oder gar nicht saugt, zeigt das Display konstant „100%“ an. In diesem Fall muss der Staub von der Staubsensorlampe abgewischt werden, damit die Staubkonzentration wieder erfasst werden kann.

- Wenn die Bodenrolle gereinigt werden muss, blinkt das Rollen-Symbol  im Display während gleichzeitig die Ladestatus-Anzeige leuchtet. In diesem Fall muss die Bodenrolle entnommen und gereinigt werden, danach Gerät erneut starten.

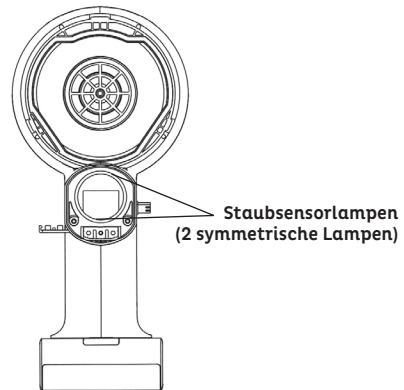

- Wenn die Bodenrolle blockiert ist, schaltet sich das Gerät automatisch aus. Im Display leuchtet „Er“ auf und gleichzeitig blinkt das Rollen-Symbol  im Display. In diesem Fall muss die Bodenrolle entnommen und gereinigt werden, danach Gerät erneut starten.



Hinweis:

Sollten andere Störungen auftreten, kontaktieren Sie bitte den Betty Bossi Kundenservice. Führen Sie Reparaturen niemals selbst durch, bauen Sie die Saugereinheit oder den Akku niemals auseinander.

Service

Kundenservice

- Bei Funktionsstörungen oder für Beratung hinsichtlich der Benutzung, wenden Sie sich bitte an das geschulte Personal des Betty Bossi Kundenservice:
Tel.: +41 (0) 44 209 19 29
Mail: info@bettybossi.ch

Garantie

- Betty Bossi übernimmt für Ihr Gerät zwei Jahre Garantie ab Verkaufsdatum.
- Die Garantiebedingungen entnehmen Sie bitte dem Kaufvertrag.

Entsorgung



Alle Elektrogeräte müssen im Interesse der Umwelt am Ende ihrer Lebensdauer einer ordnungsgemässen Entsorgung zugeführt werden. Ausgediente Geräte müssen durch Abtrennen des Netzkabels unbrauchbar gemacht werden und dürfen nicht

im Hausmüll entsorgt werden. Bringen Sie Ihr Gerät in die nächste Wertstoff-Sammlung oder zu Ihrer Verkaufsstelle, damit recyclebares Material wiederverwendet wird und Ihr Gerät einer umweltgerechten Entsorgung zugeführt wird.

Technische Daten

Produktbezeichnung	Staubsauger, Akku
Artikel-Nummer	32176
Daten Ladegerät:	
Hersteller	Shenzhen Super Eagle Tech Co. Ltd
Modell	P800-300160-EU
Spannung aus dem Versorgungsnetz	100-240 V AC
Frequenz aus dem Versorgungsnetz	~ 50/60 Hz
Ausgangsspannung	30 V
Ausgangsstrom	1.6 A
Ausgangsleistung	48 W
Durchschnittliche Effizienz im Betrieb	87.77%
Effizienz bei geringer Last (10%)	75.80%
Leistungsaufnahme bei Nulllast	0.09 W
Akku	25.2 V 3900mAh, Li-ion
Motorleistung	550 W BLDC
Absicherung	6 A
Abmessungen	7.5 x 7.5 x 42.5 cm
Kabellänge Ladegerät	1.75 m
Gewicht	0.52 kg
Geprüft	CE, S+
Erfüllt EU-Vorschriften	Ja
Produkt-Garantie	2 Jahre

Technische Änderungen vorbehalten.



Instructions de sécurité

Veillez lire attentivement ce mode d'emploi avant la mise en service de l'appareil. Conservez le mode d'emploi en lieu sûr pour pouvoir le relire ultérieurement. Si vous transmettez l'appareil à une autre personne, pensez à lui remettre également le mode d'emploi.

- Si cet appareil est détourné de sa fonction première, mal utilisé ou n'est pas réparé dans les règles de l'art, le fabricant ne peut pas être tenu pour responsable en cas d'endommagement. Dans ce cas la garantie est annulée.
- Cet appareil peut être utilisé par des enfants de 8 ans ou plus et par des personnes aux capacités corporelles, sensorielles ou mentales réduites ou des personnes qui ne disposent pas de suffisamment d'expérience ou de connaissance quant à l'utilisation de l'appareil, à condition qu'une personne responsable de leur sécurité les surveille ou leur donne des instructions pour une utilisation sécurisée de l'appareil et leur indique les dangers possibles lors de l'utilisation.
- Les enfants doivent être surveillés pour garantir qu'ils ne jouent pas avec l'appareil.
- Les enfants ne doivent pas jouer avec les rubans adhésifs et les matériaux d'emballage de l'appareil. Danger de mort en cas d'étouffement.
- Rangez l'appareil, les suceurs et brosses ainsi que l'adaptateur de réseau toujours hors portée des enfants.
- L'aspirateur n'est conçu que pour une utilisation à l'intérieur d'un domicile privé. N'exposez pas l'appareil à la pluie ou à l'humidité et ne l'utilisez pas à l'extérieur. Ne chargez l'appareil qu'à l'intérieur. Un non-respect de cette consigne entraîne l'annulation de la garantie.
- N'utilisez pas l'appareil à proximité d'un endroit où il risquerait d'entrer en contact avec de l'eau.

Instructions de sécurité

- L'unité d'aspiration, le câble et l'adaptateur de réseau ne doivent pas entrer en contact avec de l'eau. Risque d'électrocution!
- Ne touchez pas l'appareil, le câble et l'adaptateur de réseau avec des mains humides.
 - Si l'appareil devait tomber dans de l'eau, débranchez toujours l'adaptateur de réseau avant de sortir l'appareil de l'eau. Dans ce cas, l'appareil doit être contrôlé par un professionnel qualifié avant d'être réutilisé.
 - Ne plongez pas l'appareil dans de l'eau pour le nettoyer. N'utilisez jamais d'alcool, de produits d'entretien récurant ou d'éponges abrasives pour nettoyer l'appareil!
 - Ne laissez pas l'appareil sans surveillance lorsqu'il est en marche.
 - Dans les cas suivants éteignez toujours l'appareil:
 - en cas de dysfonctionnement pendant l'utilisation,
 - avant le montage et le démontage des accessoires,
 - avant le nettoyage de l'appareil,
 - après l'utilisation,
 - si vous n'utilisez pas l'appareil.
 - Retirez toujours l'adaptateur de réseau si:
 - l'appareil n'est pas en charge,
 - vous désirez nettoyer l'appareil,
 - avant de ranger l'appareil.
 - Utilisez exclusivement le chargeur fourni pour charger l'aspirateur.
 - Chargez l'appareil régulièrement, même lorsque vous ne l'utilisez pas pendant une période prolongée afin d'éviter une décharge profonde.
 - N'utilisez pas l'appareil à proximité d'une source de chaleur comme une plaque de cuisson ou un four. N'exposez jamais l'appareil à une chaleur intense ou aux rayons du

Instructions de sécurité

soleil. La chaleur risquerait de déformer et de décolorer les éléments en plastique ou d'endommager la batterie.

- Éteignez un appareil en feu uniquement avec une couverture anti-feu.
- N'introduisez pas vos doigts ou des objets dans les orifices de l'appareil ou dans les buses et ne les recouvrez jamais. N'utilisez jamais l'appareil si les orifices de l'appareil sont bloqués.
- Soyez particulièrement vigilant lorsque vous utilisez l'appareil en présence d'enfants ou d'animaux domestiques.
- Avant de brancher l'adaptateur de réseau dans une prise secteur, vérifiez que la tension nominale indiquée sur la plaque signalétique correspond à la tension nominale du réseau électrique.
- Tenez toujours le câble au niveau de la prise pour brancher ou débrancher l'appareil. Jamais au niveau du câble lui-même!
- N'utilisez pas l'appareil avec une minuterie externe ou avec une télécommande externe.
- Ne mettez pas le câble en contact avec une source de chaleur (p.ex. une plaque de cuisson).
- Vérifiez régulièrement le bon état du câble. En cas d'endommagement, demandez à un professionnel de remplacer le câble (risque de choc électrique!).
- Ne portez pas l'appareil en le tenant par le câble et ne tirez pas dessus. Ne pliez pas le câble, ne le coinciez pas et ne le faites pas passer le long de rebords tranchants. N'enroulez pas le câble autour de l'appareil. Risque d'électrocution en cas de rupture du câble!
- L'appareil est exclusivement conçu pour un usage domestique et non pas pour un usage commercial. Utilisez l'appareil exclusivement conformément aux consignes indiquées dans ce mode d'emploi. Toute utilisation

Instructions de sécurité

non-conforme de l'appareil est strictement interdite en raison des dangers qui peuvent en découler! En cas d'utilisation non conforme ou de mauvaise utilisation les dommages pouvant en résulter ne sont pas couverts par la garantie.

- Si l'appareil est utilisé à un usage commercial, tout droit à la garantie est annulé.
- Évitez de faire tomber l'appareil et de l'exposer à des chocs violents.
- Utilisez exclusivement les accessoires fournis ou recommandés pour cet appareil par Betty Bossi. Pour des raisons de sécurité, n'utilisez pas d'autres accessoires.
- N'utilisez pas l'appareil si le châssis du moteur, le câble/l'adaptateur de réseau ou un accessoire est endommagé ou après l'apparition d'un défaut.
- N'essayez jamais de réparer vous-même l'appareil. Ne démontez jamais vous-même l'appareil et

ne le réparez pas. Risque d'électrocution! En cas de panne, prenez contact avec un professionnel qualifié ou avec le service client de Betty Bossi. Si le câble/le chargeur est endommagé, il doit être remplacé par le fabricant, son représentant ou une personne adéquatement qualifiée afin d'éviter tout risque.



Attention, risque de blessures:

- Ne montez ou démontez les accessoires / buses que lorsque l'appareil est éteint et débranché du câble de charge.
- Tenez toujours vos cheveux, vêtements et doigts ainsi que toute autre partie corporelle à l'écart des buses et des orifices de l'appareil!
- N'utilisez pas l'aspirateur pour aspirer des personnes ou animaux. Les buses ne doivent pas être approchées de votre tête si l'appareil est en marche!
- Veuillez impérativement respecter les consignes de

Instructions de sécurité

sécurité spéciales pour cet aspirateur qui sont indiquées ci-dessous!

- En cas d'endommagement résultant d'un non-respect de ce mode d'emploi, la responsabilité de Betty Bossi ne s'applique pas.

Consignes de sécurité spéciales pour cet appareil

- Afin de ne pas endommager le moteur, n'utilisez pas l'aspirateur si la buse ou la brosse est bloquée ou si une autre partie de l'appareil est bloquée. Éteignez immédiatement l'appareil si la buse / les orifices de l'appareil sont bloqués. Recherchez ensuite seulement ce qui bloque.
- Pour protéger le moteur et le filtre HEPA, n'aspirez jamais les matériaux suivants:
 - des substances / gaz inflammables ou explosifs ainsi que des produits d'entretien, car ils pourraient faire exploser l'appareil,
 - des cendres, allumettes, cigarettes ou du charbon, car ils pourraient mettre feu à l'appareil,
 - des bris de verre, aiguilles ou autres objets tranchants ou pointus,
 - des substances corrosives ou toxiques,
 - des cartouches pour imprimante, de la poudre ou similaire,
 - de la mousse, de l'eau, des liquides, des acides, alcools ou produits chimiques,
 - des touffes de cheveux, des morceaux de papier, des restes de laine etc.,
 - des objets de grande taille qui risqueraient de boucher l'appareil.
- Vérifiez que l'appareil est correctement assemblé et que tous les éléments sont correctement mis en place avant de mettre l'appareil en marche.
- Avant toute utilisation, retirez toujours les objets de grande taille ou tranchants qui se trouvent sur la surface à nettoyer.

Instructions de sécurité

- Maintenez les brosses et les buses toujours propres et retirez les cheveux, peluches etc. après chaque utilisation. Videz également régulièrement le bac à poussière (au plus tard lorsqu'il est rempli jusqu'au marquage MAX) et nettoyez également le filtre éponge et le filtre HEPA. Si l'appareil est bouché, éteignez-le et vérifiez quel élément est bouché. Retirez ce qui bloque et laissez l'appareil refroidir pendant 10 minutes avant de le remettre en marche.
- Ne mettez jamais l'appareil en marche sans avoir préalablement correctement mis en place le bac à poussière avec l'embout cyclonique dans lequel se trouve également le filtre HEPA!
- N'utilisez jamais l'appareil à proximité d'appareils dégageant de la chaleur ou d'objets en feu, p.ex. un radiateur, flamme nue, cigarette allumée, etc.

Remarques spéciales pour l'utilisation d'un appareil disposant d'une batterie:

- Ne démontez jamais l'appareil et ne le modifiez jamais.
- Protégez l'appareil de coups, ne le faites pas tomber.
- Utilisez, chargez et rangez l'appareil dans une pièce dans laquelle la température est entre 5 °C et 40 °C.
- N'exposez pas l'appareil et la batterie aux rayons du soleil pendant une période prolongée.
- Ne rangez pas l'appareil à l'extérieur, ne mettez jamais la batterie en contact avec une flamme.
- Évitez un environnement dans lequel se trouve des champs magnétiques trop importants.
- Chargez l'appareil toujours entièrement avant la première mise en service ainsi qu'avant de le ranger pour une période prolongée.
- Chargez l'appareil tous les 2 ou 3 mois, même si

vous ne l'utilisez pas afin d'éviter une décharge en profondeur. Ne chargez l'appareil qu'avec le chargeur fourni.

- Ne rangez pas l'appareil à proximité de pièces, vis, outils ou autres objets métalliques.
- Avant d'utiliser l'aspirateur, vous devez installer le rouleau du suceur pour sol, sinon la ventilation du moteur risquerait de se bloquer et le moteur de prendre feu.
- N'approchez jamais vos mains ou autres parties corporelles des brosses et suceurs tant que l'appareil est en marche – Risque de blessures!
- Si le rouleau du suceur pour sol s'arrête spontanément de tourner pendant l'utilisation, éteignez l'appareil et vérifiez si des cheveux ou des peluches se sont coincés dans le rouleau, ce qui l'empêche de tourner. Dans ce cas, nettoyez le rouleau comme indiqué page 45.

Déballer l'appareil

- Déballer l'appareil et vérifiez que toutes les pièces sont fournies et en bon état. En cas d'un endommagement pendant le transport ou de livraison incomplète, veuillez retourner le produit au service client de Betty Bossi.
- Retirez tous les matériaux d'emballage et les films. Ne retirez pas les éventuels autocollants de sécurité de l'appareil.

Description de l'appareil

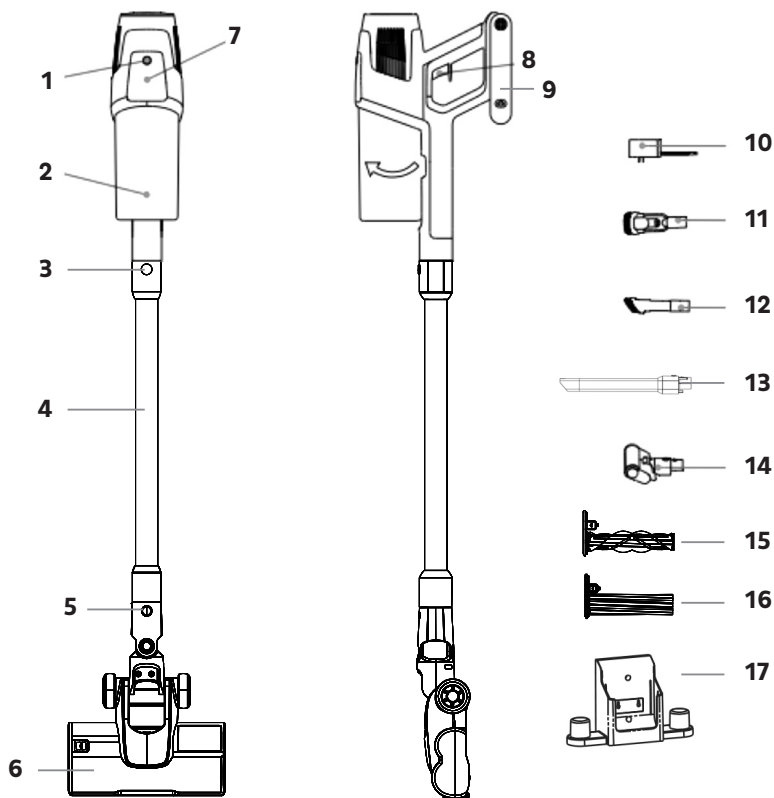

- 1 Touche pour la puissance d'aspiration
- 2 Bac à poussière
- 3 Touche de déverrouillage du tube de l'aspirateur
- 4 Tube de l'aspirateur
- 5 Touche de déverrouillage du suceur pour sol
- 6 Suceur pour sol électrique
- 7 Écran LED
- 8 Interrupteur MARCHE/ARRET

- 9 Batterie (amovible)
- 10 Adaptateur de réseau avec câble
- 11 Suceur pour canapé 2 en 1
- 12 Suceur pour fente 2 en 1
- 13 Suceur long pour fente avec lampe
- 14 Brosse de nettoyage en profondeur avec lampe UV
- 15 Rouleau pour tapis
- 16 Rouleau pour sol dur
- 17 Support mural

Montage comme aspirateur balai

Montage comme aspirateur balai

1. Montage du suceur pour sol et du tube

- Tenez le suceur pour sol électrique avec une main comme indiqué sur l'illustration et insérez avec votre autre main l'orifice inférieur du tube dans l'orifice correspondant du suceur pour sol. Enfoncez le tube sur le suceur pour sol jusqu'à ce que vous entendiez un déclic.

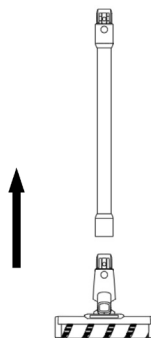

Remarque:

Le suceur pour sol et le tube doivent être alignés de telle manière que les lignes de guidage des deux éléments se superposent et puissent glisser l'une dans l'autre.

Remarque:

Le rouleau du suceur pour sol doit être mis en place avant de commencer à utiliser l'appareil. Référez-vous à la page 45 pour voir comment le rouleau doit être monté ou démonté.

2. Montage de la batterie et de l'unité d'aspiration

- Tenez l'unité d'aspiration avec une main et la batterie avec votre autre main et insérez la batterie dans l'unité d'aspiration en direction de la flèche en vous aidant du rail de guidage pour qu'elle s'enclenche et soit bien fixée dans l'unité d'aspiration.

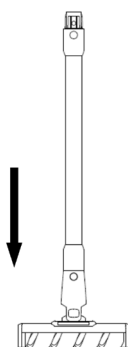

- **Pour décrocher le suceur pour sol:** Appuyez sur la touche de déverrouillage pour le suceur pour sol (5) et tirez simultanément sur le suceur pour sol pour le décrocher du tube.

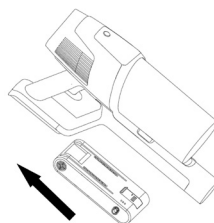

Montage comme aspirateur à main

Remarque:

Si vous ne souhaitez pas utiliser l'appareil pendant une période prolongée, nous vous recommandons de retirer la batterie de l'unité d'aspiration et de la ranger séparément dans une pièce sèche et fraîche (toutefois pas en-dessous de 5 °C). N'exposez jamais la batterie à l'humidité ou directement aux rayons du soleil.

- **Pour détacher la batterie:** Appuyez sur la touche de déverrouillage située sur la batterie pour détacher la batterie de l'unité d'aspiration.

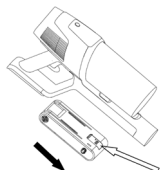

Touche de déverrouillage pour la batterie

3. Montage du tube et de l'unité d'aspiration

- Après avoir monté le tube et le suceur pour sol, vous pouvez installer l'unité d'aspiration et la batterie. Alignez pour cela l'orifice supérieur du tube sur l'orifice de l'unité d'aspiration et insérez le tube dans l'unité d'aspiration, jusqu'à ce qu'il s'enclenche avec un déclic.

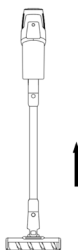

Montage comme aspirateur à main

Vous pouvez également utiliser l'appareil sans le tube et le suceur pour sol comme aspirateur à main. Montez pour cela les suceurs et brosses ci-dessous directement sur l'unité d'aspiration.

Ces accessoires peuvent être directement installés sur l'unité d'aspiration:

Brosse de nettoyage en profondeur avec lampe UV	
Suceur pour canapé 2 en 1	
Suceur pour fente 2 en 1	
Suceur long pour fente avec lampe	

Utilisation des accessoires

Utilisation des accessoires

- **Suceur pour fente 2 en 1:** Idéal pour les petites fentes et recoins, p.ex. de portes et fenêtres. Vous pouvez sortir ou rentrer la brosse.

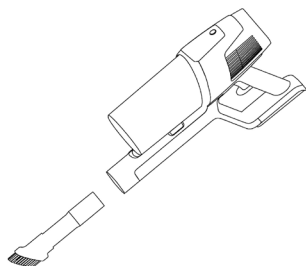

- **Suceur long pour fente avec lampe:** Idéal pour les recoins et fentes sombres ou difficiles d'accès.

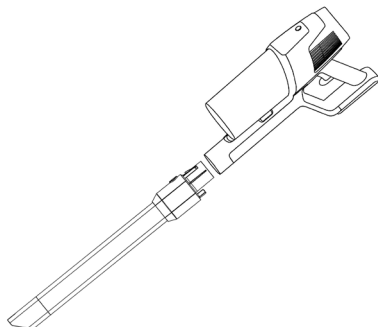

- **Suceur pour canapé 2 en 1:** Idéal pour nettoyer les meubles rembourrés, les dessus des armoires, les rebords de fenêtres et les plans de travail. Vous pouvez sortir ou rentrer la brosse.

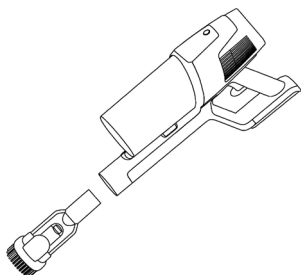

- **Brosse pour le nettoyage en profondeur avec lampe UV:** Spécialement développée pour aspirer les matelas et les canapés. La petite brosse cylindrique tapote et vibre ce qui permet de détacher et d'aspirer les petites particules de poussière qui se trouvent en profondeur dans les matelas et les canapés; également utile pour lutter contre les acariens.

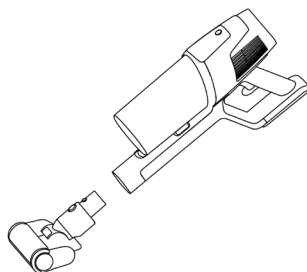

Avant la mise en service

Avant la mise en service

A. Installation du support mural sur un mur

- Afin de faciliter la charge et le rangement, l'appareil est livré avec un support mural dans laquelle il peut être aussi bien chargé que rangé.
 - Vous pouvez monter facilement le support mural sur un mur avec les vis et chevilles fournies et y accrocher ensuite l'aspirateur. N'oubliez pas de vérifier qu'il n'y ait pas de conduites électriques dans le mur, à l'endroit où vous souhaitez installer le support mural. Il doit être monté à proximité d'une prise murale. N'installez jamais le support mural dans une pièce humide comme une cuisine ou une salle de bains.
1. Placez l'unité d'aspiration dans le support mural, l'unité d'aspiration doit être placée debout et très près du mur dans le support mural.
 2. Percez 2 trous dans le mur, avec le même écart que les trous du support mural. Veuillez respecter une hauteur de 95 cm entre le bas du support mural et le sol.

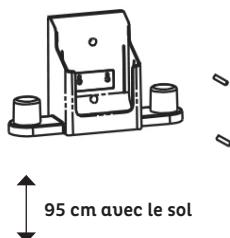

3. Insérez une cheville dans chaque trou.

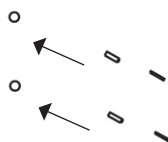

4. Placez le support mural de manière que ses trous soient au-dessus des chevilles puis vissez le support mural dans le mur avec les deux vis.

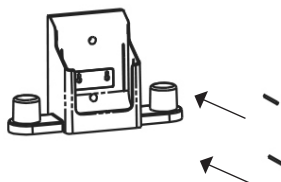

5. Accrochez l'aspirateur-balai monté dans le support mural.

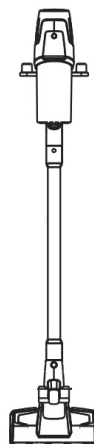

Avant la mise en service

B. Charger la batterie

- La batterie n'est pas entièrement chargée lorsque vous la sortez de son emballage. C'est pourquoi elle doit être chargée avant la première mise en service. Si vous ne chargez pas la batterie, elle est trop faible et l'aspirateur ne peut pas être mis en marche.
- Lors des trois premières utilisations de l'appareil, nous vous recommandons de charger la batterie pendant env. 12 heures après chaque utilisation. Ensuite, lorsque vous utilisez l'appareil jusqu'à ce que la batterie se décharge puis est à nouveau complètement chargée, il suffit d'effectuer à chaque fois une charge normale.
- Une charge normale dure alors toujours environ 3 heures. Après la charge, débranchez toujours la batterie / l'appareil de l'adaptateur de réseau / du support mural et ensuite l'adaptateur de réseau de la prise secteur afin d'économiser de l'énergie.
- Si le câble est endommagé, prenez contact avec un professionnel qualifié ou avec le service client de Betty Bossi. Ne réparez jamais vous-même le câble!

Témoin de l'état de charge sur l'écran

L'état de charge de la batterie s'affiche sur l'écran en pourcentage à côté du symbole de la batterie. Si le chiffre qui s'affiche est inférieur ou égal à 20%, l'appareil ne peut plus être mis en marche avec une puissance d'aspiration élevée. Nous vous recommandons de charger l'appareil au plus tard à ce moment-là.

Le symbole de la batterie s'affiche, ainsi que le pourcentage. Chaque voyant s'affiche à tour de rôle pendant 2 secondes sur l'anneau blanc. Dès que la batterie est entièrement chargée, 100% s'affiche sur l'écran, l'anneau est entièrement éclairé en continu pendant 30 minutes puis s'éteint.

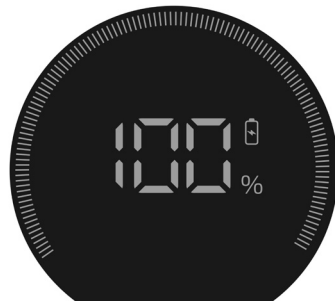

Avant la mise en service

1^{ère} possibilité: L'aspirateur-balai avec la batterie mise en place se trouve dans le support mural

Branchez l'adaptateur de réseau dans une prise secteur appropriée et branchez la prise de connexion dans la fiche située sur la face inférieure du support mural. Pendant la charge, le symbole de charge s'allume en blanc, le voyant blanc clignote et le processus de charge s'affiche également sur l'écran. Dès que la batterie est entièrement chargée, les trois voyants s'allument en continu en blanc.

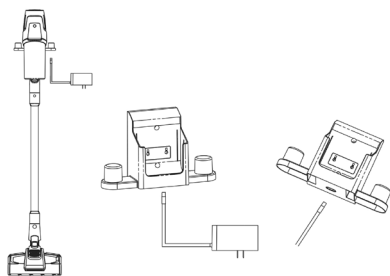

2^{ème} possibilité: L'unité d'aspiration avec la batterie mise en place est en charge

Branchez l'adaptateur de réseau dans une prise secteur appropriée et branchez la prise de connexion dans la fiche de la batterie. Pendant la charge, le symbole de charge s'allume en blanc, le voyant blanc clignote et le processus de charge s'aff-

iche également sur l'écran. Dès que la batterie est entièrement chargée, les trois voyants s'allument en continu en blanc.

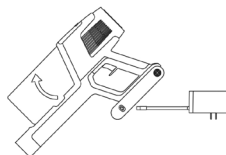

3^{ème} possibilité: La batterie est chargée sans l'appareil

Vous pouvez également charger la batterie seule, lorsqu'elle est retirée de l'unité d'aspiration. Branchez l'adaptateur de réseau dans une prise secteur appropriée et branchez la prise de connexion dans la fiche de la batterie. Pendant la charge, trois voyants blancs clignotent sur la batterie. Dès que la batterie est entièrement chargée, les trois voyants s'allument en continu en blanc.

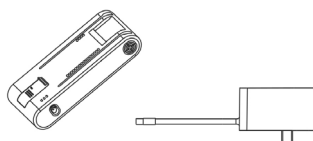

Mise en service



Une électrocution peut être mortelle! Respectez les consignes de sécurité!

- Après l'avoir chargée, débranchez la batterie / le support mural de l'adaptateur de réseau. Vérifiez que la batterie soit bien montée dans l'unité d'aspiration et que les brosses et suceurs nécessaires sont bien installés sur l'appareil.
 - Mettez l'appareil en marche avec la touche MARCHE/ARRET. L'appareil commence à aspirer sur la puissance d'aspiration automatique.
 - Appuyez sur la touche de la puissance d'aspiration pour sélectionner une autre puissance. A chaque fois que vous appuyez sur la touche, vous passez sur un des réglages suivants: puissance d'aspiration faible, puissance d'aspiration moyenne, puissance d'aspiration élevée, puissance d'aspiration automatique, etc.
 - Si vous appuyez une nouvelle fois sur la touche MARCHE/ARRET, l'aspirateur s'éteint à nouveau.
- Puissance d'aspiration automatique:**
Dès que l'aspirateur est mis en marche, il se met sur la puissance d'aspiration automatique, c'est-à-dire que la puissance d'aspiration s'adapte à la concentration de poussière et au niveau de sollicitation du suceur pour sol. « AUTO » s'affiche sur l'écran, en-dessous du témoin de l'état de charge. L'anneau blanc s'affiche sur l'écran en fonction de la concentration actuelle de poussière: Plus il y a de poussière, plus une grande partie de l'anneau s'affiche (voir ill. 1).
 - Puissance d'aspiration faible:**
Lorsque vous appuyez une fois sur la touche de la puissance d'aspiration, vous passez sur la puissance faible, un trait ■ s'affiche sur l'écran en-dessous du témoin de l'état de charge. Un tiers de l'anneau blanc s'affiche (voir ill. 2).
 - Puissance d'aspiration moyenne:**
Lorsque vous appuyez une nouvelle fois sur la touche de la puissance d'aspiration, vous passez sur la puissance moyenne, deux traits ■ s'affichent sur l'écran en-dessous du témoin de l'état de charge. Deux tiers de l'anneau blanc s'affichent (voir ill. 3).



ill. 1



ill. 2



ill. 3



ill. 4

Mise en service

- **Puissance d'aspiration élevée:** Lorsque vous appuyez une troisième fois sur la touche de la puissance d'aspiration, vous passez sur la puissance élevée, trois traits ■ s'affichent sur l'écran en-dessous du témoin de l'état de charge. L'anneau blanc s'affiche entièrement (voir ill. 4).
- Il y a un rouleau pour tapis et un rouleau pour sols durs.

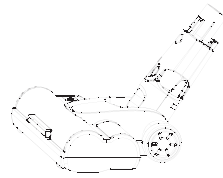
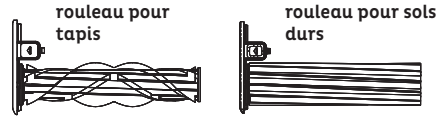

Le suceur pour sol peut également être placé complètement à plat pour aspirer plus facilement sous des meubles.

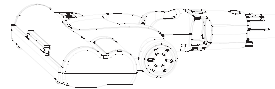

Remarques:

Lorsque la puissance de la batterie n'est plus que de 20% ou moins, l'appareil passe de la puissance d'aspiration élevée automatiquement à la puissance moyenne afin de garantir une plus longue durée d'utilisation. L'appareil ne peut pas être replacé sur la puissance élevée. Vous ne pouvez régler à nouveau la puissance élevée que lorsque la batterie est à nouveau rechargée.

Lorsque vous éteignez l'appareil avec la touche MARCHÉ/ARRÊT, l'écran s'éteint et la batterie ne se décharge plus.

Attention:

Ne mettez jamais l'appareil en marche tant qu'il est branché à l'adaptateur de réseau.

Utilisation du suceur pour sol électrique

- Le suceur pour sol électrique avec le rouleau mis en place permet d'aspirer la poussière de tapis à poils courts, de sols durs et de carrelages.

Remarque:

Si le rouleau ne tourne soudain plus lors de l'utilisation de l'aspirateur, il s'agit d'un mécanisme de protection afin de prévenir des dommages au niveau du moteur du suceur pour sol ou des blessures. Le rouleau s'arrête lorsque quelque chose bloque la rotation, lorsque trop de peluches ou de poils se sont enroulés autour du rouleau ou lorsque par exemple un enfant approche sa main du rouleau. Dans ce cas, éteignez l'aspirateur et retirez le rouleau pour le nettoyer comme décrit page 45.

Nettoyage et entretien

Nettoyage et entretien

1. Vider et nettoyer le bac à poussière / nettoyer les filtres

- Nous vous recommandons de vider le bac à poussière après chaque utilisation afin de garantir une puissance d'aspiration optimale. Si la quantité de poussière qui s'est accumulée dans le bac à poussière est telle que le filtre HEPA est bloqué, vous devez les retirer tous les deux et les nettoyer.
 - Si nécessaire, vous pouvez commander un filtre HEPA de rechange dans le magasin Betty Bossi.
1. Lorsque vous tournez le bac à poussière dans le sens de la flèche, le clapet dans le fond du bac à poussière s'ouvre puis se ferme. Retirez alors le bac à poussière de l'unité d'aspiration.

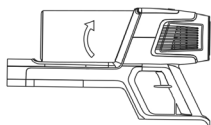

2. Tenez la poignée du filtre HEPA et soulevez-le: Vous pouvez ainsi retirer l'embout cyclonique du bac à poussière.

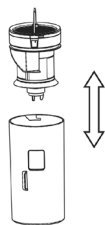

3. Retirez alors le filtre HEPA de l'embout cyclonique en le tournant. Retirez le filtre éponge situé sous le filtre HEPA.

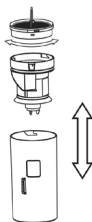

4. Videz le bac à poussière directement au-dessus d'une poubelle ou dans un sac. Prenez soin que la poussière ne se répartisse pas dans l'air.
5. Nettoyez les parois intérieures et extérieures du bac à poussière avec du papier absorbant légèrement humide, puis séchez-les avec un chiffon sec.
6. Tapotez les deux filtres avec précaution et, si nécessaire, lavez-les sous de l'eau courante froide. Laissez les deux filtres entièrement sécher à l'air libre (cela prend au moins 24 heures) avant de les remettre en place dans l'appareil.

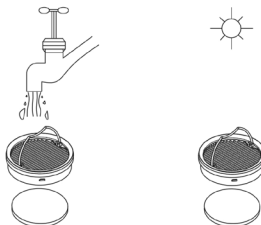

Nettoyage et entretien

7. Remettez les filtres propres et secs en place dans le bac à poussière, la flèche située sur l'embout cyclonique doit à la fin se trouver au-dessus de la flèche située sur le bac à poussière. Refermez prudemment le clapet du bac à poussière jusqu'à ce que vous entendiez un dé clic et qu'il s'enclenche. Remettez le bac à poussière en place dans l'unité d'aspiration en le tournant.

2. Nettoyer le rouleau du suceur pour sol électrique

- Au bout d'une période d'utilisation prolongée, des poils et des peluches s'accumulent dans le rouleau du suceur pour sol, c'est pourquoi vous devez le retirer et le nettoyer de temps en temps.
1. Pour retirer le rouleau du suceur pour sol, poussez la touche de déverrouillage vers la gauche comme indiqué sur l'illustration.

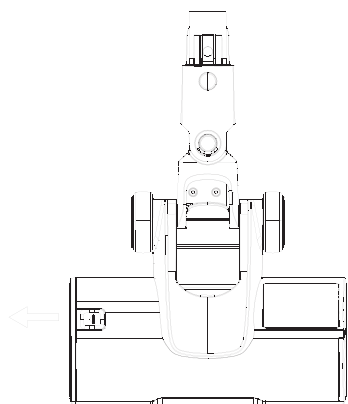

2. Tirez alors sur le cache latéral pour retirer le rouleau du suceur par le côté ouvert.

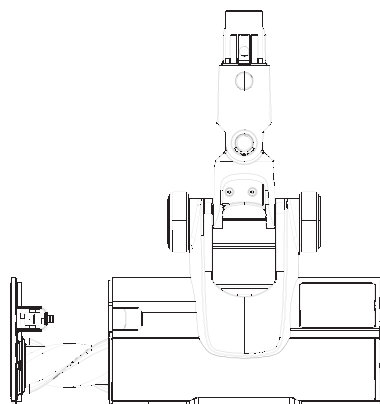

3. Nettoyez le rouleau en coupant et arrachant les poils qui se sont coincés. **Attention:** Le rouleau ne doit pas être immergé dans de l'eau!
4. Remettez ensuite le rouleau dans le suceur en procédant exactement dans le sens inverse. La touche de déverrouillage doit s'enclencher à nouveau dans le boîtier du suceur pour sol.

Rangement

Rangement

- Si vous ne voulez pas utiliser l'aspirateur pendant une période prolongée, nous vous recommandons de toujours retirer dans ce cas la batterie de l'unité d'aspiration. Appuyez pour cela sur la touche de déverrouillage située sur la batterie et soulevez la batterie en direction de la flèche pour la retirer.
- Placez la batterie dans un sac plastique et rangez-la dans un endroit sec à une température ambiante entre 5 °C et 40 °C.
- Rangez également l'aspirateur et tous les accessoires dans une pièce sèche et fraîche. Ni l'aspirateur, ni la batterie ne doivent être rangés dans un environnement humide ou dans un endroit exposé directement aux rayons du soleil.

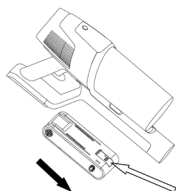

Touche de déverrouillage pour la batterie

Attention:

Prenez toujours soin que l'adaptateur de réseau soit débranché de la prise secteur lorsque l'appareil est rangé.

Dépannage

Problème	Cause possible	Solution
Le moteur ne fonctionne pas.	La batterie est vide.	Chargez la batterie.
	L'aspirateur n'est pas correctement assemblé.	Assemblez l'appareil comme décrit pages 36 et 37.
	La flèche située sur l'embout cyclonique n'est pas exactement placée sur la flèche située sur le bac à poussière, ce qui signifie que l'embout cyclonique n'est pas correctement placé dans le bac à poussière.	

Dépannage

Problème	Cause possible	Solution
La puissance d'aspiration est faible.	Le bac à poussière est plein.	Videz le bac à poussière.
	Le filtre est sale et plein de poussière.	Nettoyez le filtre HEPA et le filtre éponge comme décrit page 44.
	L'orifice d'aspiration du suceur pour sol est bouché ou le rouleau est bloqué.	Nettoyez le suceur pour sol ou le rouleau et nettoyez-les comme décrit page 45.
La durée de fonctionnement est trop courte même après avoir chargé la batterie.	La batterie n'a pas été chargée suffisamment longtemps.	Suivez les instructions indiquées pages 40 et 41 pour charger entièrement la batterie.
	La batterie est usée.	La batterie est un consommable et doit être éventuellement remplacée. Prenez contact avec le service client de Betty Bossi.

Messages d'erreur sur l'écran

Messages d'erreur sur l'écran

- Si le filtre HEPA n'est pas mis en place ou mal installé, l'appareil ne peut pas être mis en marche. « Er » s'affiche sur l'écran et le symbole de blocage  clignote. Une fois que vous avez remis correctement en place le filtre HEPA, le message d'erreur s'efface sur l'écran et l'appareil peut alors être mis en marche.



- Si l'aspiration d'air est bloquée ou est trop poussiéreuse, le symbole de blocage  clignote sur l'écran et le témoin de l'état de charge s'allume simultanément. Dans ce cas, il est nécessaire de

Messages d'erreur sur l'écran

vider le bac à poussière avant de remettre l'appareil en marche.



- Si le rouleau doit être nettoyé, le symbole du rouleau  clignote sur l'écran et le témoin de l'état de charge s'allume simultanément. Dans ce cas, il est nécessaire de retirer le rouleau et de le nettoyer avant de remettre l'appareil en marche.



- Si le rouleau est bloqué, l'appareil s'éteint automatiquement. « Er » s'affiche sur l'écran et le symbole du rouleau  clignote simultanément. Dans ce cas, il est nécessaire de retirer le rouleau et de le nettoyer avant de remettre l'appareil en marche.



- Si l'aspirateur ne fonctionne plus que sur la puissance d'aspiration faible ou n'aspire plus du tout, « 100% » s'affiche en continu sur l'écran. Dans ce cas, il est nécessaire d'éliminer la poussière qui s'est accumulée sur les lampes du capteur de la poussière afin que la concentration de poussière puisse à nouveau être détectée.

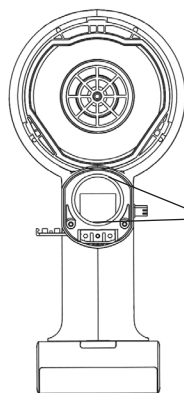

Lampes du capteur de la poussière (2 lampes symétriques)

Remarque:

En cas d'autres problèmes, veuillez contacter le service client de Betty Bossi. N'effectuez jamais vous-même les réparations, ne démontez jamais l'unité d'aspiration ou la batterie.

Service

Service client

- En cas de pannes ou si vous avez besoin d'un conseil sur l'utilisation de l'appareil, veuillez prendre contact avec le personnel qualifié du service client de Betty Bossi:
Tél.: +41 (0) 44 209 19 29
Mail: info@bettybossi.ch

Garantie

- Betty Bossi vous offre une garantie valable de 2 ans à compter de la date d'achat de l'appareil.
- Vous trouverez les conditions de garantie dans le contrat de vente.

Mise au rebut



Dans l'intérêt de l'environnement, tous les appareils électriques en fin de vie doivent être mis au rebut de manière appropriée. Les appareils usagés doivent être mis hors service en sectionnant le cordon électrique et ne doivent pas être

jetés avec les ordures ménagères. Rapportez votre appareil au centre de tri sélectif le plus proche ou à votre point de vente pour que les matériaux recyclables puissent être réutilisés et votre appareil puisse être mis au rebut en respectant l'environnement.

Données techniques

Déclaration du produit	Aspirateur, sans fil
No. d'article	32176
Données du chargeur:	
Fabricant	Shenzhen Super Eagle Tech Co. Ltd
Modèle	P800-300160-EU
Tension du secteur	100-240 V AC
Fréquence du secteur	~ 50/60 Hz
Tension de sortie	30 V
Courant de sortie	1.6 A
Puissance de sortie	48 W
Rendement moyen en mode actif	87.77%
Rendement à faible charge (10%)	75.80%
Consommation électrique hors charge	0.09 W
Batterie	25.2 V 3900mAh, Li-ion
Puissance du moteur	550 W BLDC
Fusible	6 A
Dimensions	7.5 x 7.5 x 42.5 cm
Longueur du câble du chargeur	1.75 m
Poids	0.52 kg
Certifié	CE, S+
Conforme aux normes européennes	Oui
Durée de la garantie	2 ans

Modifications techniques réservées.

