

Betty Bossi

Kartonmesser, Akku Lame découpe-carton, sans fil



Betriebs- und Montageanleitung Instructions de montage et mode d'emploi

Erfahren Sie mehr über unsere cleveren Produkte:

www.bettybossi.ch

Pour en savoir plus sur nos idées ingénieuses:

www.bettybossi.ch

Art.-Nr. / No. d'art. 32382

Inhalt

Sicherheitshinweise.....	4
Spezielle Sicherheitshinweise für Elektrowerkzeuge...	10
Gerätebeschreibung.....	19
Inbetriebnahme	20
Reinigung und Wartung	23
Fehlerbehebung	23
Service	24
Entsorgung	24
Konformitätserklärung	25
Technische Daten	26

Sommaire

Consignes de sécurité	28
Consignes de sécurité spécifiques aux outils électriques	34
Description de l'appareil.....	43
Mise en service	44
Nettoyage et entretien.....	47
Dépannage.....	47
Service	48
Mise au rebut	48
Déclaration de conformité	49
Données techniques	31

Sicherheitshinweise

Bitte lesen Sie diese Gebrauchsanleitung vor der Inbetriebnahme des Gerätes genau durch. Bewahren Sie die Anleitung für späteres Nachschlagen an einem sicheren Ort auf. Wenn Sie das Gerät an eine andere Person weitergeben, denken Sie daran, auch die Gebrauchsanleitung beizulegen.

- Wird dieses Produkt zweckentfremdet, falsch bedient oder nicht fachgerecht repariert, kann keine Haftung für eventuelle Schäden übernommen werden. In diesem Fall entfällt der Garantieanspruch.
- Dieses Gerät kann von Personen mit verminderten körperlichen, sensorischen oder mentalen Fähigkeiten bzw. von Personen, die nicht über die nötige Erfahrung und das nötige Wissen für die Benutzung verfügen, benutzt werden, wenn sie überwacht werden oder ihnen die entsprechende Anweisung zum sicheren Betrieb durch eine für ihre Sicherheit verantwortliche Person gegeben wurden und sie auf die möglichen Gefahren, die bei der Benutzung entstehen können, hingewiesen wurden.

Sicherheitshinweise

- Dieses Gerät darf nicht von Kindern benutzt werden. Kinder müssen beaufsichtigt werden, um sicherzustellen, dass sie nicht mit dem Gerät spielen.
- Kinder dürfen nicht mit den Klebebändern und Verpackungsmaterialien des Gerätes spielen, da Lebensgefahr durch Ersticken droht.
- Bewahren Sie das Gerät und die Klingen sowie das Ladekabel immer ausser Reichweite von Kindern auf.
- Das Kartonnmesser ist nur für den Gebrauch in Innenräumen von Privathaushalten bestimmt. Setzen Sie das Gerät weder Regen noch Feuchtigkeit aus und verwenden Sie es nicht im Freien. Laden Sie das Gerät nur in Innenräumen. Jede abweichende Verwendung führt zum Verlust der Garantie.
- Lagern Sie das Gerät nicht in der Nähe von Orten, wo es mit Wasser in Kontakt kommen könnte oder in einer feuchten Umgebung.

Sicherheitshinweise

- Die Motoreinheit und der Akku dürfen nicht mit Wasser in Kontakt kommen. Tauchen Sie deshalb das Gerät und das Ladekabel nicht in Wasser oder in eine andere Flüssigkeit und benutzen Sie das Gerät nicht unter fließendem Wasser. Stromschlaggefahr!
- Fassen Sie das Gerät und das Ladekabel nicht mit nassen Händen an.
- Sollte das Gerät ins Wasser fallen, vor dem Herausnehmen immer das Ladekabel ziehen. Das Gerät muss in diesem Fall vor der nächsten Benutzung von einem qualifizierten Fachpersonal überprüft werden.
- Tauchen Sie das Gerät zur Reinigung nicht ins Wasser. Benutzen Sie niemals Alkohol, scheuernde Reinigungsmittel oder Scheuerlappen zur Reinigung!
- Lassen Sie das Gerät nicht unbeaufsichtigt, solange es eingeschaltet ist oder lädt.
- Während des Ladevorgangs darf das Gerät nicht eingeschaltet oder in Betrieb genommen werden. Gerät während des Ladevorgangs von heißen oder entflammbaren Objekten fernhalten.

Sicherheitshinweise

- Entfernen Sie immer das Ladekabel, wenn:
 - das Gerät nicht lädt,
 - Sie das Gerät reinigen,
 - das Gerät gelagert wird.
- Verwenden Sie ausschliesslich das mitgelieferte Ladekabel, um das Kartommesser zu laden.
- Laden Sie das Gerät regelmässig, auch wenn Sie es längere Zeit nicht benutzen, um einer Tiefentladung vorzubeugen – mindestens einmal alle drei Monate.
- Verwenden Sie das Gerät nicht in der Nähe von Wärmequellen wie Kochherd und Heizkörper. Gerät nie starker Hitze oder Sonnenbestrahlung aussetzen. Hitze könnte die Kunststoffteile verformen und verfärben bzw. den Akku beschädigen.
- Seien Sie besonders aufmerksam, wenn Sie das Gerät in Gegenwart von Kindern und Haustieren verwenden.
- Das Gerät ist ausschliesslich für den privaten Gebrauch bestimmt, und nicht für den kommerziellen Gebrauch. Verwenden Sie

Sicherheitshinweise

das Gerät nur gemäss der in dieser Bedienungsanleitung enthaltenen Vorschriften. Jeglicher Missbrauch des Geräts ist wegen der damit verbundenen Gefahren strengstens verboten! Wird das Gerät zweckentfremdet oder falsch bedient, kann keine Haftung für eventuelle Schäden übernommen werden.

- Wird das Gerät für gewerbliche Zwecke eingesetzt, erlischt jeder Garantieanspruch.
- Vermeiden Sie, das Gerät fallen zu lassen und harten Schlägen auszusetzen.
- Verwenden Sie nur das im Lieferumfang enthaltene oder von Betty Bossi zu diesem Produkt angebotene Zubehör. Anderes Zubehör aus Sicherheitsgründen nicht verwenden.
- Verwenden Sie das Gerät nicht, wenn das Motorgehäuse oder eines der Zubehörteile beschädigt ist oder nachdem Defekte aufgetreten sind.
- Versuchen Sie niemals, das Gerät selbst zu reparieren. Bauen Sie das Gerät nicht selbst auseinander und reparieren Sie es nicht.

Sicherheitshinweise

Gefahr von Stromschlägen! Wenden Sie sich bei Funktionsstörungen nur an qualifiziertes Fachpersonal oder an den Betty Bossi Kundenservice. Wenn das Ladekabel beschädigt ist, muss es durch ein identisches Ladekabel ersetzt werden, um Gefahren zu vermeiden.

- Beachten Sie unbedingt die nachfolgenden speziellen Sicherheitshinweise zum Kartommesser!
- Für Schäden, die durch Nichtbeachten dieser Gebrauchsanleitung entstehen, lehnt Betty Bossi jegliche Haftung ab.

Spezielle Sicherheitshinweise für Elektrowerkzeuge

Firmenbezeichnung: Dongyang Sunwell Tools Co.,Ltd
Firmen-Adresse: Nanma Town, Dongyang City, Zhejiang Province, China
Gerätebezeichnung: Electric scissors (Elektrische Schere)
Modellnummer: JD003
Typenschildangaben: 3.7V, 1500mAh Li-ion battery, 5V 1A

I. Allgemeine Sicherheitshinweise

Anleitung durchlesen und jederzeit beachten. Lesen Sie die gesamte Bedienungsanleitung sorgfältig durch und machen Sie sich mit ihr vertraut. Bewahren Sie die Anleitung zum späteren Nachschlagen auf.

Bestimmungsgemäße Verwendung: Verwenden Sie das Kartonnmesser nur für die beschriebenen Schneidanwendungen (z.B. für Stoff, Leder, Teppich, dünnes Blech, Papier, Pappe, Kunststoff). Üben Sie auf das Gerät keinen übermässigen Druck oder Gewalt aus. Bei einem nicht bestimmungsgemässen Gebrauch oder einer Nichtbeachtung der folgenden Sicherheitshinweise besteht das Risiko von Stromschlag, Feuer und Verletzungen.

Werkzeug von Kindern fernhalten: Bewahren Sie nicht benutzte Werkzeuge ausser Reichweite von Kindern auf. Während der Benutzung dürfen sich keine Kinder in der Nähe aufhalten.

Keine Veränderungen vornehmen: Nehmen Sie niemals Modifikationen am Werkzeug oder Ladekabel vor. Entfernen oder umgehen Sie keine vom Hersteller installierten Sicherheitsvorrichtungen wie Schalter.

Spezielle Sicherheitshinweise für Elektrowerkzeuge

Ungeschulte Benutzer: Lassen Sie keine Personen, die mit dem Werkzeug oder dieser Anleitung nicht vertraut sind, das Werkzeug bedienen.

II. Sicherheit am Arbeitsplatz

- **Umgebung:** Halten Sie den Arbeitsbereich sauber und gut beleuchtet. Unaufgeräumte oder dunkle Bereiche laden zu Unfällen ein.
- **Explosionsgefährdete Bereiche:** Verwenden Sie Elektrowerkzeuge nicht in explosionsgefährdeten Bereichen (z. B. in Gegenwart von brennbaren Flüssigkeiten, Gasen oder Staub). Elektrowerkzeuge erzeugen Funken, die Staub oder Dämpfe entzünden können.
- **Wetterbedingungen:** Setzen Sie Elektrowerkzeuge keinem Regen oder Nässe aus. Das Eindringen von Wasser in ein Elektrowerkzeug erhöht die Gefahr eines Stromschlags.
- **Feuchte Standorte:** Wenn der Betrieb an einem feuchten Standort unvermeidbar ist, verwenden Sie eine durch einen Fehlerstromschutzschalter (RCD) geschützte Stromversorgung.

III. Persönliche Sicherheit und Schutzausrüstung

- **Seien Sie wachsam:** Seien Sie wachsam, achten Sie auf Ihre Arbeit und handeln Sie mit gesundem Menschenverstand. Arbeiten Sie nicht, wenn Sie müde sind oder unter dem Einfluss von Drogen, Alkohol oder Medikamenten stehen. Lassen Sie sich nicht durch Gewohnheit zu Nachlässigkeit verleiten.

Spezielle Sicherheitshinweise für Elektrowerkzeuge

- **Persönliche Schutzausrüstung:** Tragen Sie immer geeignete, persönliche Schutzausrüstung:
 - Augenschutz: Tragen Sie immer einen Augenschutz.
 - Gehörschutz: Tragen Sie einen Gehörschutz, da Lärm Ihr Gehör schädigen kann.
 - Staubmaske: Tragen Sie eine Staubmaske, wenn bei der Arbeit Staub entsteht.
 - Handschuhe: Tragen Sie Schutzhandschuhe.
 - Schutzhuhe: Tragen Sie rutschfeste Sicherheitsschuhe.
- **Geeignete Kleidung:** Tragen Sie geeignete Kleidung. Tragen Sie keine lockere Kleidung oder Schmuck. Halten Sie Ihre Haare von beweglichen Teilen fern.
- **Verhindern Sie unbeabsichtigtes Starten des Geräts:** Vergewissern Sie sich, dass der Schalter ausgeschaltet ist, bevor Sie den Akku anschliessen, das Werkzeug aufnehmen oder tragen. Drücken Sie den Knopf der Sicherheitsverriegelung, bevor Sie den EIN/AUS-Schalter betätigen.
- **Einstellwerkzeuge entfernen:** Entfernen Sie alle Einstellschlüssel oder Schraubenschlüssel, bevor Sie das Elektrowerkzeug einschalten.
- **Richtige Körperhaltung:** Achten Sie stets auf einen sicheren Stand und ein gutes Gleichgewicht. Beugen Sie sich nicht zu weit vor.
- **Vermeiden Sie geerdete Oberflächen:** Vermeiden Sie Körperkontakt mit geerdeten Oberflächen (z. B. Rohre, Heizkörper).

Spezielle Sicherheitshinweise für Elektrowerkzeuge

- **Vibrationen:** Beachten Sie, dass eine längere Verwendung oder unsachgemässe Handhabung zu Gesundheitsrisiken durch Hand-Arm-Vibrationen führen kann.
- **Kinder/Fremde fernhalten:** Halten Sie Kinder und anwesende Personen während der Anwendung vom Arbeitsbereich fern.

IV. Verwendung und Pflege von Elektrowerkzeugen

- **Gerät nicht benutzen, wenn defekt:** Ein Gerät, das defekt ist oder Beschädigungen aufweist, nicht verwenden.
- **Schalterfunktion:** Verwenden Sie das Elektrowerkzeug nicht, wenn sich der Schalter nicht richtig ein- und ausschalten lässt. Ein Werkzeug, das sich nicht kontrollieren lässt, ist gefährlich und muss repariert werden.
- **Akku abklemmen:** Klemmen Sie den Akku ab, bevor Sie Einstellungen vornehmen, Zubehörteile wechseln oder das Werkzeug lagern.
- **Wartung:** Pflegen Sie Elektrowerkzeuge und Zubehör. Überprüfen Sie sie auf Fehlaustrichtung, Blockieren beweglicher Teile, Bruch oder andere Zustände, die den Betrieb beeinträchtigen könnten. Lassen Sie beschädigte Werkzeuge vor der Verwendung reparieren.
- **Schneidwerkzeuge:** Halten Sie Schneidwerkzeuge scharf und sauber. Ordnungsgemäss gewartete scharfe Werkzeuge klemmen weniger und sind leichter zu kontrollieren.

Spezielle Sicherheitshinweise für Elektrowerkzeuge

- **Gerät nicht überlasten:** Üben Sie keinen Druck oder zu grossen Kraftaufwand auf das Gerät aus, überlasten Sie es nicht.
- **Griffe:** Halten Sie Griffe und Griffflächen trocken, sauber und frei von Öl und Fett.
- **Reinigung:** Halten Sie Sicherheitsvorrichtungen, Lüftungsöffnungen und Motorgehäuse frei von Schmutz. Reinigen Sie das Werkzeug regelmässig mit einem Tuch (ggf. feucht) oder mit Druckluft. Verhindern Sie das Eindringen von Wasser.
- **Wartung:** Lassen Sie das Elektrowerkzeug von einem qualifizierten Fachmann warten, der zur Gewährleistung der Sicherheit nur identische Ersatzteile verwendet.

V. Sicherheit von Akku und Ladegerät

- **Vorgeschriebenes Ladegerät:** Laden Sie den Akku nur mit dem vom Hersteller vorgeschriebenen Ladegerät (5 V DC USB-Netzteil). Die Verwendung eines ungeeigneten Ladegeräts birgt Brandgefahr. Verwenden Sie das Ladegerät nicht für andere Zwecke.
- **Vorgeschriebene Akkus:** Verwenden Sie das Werkzeug nur mit den speziell dafür vorgesehenen Akkus.
- **Kurzschlüsse vermeiden:** Wenn der Akku nicht verwendet wird, halten Sie ihn von Metallgegenständen (Klammern, Münzen, Schlüssel, Nägel, Schrauben) fern, die die Pole verbinden könnten. Ein Kurzschluss der Pole kann zu Verbrennungen oder Bränden führen. Gehen Sie vorsichtig damit um, um einen Kurzschluss mit leitfähigen Materialien zu vermeiden.

Spezielle Sicherheitshinweise für Elektrowerkzeuge

- **Auslaufende Akkus:** Vermeiden Sie den Kontakt mit aus dem Akku austretender Flüssigkeit. Bei Kontakt spülen Sie die Stelle mit Wasser ab. Wenn Flüssigkeit in die Augen gelangt, spülen Sie diese mindestens 10 Minuten lang gründlich mit klarem Wasser aus und suchen Sie sofort einen Arzt auf. Verwenden Sie keine auslaufenden Akkus. Halten Sie auslaufende Akkus von Feuer fern.
- **Ladeumgebung:** Laden Sie den Akku in einem gut belüfteten Bereich, fern von brennbaren Materialien. Schützen Sie das Ladegerät vor Feuchtigkeit; verwenden Sie es nicht im Freien. Laden Sie den Akku nicht an Orten, an denen statische Elektrizität entsteht. Stellen Sie sicher, dass das Ladegerät und der Akku richtig miteinander verbunden sind.
- **Ladetemperatur:** Laden Sie die Batterie bei einer Lufttemperatur zwischen 4 °C (40 °F) und 40 °C (104 °F). Die optimale Ladetemperatur liegt zwischen 18 °C und 24 °C (oder 20 °C und 25 °C). Das Laden ausserhalb der empfohlenen Temperaturen birgt die Gefahr von Bränden oder schweren Schäden.
- **Ladevorgang:** Laden Sie die Akkus nicht übermässig auf. Lassen Sie Akkus/Ladegeräte während des Ladevorgangs nicht unbeaufsichtigt. Das Gerät kann während des Ladevorgangs nicht betrieben werden. Lassen Sie den Akku nach dem Laden abkühlen; legen Sie ihn nicht in eine heisse Umgebung.
- **Lagertemperatur:** Lagern Sie den Akku bei Temperaturen zwischen 4 °C (40 °F) und 40 °C (104 °C). Lagern Sie ihn niemals über den empfohlenen Temperaturen (z. B. in heissen Schuppen oder Fahrzeugen in direkter

Spezielle Sicherheitshinweise für Elektrowerkzeuge

- Sonneneinstrahlung), da dies zu einem Brand führen kann.
- **Lagerung und Aufladen:** Laden Sie den Akku für die Lagerung zu 50 % bis 75 % seiner Kapazität auf. Laden Sie ihn mindestens alle 3 bis 6 Monate auf, um seine Lebensdauer zu erhalten.
 - **Umgang mit dem Akku:** Verbrennen Sie den Akku nicht. Entsorgen Sie den Akku nicht im Feuer, in der Mikrowelle, im Backofen, im Trockner oder in einem Hochdruckbehälter (Explosionsgefahr). Versuchen Sie niemals, den Akku zu öffnen, zu durchstechen, starken physischen Stößen auszusetzen, zu reparieren, zu modifizieren oder Zellen im Akku zu ersetzen.
 - **Leckage des Akkus:** Unter ungünstigen Bedingungen kann Flüssigkeit aus dem Akku austreten, vermeiden Sie jeden Kontakt damit. Bei versehentlichem Kontakt spülen Sie die Flüssigkeit mit Wasser ab. Bei Augenkontakt sollte ärztliche Hilfe in Anspruch genommen werden. Aus dem Akku austretende Flüssigkeit kann Hautreizungen oder Verbrennungen verursachen.
 - **Rechtzeitiges Aufladen:** Laden Sie den Akku auf, wenn die Leistung des Werkzeugs nachlässt. Entladen Sie den Akku niemals vollständig, da dies zu Defekten führen kann.

VI. Montage, Wartung, Lagerung

- **Montage:** Verwenden Sie das Produkt nicht, wenn es nicht vollständig montiert ist oder wenn Teile fehlen oder beschädigt sind.

Spezielle Sicherheitshinweise für Elektrowerkzeuge

- **Gerät nur durch Fachpersonal reparieren lassen:** Lassen Sie das Elektrowerkzeug von einem qualifizierten Reparaturservice und nur mit identischen Ersatzteilen reparieren. Damit wird gewährleistet, dass die Sicherheit des Elektrowerkzeugs erhalten bleibt.
- Halten Sie die Hände vom Schneidebereich fern. Greifen Sie nicht unter das Werkstück. Bei Kontakt mit der Klinge besteht Verletzungsgefahr!
- **Interne Wartung:** Im Inneren des Geräts befinden sich keine vom Benutzer zu wartenden Teile, die zusätzliche Wartungsarbeiten erfordern.
- **Lagerung:** Lagern Sie das Gerät und das Zubehör an einem dunklen, trockenen Ort bei Temperaturen über dem Gefrierpunkt (ideal 5 °C bis 30 °C). Lagern Sie es nach Möglichkeit in der Originalverpackung. Lagern Sie es fern von korrosiven Dämpfen oder salzhaltiger Luft.

VII. Gerätespezifische Sicherheitshinweise

- **Achtung:** Die Klingen des Kartonmessers sind extrem scharf!
- Achten Sie darauf, dass die Klingen nicht mit Ihrer Haut, anderen Körperteile, Haaren oder Kleidung in Kontakt kommt. Verletzungsgefahr!
- Schneiden Sie immer vom Körper weg, niemals in Richtung des Körpers.
- Halten Sie das Elektrowerkzeug beim Arbeiten fest in der Hand und sorgen Sie für einen sicheren Stand. Rückschlaggefahr!

Spezielle Sicherheitshinweise für Elektrowerkzeuge

- Achten Sie darauf, mit dem Werkzeug keine Elektroleitungen zu beschädigen. Gerät nur am isolierten Griff festhalten. Der Kontakt mit einer spannungsführenden Leitung kann auch metallene Geräteteile unter Spannung setzen und zu einem elektrischen Schlag führen.
- Wenn Sie das Gerät längere Zeit verwenden, könnte dies zu Vibrationen an Ihrer Hand führen.
- Nur trockene Materialien schneiden. Das Eindringen von Wasser in ein Elektrowerkzeug erhöht das Risiko eines elektrischen Schlages.
- Tragen Sie beim Wechsel der Klinge Schutzhandschuhe.
- Achten Sie darauf, dass es bei falscher Anwendung zu Quetschgefahr kommen kann!

Gerätebeschreibung

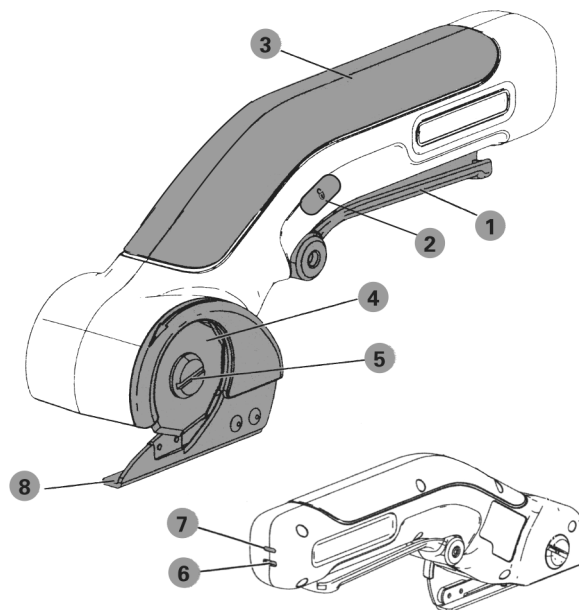

- | | | | |
|---|--------------------------|---|------------------|
| 1 | Start-Drücker | 5 | Klingenschraube |
| 2 | Sicherheits-Verriegelung | 6 | Ladebuchse |
| 3 | Griff | 7 | Lade-LED-Anzeige |
| 4 | Klinge | 8 | Führungsfuss |

Inbetriebnahme

Aufladen des Kartonmessers

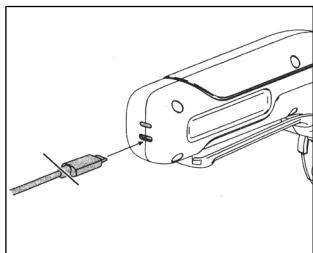

- Stecken Sie den Anschlussstecker des Ladekabels in die Ladebuchse am Kartonmesser und den Stecker in einen USB-C-Netzanschluss.
- Solange der Ladevorgang andauert, blinkt die Lade-LED rot. Je nach Akkustand leuchten die drei LEDs nacheinander auf und zeigen an, wie weit die Ladung fortgeschritten ist:

1 LED: 1/3 Ladung

2 LEDs: 2/3 Ladung

3 LEDs: vollständig geladen

Bevor Sie das Kartonmesser verwenden:

- Prüfen Sie, dass der Akku nicht undicht ist (Akkuflüssigkeit würde dann austreten), nicht aufgebläht ist oder Risse aufweist.
- Überprüfen Sie das Werkzeug auf lose oder beschädigte Teile.
- Stellen Sie sicher, dass alle beweglichen Teile richtig ausgerichtet sind und funktionieren.

Inbetriebnahme

- Verwenden Sie das Werkzeug nicht, wenn sich der Drücker oder die Sicherheits-Verriegelung nicht bedienen bzw. drücken lassen.

Sollte einer der o.g. Punkte zutreffen, kontaktieren Sie den Betty Bossi Kundenservice und nehmen Sie das Gerät nicht in Betrieb.

Kartonmesser verwenden

- Halten Sie das Werkzeug am Griff fest.
- Setzen Sie die Klinge an zu schneidenden Material an und drücken Sie erst die Sicherheits-Verriegelung nach innen und dann den Drücker.
- Solange Sie den Drücker gedrückt halten, schneidet das Kartonmesser. Bewegen Sie das Kartonmesser immer in einer Vorwärtsbewegung, nicht rückwärts in Ihre Richtung. Überlasten Sie das Kartonmesser nicht, üben Sie keinen Druck auf die Klinge aus!
- Sobald Sie den Drücker loslassen, hält das Kartonmesser an.

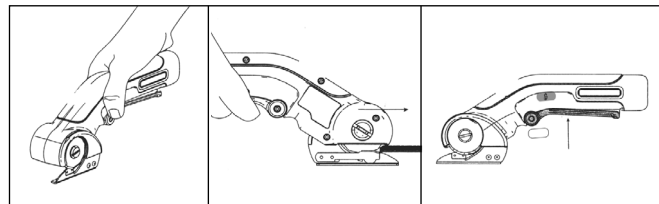

Inbetriebnahme

Klinge austauschen

- Lösen Sie die Klingenschraube mit einem Flachkopfschraubendreher. Entfernen Sie erst die Schraube und dann die Klinge.

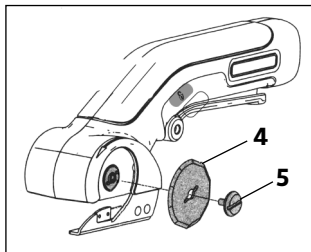

- Setzen Sie die neue Klinge ein und schrauben Sie sie mit der Klingenschraube wieder ins Gerät. Benutzen Sie dazu erneut den Flachkopfschraubendreher.
- Ziehen Sie die Schraube fest an, damit die Klinge sicher sitzt.

Ein Ersatzklingen-Set können Sie bei Betty Bossi erwerben.

Reinigung und Wartung

- Reinigen Sie das Werkzeug nach jedem Gebrauch, indem Sie es mit einem sauberen, trockenen Tuch abwischen.
- Achten Sie darauf, dass die Schneideklinge scharf und sauber ist, um eine optimale Leistung zu erzielen.
- Wenn Sie das Gerät auf Schäden untersuchen, Einstellungen vornehmen oder die Klinge austauschen wollen, achten Sie darauf, dass das Gerät nicht am Ladekabel angeschlossen ist und das Gerät ausgeschaltet ist.

Fehlerbehebung

Problem	mögliche Lösung
Das Kartonschneidmesser startet nicht.	Stellen Sie sicher, dass die Sicherheits-Verriegelung gedrückt ist, bevor Sie den Start-Drücker drücken.
Das Kartonschneidmesser blockiert.	Lassen Sie den Start-Drücker sofort los und entfernen Sie vorsichtig das Hindernis, ohne die Klinge zu berühren.
Ungewöhnliche Geräusche und Vibrationen.	Verwenden Sie das Werkzeug nicht länger, wenn Ihnen ungewöhnliche Geräusche oder Vibrationen auffallen. Kontaktieren Sie in diesem Fall den Betty Bossi Kundenservice oder ein professionelles Service-Center.

Service

Kundenservice

- Bei Funktionsstörungen oder für Beratung hinsichtlich der Benutzung, wenden Sie sich bitte an das geschulte Personal des Betty Bossi Kundenservice:
Tel.: +41 (0) 44 209 19 29
Mail: info@bettybossi.ch

Garantie

- Betty Bossi übernimmt für Ihr Gerät zwei Jahre Garantie ab Verkaufsdatum.
- Die Garantiebedingungen entnehmen Sie bitte dem Kaufvertrag.

Entsorgung



Alle Elektrogeräte müssen im Interesse der Umwelt am Ende ihrer Lebensdauer einer ordnungsgemässen Entsorgung zugeführt werden.

Ausgediente Geräte müssen durch Abtrennen des Netzkabels unbrauchbar gemacht werden und dürfen nicht im Hausmüll entsorgt werden. Bringen Sie Ihr Gerät in die nächste Wertstoff-Sammlung oder zu Ihrer Verkaufsstelle, damit recyclebares Material wiederverwendet wird und Ihr Gerät einer umweltgerechten Entsorgung zugeführt wird.

Konformitätserklärung

CE Dieses Produkt entspricht den grundlegenden Anforderungen und den relevanten Bestimmungen der einschlägigen europäischen Richtlinien. Es wurde nach den Normen EN 62841-1 und den zutreffenden Teilen der Normenreihe geprüft.

Hinweis auf Restgefahren

- Trotz Einhaltung aller Sicherheitsanforderungen können bei der Benutzung Restgefahren bestehen bleiben (z. B. Schnittverletzungen, Vibrationen, Lärmbelastung). Tragen Sie daher stets die vorgeschriebene persönliche Schutzausrüstung und beachten Sie alle Sicherheitshinweise.

Technische Daten

Produktbezeichnung	Kartonmesser, Akku
Artikel-Nummer	32382
Batterie	Lithium-Ion-Batterie, 3.7V 1500mAh
Batteriespannung	maximal 4.2V, nominal 3.7V
Ladespannung	5V 1A
Ladedauer	Ca. 2-3 Stunden (bei 5V-1A)
Ladestrom	500-2000 mA
Leerlaufdrehzahl	300 U/min. \pm 10 %
max. Schnittdicke/ Materialkapazität	6 mm: Leder, Wellpappe 3 mm: Teppich, Stoff 2 mm: Karton
Schalleistungspegel	80 dB (gemessen bei einer Distanz von 1 m)
Geprüft	CE
Erfüllt EU-Vorschriften	Ja
Produkt-Garantie	2 Jahre

Technische Änderungen vorbehalten.

Der gemessene Hand-Arm-Vibrationswert liegt unter $2,5 \text{ m/s}^2$. Dennoch kann längerer Gebrauch zu Belastungen der Hände führen.



Consignes de sécurité

Veuillez lire attentivement ce mode d'emploi avant la mise en service de l'appareil.

Conservez le mode d'emploi dans un endroit sûr afin de pouvoir le consulter ultérieurement. Si vous cédez l'appareil à une autre personne, pensez à joindre le mode d'emploi.

- En cas d'utilisation abusive, de mauvaise utilisation ou de réparation non conforme, nous déclinons toute responsabilité pour les dommages éventuels. Dans ce cas, la garantie devient caduque.
- Cet appareil peut être utilisé par des personnes ayant des capacités physiques, sensorielles ou mentales réduites ou par des personnes qui ne disposent pas de l'expérience et des connaissances nécessaires pour l'utiliser, à condition qu'elles soient surveillées ou qu'elles aient reçu les instructions nécessaires pour l'utiliser en toute sécurité par une personne responsable de leur sécurité et qu'elles aient été informées des dangers potentiels liés à son utilisation.
- Cet appareil ne doit pas être utilisé par des enfants. Les enfants doivent être surveillés

Consignes de sécurité

afin de s'assurer qu'ils ne jouent pas avec l'appareil.

- Les enfants ne doivent pas jouer avec les autocollants et les matériaux d'emballage de l'appareil. Danger de mort par asphyxie.
- Conservez toujours l'appareil, les lames et le câble de charge hors de portée des enfants.
- La lame découpe-carton est uniquement destinée à un usage domestique à l'intérieur. Ne l'exposez pas l'appareil à la pluie ou à l'humidité et ne l'utilisez pas à l'extérieur. Rechargez l'appareil exclusivement à l'intérieur. Toute utilisation contraire entraînera l'annulation de la garantie.
- Ne rangez pas l'appareil dans un endroit où il pourrait entrer en contact avec de l'eau ou dans un environnement humide.
- Le moteur et la batterie ne doivent pas entrer en contact avec de l'eau. Ne plongez donc pas l'appareil et le câble de charge dans l'eau ou dans un autre liquide et n'utilisez pas l'appareil sous de l'eau courante. Risque d'électrocution!

Consignes de sécurité

- Ne touchez pas l'appareil et le câble de charge avec des mains mouillées.
- Si l'appareil tombe dans de l'eau, débranchez toujours le câble de charge avant de sortir l'appareil de l'eau. Dans ce cas, l'appareil doit être contrôlé par un professionnel qualifié avant la prochaine utilisation.
- Ne plongez pas l'appareil dans de l'eau pour le nettoyer. N'utilisez jamais d'alcool, de produits nettoyants abrasifs ou de chiffons rugueux pour le nettoyer!
- Ne laissez pas l'appareil sans surveillance lorsqu'il est allumé ou en charge.
- Pendant la charge, l'appareil ne doit pas être utilisé ou même seulement allumé. Pendant la charge, tenez l'appareil à l'écart de tout objet chaud ou inflammable.
- Débranchez toujours le câble de charge lorsque :
 - l'appareil n'est pas en charge,
 - vous nettoyez l'appareil,
 - l'appareil est rangé.

Consignes de sécurité

- Utilisez exclusivement le câble de charge fourni pour charger la lame découpe-carton.
- Rechargez régulièrement l'appareil, même si vous ne l'utilisez pas pendant une période prolongée, afin d'éviter une décharge profonde – au moins une fois tous les trois mois.
- N'utilisez pas l'appareil à proximité de sources de chaleur telles que des cuisinières ou des radiateurs. N'exposez jamais l'appareil à une chaleur intense ou aux rayons du soleil. La chaleur pourrait déformer et décolorer les pièces en plastique ou endommager la batterie.
- Soyez particulièrement vigilant lorsque vous utilisez l'appareil en présence d'enfants ou d'animaux domestiques.
- L'appareil est destiné exclusivement à un usage privé et non à un usage commercial. Utilisez l'appareil uniquement conformément aux instructions contenues dans ce mode d'emploi. Toute utilisation non-conforme de l'appareil est strictement in-

Consignes de sécurité

terdite en raison des dangers qui peuvent en découler! Si l'appareil est utilisé à des fins autres que celles prévues ou s'il est mal utilisé, aucune responsabilité ne peut être assumée pour d'éventuels dommages.

- En cas d'utilisation de l'appareil à des fins commerciales, cela entraîne l'annulation de la garantie.
- Évitez de faire tomber l'appareil et de l'exposer à des chocs violents.
- Utilisez uniquement les accessoires fournis avec l'appareil ou proposés par Betty Bossi pour ce produit. Pour des raisons de sécurité, n'utilisez pas d'autres accessoires.
- N'utilisez pas l'appareil si le boîtier du moteur ou l'un des accessoires est endommagé ou défectueux.
- N'essayez jamais de réparer l'appareil vous-même. Ne démontez pas l'appareil et ne le réparez pas vous-même.
- Risque d'électrocution! En cas de dysfonctionnement, adressez-vous uniquement à un personnel qualifié ou au service client de Betty Bossi. Si le câble de charge est

Consignes de sécurité

endommagé, il doit être remplacé par un câble de charge identique afin d'éviter tout danger.

- Respectez impérativement les consignes de sécurité suivantes spécifiques à cette lame découpe-carton !
- Betty Bossi décline toute responsabilité en cas de dommages résultant d'un non-respect de ce mode d'emploi.

Consignes de sécurité spécifiques aux outils électriques

Nom de l'entreprise: Dongyang Sunwell Tools Co.,Ltd

Adresse de l'entreprise: Nanma Town, Dongyang City, province du Zhejiang, Chine

Nom de l'appareil: Ciseaux électriques

Numéro de modèle: JD003

Informations sur la plaque signalétique: batterie Li-ion 3,7 V, 1500 mAh, 5 V 1 A

I. Consignes générales de sécurité

Lisez attentivement le mode d'emploi et respectez-le à tout moment. Lisez attentivement l'intégralité du mode d'emploi et familiarisez-vous avec son contenu. Conservez le mode d'emploi pour pouvoir le consulter ultérieurement.

Utilisation conforme: Utilisez la lame découpe-carton uniquement pour les applications de découpe décrites (par exemple découpe de tissu, cuir, moquette, tôle fine, papier, carton, plastique). N'exercez pas de pression ou force excessive sur l'appareil.

Une utilisation non conforme ou le non-respect des consignes de sécurité suivantes peut entraîner un risque d'électrocution, d'incendie et de blessures.

Tenir l'outil hors de portée des enfants: Rangez les outils non utilisés hors portée des enfants. Les enfants ne doivent pas se trouver à proximité pendant l'utilisation.

N'apporter aucune modification: N'apportez jamais de modifications à l'outil ou au câble de charge. Ne retirez et ne contournez pas les dispositifs de sécurité installés par le fabricant, tels que les interrupteurs.

Consignes de sécurité spécifiques aux outils électriques

Utilisateurs inexpérimentés: Ne laissez aucune personne qui n'est pas familiarisée avec l'outil ou ce mode d'emploi utiliser l'appareil.

II. Sécurité du lieu de travail

- **Environnement:** Maintenez la zone de travail propre et bien éclairée. Les lieux encombrés ou sombres favorisent les accidents.
- **Zones présentant un risque d'explosion:** N'utilisez pas d'outils électriques dans des zones présentant un risque d'explosion (par exemple en présence de liquides inflammables, de gaz ou de poussière). Les outils électriques produisent des étincelles qui peuvent enflammer la poussière ou les vapeurs.
- **Conditions météorologiques:** N'exposez pas les outils électriques à la pluie ou à l'humidité. La pénétration d'eau dans un outil électrique augmente le risque d'électrocution.
- **Humidité sur le lieu de travail:** Si l'utilisation dans un emplacement humide est inévitable, utilisez une alimentation électrique protégée par un disjoncteur différentiel (RCD).

III. Sécurité personnelle et équipement de protection

- **Être vigilant:** Soyez vigilant, concentrez-vous sur votre travail et faites preuve de bon sens. Ne travaillez pas si vous êtes fatigué ou sous l'influence de drogues, d'alcool ou de médicaments. Ne réduisez pas votre vigilance par habitude.

Consignes de sécurité spécifiques aux outils électriques

- **Équipement de protection individuelle:** Portez toujours un équipement de protection individuel approprié:
 - Protection des yeux: Portez toujours des lunettes de protection.
 - Protection auditive: Portez une protection auditive, car le bruit peut nuire à votre audition.
 - Masque anti-poussière: Portez un masque anti-poussière si votre travail génère de la poussière.
 - Gants: Portez des gants de protection.
 - Chaussures de protection: Portez des chaussures de sécurité antidérapantes.
- **Vêtements adaptés:** Portez des vêtements adaptés. Ne portez pas de vêtements amples ni de bijoux. Tenez vos cheveux à l'écart des pièces mobiles.
- **Empêcher tout démarrage involontaire de l'appareil:** Assurez-vous que l'interrupteur est sur la position arrêt avant de brancher la batterie, de prendre en mains ou de transporter l'outil. Appuyez sur le bouton de verrouillage de sécurité avant d'actionner l'interrupteur MARCHE/ARRÊT.
- **Retirer les outils de réglage:** Retirez toutes les clés de réglage ou clés à molette avant de mettre l'outil électrique en marche.
- **Posture correcte:** Veillez à toujours avoir une position stable et un bon équilibre. Ne vous penchez pas trop en avant.

Consignes de sécurité spécifiques aux outils électriques

- **Éviter les surfaces mises à la terre:** Évitez tout contact physique avec des surfaces mises à la terre (par exemple tuyaux, radiateurs).
- **Vibrations:** Notez qu'une utilisation prolongée ou une manipulation incorrecte peut entraîner des risques pour la santé liés aux vibrations au niveau des mains et des bras.
- **Tenir les enfants/personnes tierces à distance:** Pendant l'utilisation, tenez les enfants et les personnes présentes à distance de la zone de travail.

IV. Utilisation et entretien des outils électriques

- **Ne pas utiliser l'appareil s'il est défectueux:** N'utilisez pas un appareil défectueux ou endommagé.
- **Fonctionnement de l'interrupteur:** N'utilisez pas l'outil électrique si l'interrupteur peut pas être mis en marche ou éteint correctement. Une perte de contrôle sur un outil peut être dangereuse et nécessiter une réparation de l'outil.
- **Débranchez la batterie:** Débranchez la batterie avant d'effectuer des réglages, de changer les accessoires ou de ranger l'outil.
- **Entretien:** Veillez à l'entretien des outils électriques et accessoires. Vérifiez qu'ils soient correctement ajustés, que les pièces mobiles ne soient pas bloquées, qu'ils ne soient pas endommagés ou présents tout autres états susceptibles d'affecter leur bon fonctionnement. Faites réparer les outils endommagés avant de les utiliser.

Consignes de sécurité spécifiques aux outils électriques

- **Outils de coupe:** Maintenez les outils de coupe correctement affûtés et propres. Des outils affûtés et correctement entretenus se coincent moins et sont plus faciles à contrôler.
- **Ne pas solliciter de trop l'appareil:** N'exercez pas de pression ou de force excessive sur l'appareil, ne le sollicitez pas au-delà de ses capacités.
- **Poignées:** Maintenez les poignées et les zones de contact sèches, propres et exemptes d'huile et de graisse.
- **Nettoyage:** Maintenez les dispositifs de sécurité, les orifices d'aération et le boîtier du moteur exempts de saleté. Nettoyez régulièrement l'outil à l'aide d'un chiffon (humide si nécessaire) ou d'air comprimé. Évitez toute infiltration d'eau.
- **Entretien:** Confiez l'entretien de l'outil électrique à un professionnel qualifié qui n'utilise que des pièces de rechange identiques afin de garantir la sécurité.

V. Sécurité de la batterie et du chargeur

- **Chargeur prescrit:** Rechargez la batterie uniquement avec le chargeur prescrit par le fabricant (bloc d'alimentation USB 5 V DC). L'utilisation d'un chargeur inadapté présente un risque d'incendie. N'utilisez pas le chargeur à d'autres fins.
- **Batteries prescrites:** Utilisez l'outil uniquement avec les batteries spécialement prévues à cet effet.
- **Éviter les courts-circuits:** Lorsque la batterie n'est pas utilisée, tenez-la à l'écart des objets métalliques (agrafes, pièces de monnaie, clés, clous, vis) qui

Consignes de sécurité spécifiques aux outils électriques

- pourraient relier les pôles. Un court-circuit des pôles peut entraîner des brûlures ou un incendie. Manipulez-la avec précaution afin d'éviter tout court-circuit avec des éléments conducteurs.
- **Fuites de batterie:** Évitez tout contact avec le liquide pouvant s'écouler de la batterie. En cas de contact, rincez la zone avec de l'eau. Si le liquide entre en contact avec les yeux, rincez-les abondamment sous de l'eau claire pendant au moins 10 minutes et consultez immédiatement un médecin. N'utilisez pas de batteries qui fuient. Tenez les batteries qui fuient à l'écart du feu.
 - **Environnement de charge:** Chargez la batterie dans un endroit bien aéré, à l'écart de tout matériau inflammable. Protégez le chargeur de l'humidité; ne l'utilisez pas à l'extérieur. Ne chargez pas la batterie dans des endroits où de l'électricité statique peut se former. Assurez-vous que le chargeur et la batterie sont correctement connectés.
 - **Température de charge:** Chargez la batterie à une température comprise entre 4 °C (40 °F) et 40 °C (104 °F). La température de charge optimale se situe entre 18 °C et 24 °C (ou 20 °C et 25 °C). La charge en dehors des températures recommandées présente un risque d'incendie ou de dommages graves.
 - **Processus de charge:** Ne surchargez pas les batteries. Ne laissez pas les batteries/chargeurs sans surveillance pendant la charge. L'appareil ne peut pas être utilisé pendant la charge. Laissez la batterie refroidir après la charge; ne la placez pas dans un environnement chaud.

Consignes de sécurité spécifiques aux outils électriques

- **Température de stockage:** Rangez la batterie à une température comprise entre 4 °C (40 °F) et 40 °C (104 °C). Ne la rangez jamais à des températures supérieures à celles recommandées (par exemple dans des remises ou des véhicules chauds exposés directement au soleil). Risque d'incendie!
- **Rangement et recharge:** Chargez la batterie à 50-75% de sa capacité avant de la ranger. Rechargez-la au moins tous les 3 à 6 mois afin de préserver sa durée de vie.
- **Manipulation de la batterie:** Ne brûlez pas la batterie. Ne jetez pas la batterie dans un feu, ne la mettez pas dans un micro-ondes, un four, un sèche-linge ou dans un récipient sous haute pression (risque d'explosion). N'essayez jamais d'ouvrir une batterie, de la percer, de la soumettre à des chocs physiques violents, de réparer, modifier ou remplacer les cellules de la batterie.
- **Fuite de la batterie:** Dans des conditions défavorables, du liquide peut s'échapper de la batterie. Évitez tout contact avec celui-ci. En cas de contact involontaire, rincez la zone ayant été en contact avec de l'eau.
En cas de contact avec les yeux, consultez un médecin. Le liquide s'écoulant de la batterie peut provoquer des irritations cutanées ou des brûlures.
- **Rechargez la batterie à temps:** Rechargez la batterie lorsque les performances de l'outil diminuent. Ne déchargez jamais complètement la batterie, car cela pourrait entraîner des dysfonctionnements.

Consignes de sécurité spécifiques aux outils électriques

VI. Montage, entretien, rangement

- **Montage:** N'utilisez pas le produit s'il n'est pas entièrement monté ou si des pièces sont manquantes ou endommagées.
- **Faire réparer l'appareil uniquement par un professionnel qualifié:** Faites réparer l'outil électrique par un service de réparation qualifié et uniquement avec des pièces de rechange identiques. Cela garantit le maintien de la sécurité de l'outil électrique.
- Tenez vos mains éloignées de la zone de coupe. Ne passez pas les mains sous la pièce à usiner. Le contact avec la lame peut entraîner des blessures!
- **Entretien interne:** L'intérieur de l'appareil ne contient aucune pièce nécessitant un entretien supplémentaire de la part de l'utilisateur.
- **Rangement:** Rangez l'appareil et ses accessoires dans un endroit sombre et sec, à une température supérieure à 0 °C (idéalement entre 5 °C et 30 °C). Si possible, conservez-le dans son emballage d'origine. Tenez-le à l'écart des vapeurs corrosives ou de l'air salin.

VII. Consignes de sécurité spécifiques à l'appareil

- Attention: Les lames de l'appareil sont extrêmement tranchantes!
- Veillez à ce que les lames n'entrent pas en contact avec votre peau, d'autres parties du corps, vos cheveux ou vos vêtements. Risque de blessure!

Consignes de sécurité spécifiques aux outils électriques

- Coupez toujours en éloignant la lame de votre corps, jamais vers lui.
- Tenez fermement l'outil électrique dans votre main pendant le travail et veillez à avoir une position stable. Risque de rebond!
- Veillez à ne pas endommager les câbles électriques avec l'outil. Tenez l'appareil uniquement par la poignée isolée. Le contact avec un câble sous tension peut également mettre sous tension les parties métalliques de l'appareil et entraîner un choc électrique.
- Une utilisation prolongée de l'appareil peut entraîner des vibrations dans votre main.
- Ne coupez que des matériaux secs. La pénétration d'eau dans un outil électrique augmente le risque d'électrocution.
- Portez des gants de protection lorsque vous changez la lame.
- Veillez à ce qu'il n'y ait pas de risque de coincement en cas d'utilisation incorrecte!

Description de l'appareil

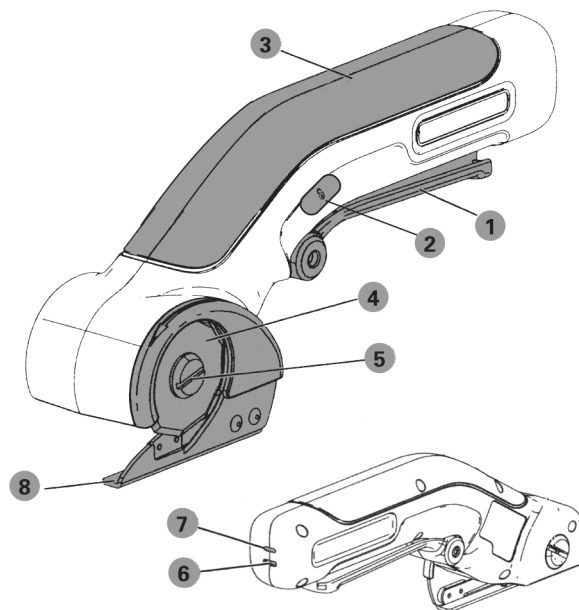

- | | | | |
|---|--------------------------|---|----------------------|
| 1 | Bouton de démarrage | 6 | Fiche de charge |
| 2 | Verrouillage de sécurité | 7 | Témoin LED de charge |
| 3 | Poignée | 8 | Patte de guidage |
| 4 | Lame | | |
| 5 | Vis de la lame | | |

Mise en service

Chargement de la lame découpe-carton

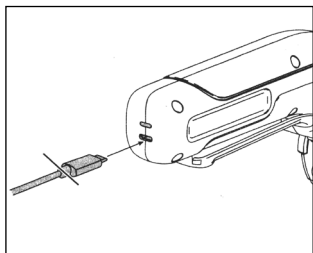

- Branchez la prise du câble de charge dans la fiche de charge de la lame découpe-carton et l'autre extrémité du câble dans une prise secteur USB-C.
- Tant que la charge est en cours, la LED de charge clignote en rouge. En fonction du niveau de la batterie, les trois LED s'allument les unes après les autres et indiquent l'état d'avancement de la charge:
 - 1 LED: 1/3 de la charge
 - 2 LED: 2/3 de la charge
 - 3 LED: charge complète

Avant d'utiliser la lame découpe-carton:

- Vérifiez que la batterie ne fuit pas (du liquide s'écoulerait alors), qu'elle n'est pas gonflée et qu'elle ne présente pas de fissures.
- Vérifiez que l'outil ne comporte pas de pièces desserrées ou endommagées.
- Assurez-vous que toutes les pièces mobiles sont correctement ajustées et fonctionnent correctement.

Mise en service

- N'utilisez pas l'outil si le bouton de démarrage ou le verrouillage de sécurité ne peut pas être actionné ou enfoncé.

Si l'un des points susmentionnés s'applique, veuillez contacter le service client de Betty Bossi et ne pas mettre l'appareil en service.

Utilisation de la lame découpe-carton

- Tenez l'outil par la poignée.
- Placez la lame sur le matériau à couper et appuyez d'abord sur le verrouillage de sécurité vers l'intérieur, puis sur le bouton de démarrage.
- La lame découpe-carton coupe tant que vous maintenez le bouton de démarrage enfoncé. Déplacez toujours la lame découpe-carton vers l'avant, et non vers l'arrière dans votre direction. Ne sollicitez pas de trop la lame découpe-carton, n'exercez aucune pression sur la lame!
- Dès que vous relâchez le bouton de démarrage, la lame découpe-carton s'arrête.

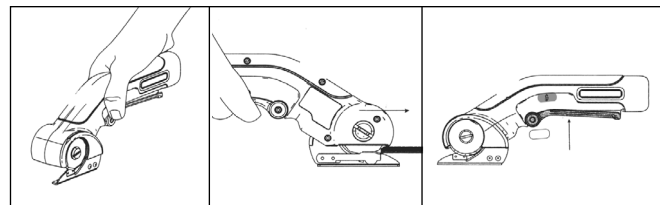

Mise en service

Remplacement de la lame

- Desserrez la vis de la lame à l'aide d'un tournevis à tête plate. Retirez d'abord la vis, puis la lame.

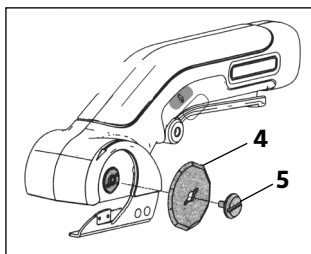

- Insérez la nouvelle lame et revissez-la à l'aide de la vis de la lame. Utilisez pour cela à nouveau le tournevis à tête plate.
 - Serrez bien la vis pour que la lame soit bien fixée.
- Vous pouvez acheter un jeu de lames de rechange chez Betty Bossi.

Nettoyage et entretien

- Nettoyez l'outil après chaque utilisation en l'essuyant avec un chiffon propre et sec.
- Veillez à ce que la lame soit bien affûtée et propre afin d'obtenir des résultats de coupe optimaux.
- Si vous souhaitez vérifier si l'appareil est endommagé, effectuer des réglages ou remplacer la lame, assurez-vous que l'appareil n'est pas branché au câble de charge et qu'il est éteint.

Dépannage

Problème	Solution possible
La lame découpe-carton ne démarre pas.	Assurez-vous que le verrouillage de sécurité est enfoncé avant d'appuyer sur le bouton de démarrage.
La lame découpe-carton se bloque.	Relâchez immédiatement le bouton de démarrage et retirez avec précaution l'obstacle sans toucher la lame.
Bruits et vibrations inhabituels.	Cessez d'utiliser l'outil si vous remarquez des bruits ou des vibrations inhabituels. Dans ce cas, contactez le service client de Betty Bossi ou un centre de service professionnel.

Service

Service client

- En cas de dysfonctionnement ou pour obtenir des conseils d'utilisation, veuillez-vous adresser au personnel qualifié du service client Betty Bossi:
Tél.: +41 (0) 44 209 19 29
E-mail: info@bettybossi.ch

Garantie

- Betty Bossi accorde une garantie de deux ans à compter de la date d'achat pour votre appareil.
- Les conditions de garantie figurent dans le contrat de vente.

Mise au rebut



Dans l'intérêt de l'environnement, tous les appareils électriques doivent être éliminés de manière appropriée à la fin de leur durée de vie. Les appareils usagés doivent être rendus inutilisables en coupant le cordon d'alimentation et ne doivent pas être jetés avec les ordures ménagères. Apportez votre appareil au centre de collecte des déchets recyclables le plus proche ou à votre point de vente afin que les matériaux recyclables puissent être réutilisés et que votre appareil soit éliminé de manière écologique.

Déclaration de conformité



Ce produit est conforme aux exigences fondamentales et aux dispositions pertinentes des directives européennes applicables. Il a été testé selon les normes EN 62841-1 et les parties applicables de la série de normes.

Remarque concernant les risques résiduels

- Malgré le respect de toutes les exigences de sécurité, des risques résiduels peuvent subsister lors de l'utilisation (par exemple, coupures, vibrations, nuisances sonores). Portez donc toujours l'équipement de protection individuel prescrit et respectez toutes les consignes de sécurité.

Données techniques

Nom du produit	Lame découpe-carton, sans fil
Numéro d'article	32382
Batterie	Batterie lithium-ion, 3.7V 1500mAh
Tension de la batterie	maximum 4.2 V, nominale 3.7V
Tension de charge	5 V 1A
Durée de charge	env. 2 à 3 heures (à 5 V-1A)
Courant de charge	500-2000 mA
Vitesse à vide	300 U/min. ± 10 %
Épaisseur de coupe max./ Capacité du matériau	6 mm: cuir, carton ondulé 3 mm: tapis, tissu 2 mm: carton
Niveau sonore	80 dB (mesuré à une distance de 1 m)
Certifié	CE
Conforme aux normes UE	oui
Garantie produit	2 ans

Sous réserve de modifications techniques.

La valeur mesurée des vibrations main-bras est inférieure à 2,5 m/s². Néanmoins, une utilisation prolongée peut entraîner des tensions dans les mains.

